

Los Milagros de la Cura de Sueño

POR
IVES DOMPIERRE.

ENTONCES, doctor hay que operar?

El médico mené la cabeza. Despacito año y medio, había ensayado todos los tratamientos. Cuando el dolor desapareció, al mismo tiempo que los síntomas, creyó la cura ganada. Pero las radiografías probaron que la úlcera no había sanado. Al contrario, el mal se agravó, y cada vez era más urgente venir. Sin embargo, vacilaba en hacer de aquel joven de 28 un inválido, condenado a vivir un pedazo de estómago. Finalmente, se decidió: vamos a intentar el último recurso. Va usted a someterse a una cura de sueño.

Yo no había sitio y el tratamiento era urgente, el enfermo fue admitido en la gran sala común del hospital, a plena luz, en medio del ruido y del barullo del personal visitante que entraban y salían. Le dieron dosis moderadas de morfina, y, desde el primer día, cayó en el sueño con una especie de entusiasmo. Dormía de 16 horas diarias, a pesar de las dosis de los enfermos de lecho. Al cabo de 20 días, había perdido dos kilos, y cuando le grafieron, al final de la cura, era había desaparecido.

Este es este nuevo tratamiento que, sin el socorro de la droga, opera tan radicalmente como el bisturí del cirujano introducido durante la última operación, la idea de una cura por el sueño, pareció al principio tan absurda que los médicos solo se atrevieron a experimentarla a hurtadillas, a sus enfermos bajo otras formas para evitar las protestas de los grupos Sociales. En la actualidad, en Francia, en Alemania, en Rusia, se le atribuyen resonancias en las más variadas enfermedades, desde el reumatismo hasta la diabetes de los adolescentes, pasando por la tosferia poliomielitis. Ha sido aplicada a las neuralgias faciales, a las migrañas crónicas, a los calambres musculares, ha curado a los andios, a intoxicados, gajos, genitales y padecen de hipo, etc. Y en un período de unos años ha adquirido fama que algunos especialistas preguntan si no sería posible extender su empleo, practicado en la propia casa, sin salir del domicilio.

Se cita el caso de un enfermo que hizo una cura de sueño sin saberlo. Me ha relatado uno de los modernos somnólogos. Una mujer de 66 años, que desde hacía muchos años padecía hipertensión arterial. Perdió el apetito y, después de un largo período, fue desahuciada del aparato, en que había vivido siempre. Como consecuencia de estas cosas, comenzó a quejarse de insomnio, y, cuando fue a refugiarse en su hijo, un médico le dio unos calmantes. Bajo su influencia pero también a causa del ruido que se encontró rodeada, tranquilidad y el silencio que le hizo hacer, el ruido en torno a su hijo, la mujer empezó a dormir. Al día siguiente, diez y seis horas. ¡Un mes más tarde, su ten-

sión, que ningún tratamiento había conseguido reducir, había vuelto a ser normal!

Parece ser que, en todos los tiempos, ha habido médicos que han reconocido por experiencia las ventajas que podían esperarse de un sueño ininterrumpido. ¿No se ha encontrado en los papiros del antiguo Egipto la mención de "templos del sueño", donde los sacerdotes hacían dormir a los enfermos, recorriendo indudablemente al hipnotismo? En el siglo XVIII un "médico naturalista", establecido en Langnau, cerca de Berna, Miguel Schuppach, lo bastante célebre para ser visitado por Goethe, tenía en su casa un dormitorio donde los enfermos se dormían oyendo fluir el agua por las cañerías que rodeaban las pa-

Las curas del sueño, que no hay que confundir con la simple cura de reposo, no consiste en modo alguno como pudiera imaginarse, en recuperar un atraso de fatiga. La mayoría de los enfermos que la siguen no tienen ninguna gana particular de dormir, y, a pesar de todos los recursos de la ciencia moderna, es a veces muy difícil hacerles conciliar el sueño. Una cura en la que el enfermo no duerme más que doce horas diarias es considerada como un fracaso. Pues se trata de conseguir bloquear temporalmente en él todo pensamiento organizado, toda vida intelectual, de obligar a la máquina orgánica a funcionar ella sola, sin control, según un ritmo puramente animal. Efectivamente, el gran descubrimiento de Pavlov es el de que no existen compartimentos estancos en el cerebro. Una enfermedad de la mente, las dificultades, las preocupaciones cotidianas, al repercutir sobre el conjunto del sistema nervioso, pueden originar auténticas lesiones orgánicas. Y el sueño cura por que libera a nuestro cuerpo

de la dictadura del espíritu y devuelve a los medios de defensa naturales del organismo la posibilidad de actuar.

—Es decir,— me ha explicado un pavloviano convencido— que la cura de sueño no es verdaderamente eficaz más que en las enfermedades de origen esencialmente mental, la úlcera del estómago, el asma, la hipertensión y los dolores persistentes de origen mal definido. Cuando se la ensaya en otros casos, a veces con éxito, es por que se sospecha que una influencia psicológica viene a agravar o complicar la enfermedad. Solo la historia personal del enfermo puede entonces servir de guía al médico.

No obstante, algunos psiquiatras estiman que estos principios no son suficientes para explicar enteramente la acción de la cura. Insisten sobre el estado de verdadera confusión mental en el que se encuentran algunos enfermos al terminar el tratamiento.

—Un día — me relató uno de ellos — nos habían servido en la comida de la tarde guisantes. Mi mano temblaba de tal modo que no era capaz de llevar la cuchara a la boca, y los guisantes cayeron por el suelo. En lugar de pedir ayuda, me bajé de la cama, me puse a cuatro patas y con manifiesta testardez empecé a recoger uno a uno los guisantes y a colocarlos en el plato. Después volví a acostarme y a recoger la cuchara. Cuando la enfermera vino a buscar los platos, me encontró llorando porque, a la tercera tentativa, todavía no había conseguido tragar un solo guisante.

Algunos no hablan más que por monoslabos. Otros, al contrario, se sumen en una especie de soñar despiertos, mezclando recuerdos de infancia al espectáculo que les rodea. Estos fenómenos se producen en un caso de cada diez aproximadamente, y se esfuman también rápidamente. Para los rusos, se trata de verdaderos accidentes, que ellos atribuyen al empleo de dosis excesivas de somníferos. Pero la experiencia parece probar que son precisamente estos enfermos los que obtienen mayores provechos de la cura. Hasta el punto de que los doctores Brisset y Gachet no vacilan en considerar este desorden intelectual como típico de la verdadera cura de sueño.

Para ellos, esta cura no consiste solamente en dar vacaciones a la razón como sostuvo Pavlov, sino que debe provocar una verdadera demolición de la personalidad normal para permitir la construcción de un nuevo yo, mejor adaptado a la realidad. Es pues un auténtico tratamiento de choc, pero sin pe-

(Continúa en la Pág. 156)



Para algunos psiquiatras, la cura de sueño debe provocar una verdadera demolición de la personalidad normal para permitir la construcción de un nuevo yo, mejor adaptado a la realidad.

redes; ese ruido del agua que cae gota a gota es todavía utilizado actualmente para la cura del sueño en ciertas clínicas de lujo.

Pero son los discípulos del eminente fisiólogo ruso Pavlov los que han revelado todos los recursos de esta terapéutica de la que han sido los primeros en elaborar la teoría.

miento de Pavlov es el de que no existen compartimentos estancos en el cerebro. Una enfermedad de la mente, las dificultades, las preocupaciones cotidianas, al repercutir sobre el conjunto del sistema nervioso, pueden originar auténticas lesiones orgánicas. Y el sueño cura por que libera a nuestro cuerpo

Bohemia
Año 49 — No. 38.
La Habana
Septiembre 22 de 1957.



El Alucinante Crimen de Choisy-le-Roi

¡Con la cabeza baja para siempre! Los dos protagonistas del monstruoso crimen de Choisy-le-Roi ya no podrán tener otra actitud en el resto de sus días.

PREFIRIÓ LA AMANTE FEA A LA BELLA ESPOSA

Y el médico demoníaco indicó a la asesina el lugar del corazón de la víctima...

POR

EDUARDO MERUENDANO

—NO me emborrone la mesa, doctor.

La joven sirvienta del restaurant reprende con una sonrisa al Dr. Evenou, al que conoce muy bien como asiduo cliente. El doctor guarda su estilográfica, paga la cuenta y, despidiéndose con un amable saludo, se va con su compañera. Al limpiar la mesa, la camarera se fija en el dibujo: el esbozo de un esqueleto humano con una cruz marcada en el sitio del corazón. Se encoge de hombros pensando que los médicos no pueden prescindir de sus preocupaciones profesionales ni aún a la hora de las comidas. Pero no son preocupaciones de tal género las que han guiado la mano del Dr. Evenou al trazar esta macabra imagen. Es la ilustración de una siniestra lección de anatomía criminal, en la que indica exactamente a su amiga Simone Deschamps: el emplazamiento del corazón, donde deberá herir a su rival.

Juntos, a los postres de un excelente almuerzo, acaban de condenar a Marie-Claire, la esposa

del doctor. Y juntos se dirigen hacia el apartado rincón del bosque Senart donde, extendidos sobre la yerba, en medio de la paz silvestre, se concertan minuciosamente sobre los últimos detalles de la espantosa ejecución.

Aquella hermosa tarde de mayo iba a ser la última que pasarían juntos el Dr. Evenou y su querida, antes del crimen que separó para siempre a la diabólica pareja que formaban este médico,

borracho, sádico, y su terrible amante, una hembra perpetuamente insatisfecha.

—Yves levantó con precaución las frazadas y me indicó con el dedo el lugar del corazón... Marie-Claire se despertó apenas penetró el arma en su carne... Cuando mi amante que me animaba con la mirada, dejó de oprimir a mi rival que se debatía gri-

tando, hundi varias veces el chillido en su pecho...

Con voz monótona, Simone Deschamps ha terminado su confesión. Al final, en un murmullo:

—Eso es todo. Un ominoso silencio reinó en el despacho del comisario de policía, en el Quai des Orfèvres turbado tan sólo por el titubeo de un mecanógrafo que acaba de transcribir el relato del horrendo crimen.

El día siguiente, por las afueras de Choisy-le-Roi, cercanas a la casa del drama —el 13 de la avenida de los Aliados— los vendedores de periódicos voceaban con detalles del suceso, reproducían las fotos de los protagonistas de este asesinato que quedó registrado en los truculentos detalles de la criminología como uno de los más absurdos y desconcertantes que se haya conocido.

Nada más distante del crimen-facto que el asesinato de Choisy-le-Roi. No obstante su parte,

los autores acumularon clase de errores. Apenas trataba de ocultar su crimen y para los investigadores policíacos fue el juego de niños hacerles confesar el delito.

El aspecto misterioso de la ejecución no reside en su burda psicología de los delinquentes. Su caso presenta notables semejanzas con el de Jacques-Algarron y Denise Labbé. No ha mucho conmovió a la opinión. En ambos se trata de una pareja de amantes en la que el hombre, inteligente y cultivado, inspira a su querida a cometer un crimen como suprema prueba de amor. Algarron —un brillante oficial de artillería, intoxicado de alcoholismo— obsesionado por el amor al afán de demostrarle a sí mismo el absoluto dominio que ejerce sobre Denise —quien ahora como a un Dios— instiga a inmolar el ser que más le ama en el mundo: su hija. Sólo más refinado, más cauto o más seguro de su nefasto influjo, se halla presente en las numerosas tentativas realizadas por el padre hasta consumar el desahogado crimen.



años antes, Yves Evenou, topeado a pesar de sus excepcionales dotes, colocaba el anillo de compromiso matrimonial en el dedo de la confiada Marie-Claire.

Es cierto que en el caso que nos ocupa, la gratuidad del acto criminal se halla empañada por el perdido interés del Dr. Evenou en conservar la administración de bienes de la esposa, que probablemente si recurriese al divorcio, este móvil interesado no impediría al doctor, la absurda conducta de una mujer vulgar, que liga su suerte a rasgos hombrunos y se arroja del ascendiente que ejerce ella para eliminar a su muchacha linda, culta, distinguida, y más joven que la mustia Simone Deschamps. Este alucinante aberración, que sin duda atraerá a muchos psicólogos ansiosos de estudiar los misteriosos procesos que se desarrollan en las ignotas profundidades del alma humana!

descifrar tan pavoroso enigma, nos limitaremos a lanzar una ojeada sobre la vida del Dr. Evenou para tratar de vislumbrar, a través de su progresiva decadencia, las causas determinantes del inexplicable crimen.

Yves Evenou tenía 20 años cuando comenzó sus estudios de medicina en la Universidad de Caen. Bretón de vieja cepa, había nacido en Saint-Lo el 3 de enero de 1908. Sus padres de muy modesta situación económica realizaron toda clase de sacrificios para que Yves se hiciese bachiller y siguiese la carrera. El padre, enfermo de los pulmones, tenía prisa porque su hijo lo acabase y pudiese cuidarle. Pero el futuro doctor no se apresuraba a terminar sus estudios y obtener el título. Le gustaba divertirse y tenía grandes éxitos con las mujeres. Era inteligente, pero inestable y, más de una vez, sus profesores de la Facultad le reprocharon este defecto.

Durante su largo período de estudiantado —14 años— tiene numerosas aventuras, hasta que, en una playa veraniega, se enamora de Paulette, una muchacha triguena, menudita, y bien formada, de negra cabellera, rostro triangular, grandes ojos castaños, nariz fina y boca bien dibujada, con la que contrae matrimonio. Es curioso observar que todas las esposas de Evenou se parecen extraordinariamente, como si este tipo femenino ejerciese sobre él



La fina y delicada belleza de Marie-Claire Milharet impresionó al Dr. Evenou por su sorprendente semejanza con las de las dos Paulettes que fueron sus anteriores esposas.



una benéfica influencia que le inclinase a la normalidad conyugal. Desgraciadamente, el influjo de este canon de belleza es sólo pasajero y no logra contrarrestar por mucho tiempo la temperamental inestabilidad del doctor, que va a buscar fuera del hogar toda clase de malsanas emociones que culminan en la sádica tragedia, consecuencia de su entredicho con la abominable Simone Deschamps.

Con su primer matrimonio, un período difícil se abre en la vida de Yves que todavía no ha termi-



Erguido y todavía muy seguro de sí mismo, el Dr. Evenou se apresta a comparecer como testigo en la investigación del crimen, creyéndose por encima de toda sospecha.

Simone Deschamps, la rubia etoñal de manos hombrunas y facciones viriles que, sometida en cuerpo y alma al Dr. Evenou, sirvió a éste de instrumento para desbarbarse de su joven y bella esposa.



Agobiado por su horrenda culpa, el Dr. Evenou no ha podido resistir el interrogatorio policiaco y, después de firmar su confesión no es más que un guñapo humano.

nado sus estudios, aunque como alumno interno desempeña las funciones de anestesista y pasa la visita nocturna en un hospital parisien, cuyo médico jefe le profesa gran estimación. Paulette es la que principalmente contribuye al mantenimiento del hogar dando clases de inglés. Esta dependencia con respecto a su esposa coadyuva sin embargo al buen comportamiento de Evenou y a la fidelidad conyugal. Pero su larga carrera toca a su fin. En 1945 —a los 34 años de edad— obtiene el título de doctor y, como Paulette dirige a la sazón una escuela en Choisy-le-Roi, allí va el flamante médico a abrir su gabinete.

El Dr. Evenou comienza a ga-

Para la reconstrucción del hecho, la Policía Judicial lleva a la asesina a la "Casa de los Pajes de la Pompadour", ante cuyas rejas el público le grita su indignación.



Los zapatos de altos tacones y el famoso abrigo negro, forrado de rojo, únicas prendas que revisió Simone Deschamps para cometer su demoníaco asesinato.



nar dinero y pronto se hace una buena clientela. Es inteligente, comprensivo, tiene buen ojo clínico y sabe inspirar confianza sus pacientes. Pero al mismo tiempo está ansioso por desquitarse de su pasada vida de restricciones y, por otra parte, el sombrío ambiente de Francia ocupada —en plena guerra— justifica su afición a los "tragos" que para levantar el ánimo menudea cada vez más.

Frecuenta cafés y "bistrot" de moda, sin darse "lija", alterna democráticamente con burgueses y proletarios. Aficionado a cazar y pescar, amigo de todo el mundo, le gusta la jarana y cuenta chistes capaces de ruborizar a un sargento. Atrevido con las mujeres, cuando en las clínicas va a asistir a los pacientes, las enfermeras no tan quedarse solas con él. Vanidoso y pendenciero no vacila en terminar a golpes una discusión.

Al cabo de algún tiempo se oculta a su mujer que ese día en lo sucesivo su género de vida Paulette prefiere romper y divorcia.

En 1944, el Dr. Evenou triunfa con éxito la anemia de una joven viuda que se llama Paulette, como su primera esposa, con la que tiene un notable parecido. Y completa su éxito profesional con una dudosa victoria amorosa sobre el corazón de su bella paciente que, en meses de agosto, pocos días después de la liberación de Choisy-le-Roi por las tropas aliadas, consiente en ser su mujer. Triunfo tan más preciado cuanto que la Paulette número dos es una inconvertible viuda de guerra, que más culto a la memoria de su esposo que participó en el desembarco de Narvik y cayó como un héroe a orillas del Somme en una heroica y desesperada para retardar el temible avance alemán.

Pero la fiel Paulette no siente la impresión de traicionar a su difunto esposo casándose con él. ¿Acaso no es éste también considerado un héroe? Pues por aquella época, el Dr. Evenou goza de gran prestigio, ya que durante los dos años precedentes había militado activamente en la Resistencia. Aprovechándose del agotamiento y confianza que ha depositado en él un oficial alemán a quien curó de una grave enfermedad, logra valiosos informes y cuando el doctor se pasea por las calles de la ciudad con sus paraguas de puño de marfil —que le luzca un sol esplendoroso— es señal de que, por la noche,

(Continúa en la Pág. 10)

Aprenda INGLÉS

Extienda su Radio de Acción en:

- Industria y Comercio
- Turismo y Negocios
- Ciencias y Artes
- Cultura y Placer
- Muchas Otras Actividades

RECONOCIDA POR LA INDUSTRIA RECOMENDADA POR ALUMNOS Y GRADUADOS

Aprenda Inglés Práctico con el Sistema Rosenkranz de National Schools, Los Angeles, California, precursora de la Enseñanza Práctica Vocacional desde 1905, ¡Una Institución responsable y seria!

Estos dos libros GRATIS le darán amplios informes...

¡AUMENTE SUS OPORTUNIDADES, MEJORE SU EMPLEO Y GANE MAS DINERO!

Si usted se interesa en su progreso personal—en ampliar sus oportunidades—en aumentar sus ingresos... entonces, ¡APRENDA INGLÉS! Mire a su alrededor... cerciórese usted mismo de las múltiples oportunidades que existen para la persona que sabe Inglés y Español. Diariamente... Hoteles, Bancos, Agencias de Turismo, Compañías de Importación y Exportación, Comercios, Laboratorios, Fábricas, Oficinas de Gobierno, y muchas otras actividades, solicitan personas que sepan Inglés y Español para puestos importantes y bien pagados. Aprenda Inglés pronto y bien con nuestro método comprobado y aproveche estas oportunidades. ¡Asegure su Porvenir! Mande el cupón y recibirá informes completos a vuelta de correo.



USTED RECIBE DISCOS FONOGRAFICOS

Los discos están claramente grabados y son enteramente prácticos. Le presentan situaciones reales tomadas de la vida cotidiana; y al escuchar sus audiciones, usted sentirá la presencia de su profesor... ¡un profesor siempre dispuesto a repetirle cualquier lección!

TAMBIEN RECIBIRA LECCIONES Y EJERCICIOS

Usted aprende la estructura del idioma Inglés con nuestras lecciones claras, fáciles de entender y profusamente ilustradas. Los ejercicios, por estar ligados con sus audiciones, le permitirán aprender la pronunciación correcta del idioma inglés.



LE DAMOS TODO LO NECESARIO Usted recibirá un Diccionario Bilingüe, Folletos y Lecciones Especiales, Servicio de Consulta, Orientación Amistosa de Profesores Competentes, y... ¡TODO LO NECESARIO PARA APRENDER PRONTO Y BIEN!

ESTA ES LA OPORTUNIDAD QUE USTED ESPERABA!

No importa cual sea su ocupación. Si usted aprende INGLÉS, no habrá limite a sus posibilidades en su empleo, profesión o negocio!

¡MANDE ESTE CUPON HOY MISMO!

USTED APRENDE CON El Sistema Rosenkranz AUDIO-VISUAL

En su hogar y en horas libres — sin interrumpir sus actividades diarias — usted aprende Inglés Práctico pronto y bien.

Usted aprende a LEER... a ESCRIBIR... a ENTENDER... y a HABLAR... sin que lo agobien reglas y construcciones gramaticales innecesarias para su objetivo.

Y a medida que estudia sus lecciones, escucha sus discos y practica con sus ejercicios, usted sentirá que forma parte activa del ambiente creado en cualquier parte donde se hable Inglés.

NATIONAL SCHOOLS
ENSEÑANZA TEORICO-PRACTICA
4000 S. Figueroa St., Los Angeles 37, Calif., U. S. A.

NATIONAL SCHOOLS
ENSEÑANZA TEORICO-PRACTICA DESDE 1905
LOS ANGELES 37, CALIFORNIA, U. S. A.

DR. L. J. ROSENKRANZ, Presidente
NATIONAL SCHOOLS Depto. SEL-30-97.
BARATILLO 9,
HABANA, CUBA

Mándeme sus Libros GRATIS "El Idioma Inglés" y Lección-Muestra.

NOMBRE _____ EDAD _____

DIRECCION _____

CIUDAD _____ EDO _____



nar dinero y pronto se hace con una buena clientela. Es inteligente, comprensivo, tiene buen ojo clínico y sabe inspirar confianza a sus pacientes. Pero al mismo tiempo está ansioso por desquitarse de su pasada vida de restricciones y, por otra parte, el sombrío ambiente de Francia ocupada — es en plena guerra — justifica su afición a los "tragos" que para levantar el ánimo menudea cada vez más.

Frecuenta cafés y "bistrot" donde, sin darse "laja", alterna democráticamente con burgueses y proletarios. Aficionado a cazar y pescar, amigo de todo el mundo, le gusta la jarana y cuenta chistes capaces de ruborizar a un sargento. Atrevido con las mujeres, cuando en las clínicas va a asistir a los pacientes, las enfermeras evitan quedarse solas con él. Violento y pendenciero no vacila en terminar a golpes una discusión.

Al cabo de algún tiempo se oculta a su mujer que ese será en lo sucesivo su género de vida. Paulette prefiere romper y se divorcia.

En 1944, el Dr. Evenou trata con éxito la anemia de una joven viuda que se llama Paulette, como su primera esposa, con la que tiene un notable parecido. Y completa su éxito profesional con una dulce victoria amorosa sobre el corazón de su bella paciente que, en el mes de agosto, pocos días después de la liberación de Choisy-le-Roi por la tropas aliadas, consistió en ser su mujer. Triunfo tanto más preciado cuanto que la Paulette número dos es una inconcebible viuda de guerra, que rinde culto a la memoria de su esposo, que participó en el desembarco de Narvik y cayó como un héroe a orillas del Somme en una lucha desesperada para retardar el incontenible avance alemán.

Pero la fiel Paulette no siente la impresión de traicionar a su difunto esposo casándose con Yves. ¿Acaso no es éste también considerado un héroe? Pues por aquella época, el Dr. Evenou gozaba de gran prestigio, ya que durante los dos años precedentes había militado activamente en la Resistencia. Aprovechándose del agradecimiento y confianza que ha depositado en él un oficial alemán a quien curó de una grave enfermedad, logra valiosos informes y cuando el doctor se pasea por las calles de la ciudad con un paraguas de puño de marfil — que le luce un sol esplendoroso — es señal de que, por la noche

(Continúa en la Pág. 12)

Agobiado por su horrenda culpa, el Dr. Evenou no ha podido resistir el interrogatorio policiaco y, después de firmar su confesión no es más que un guinapo humano.

Los zapatos de altos tacones y el famoso abrigo negro, forrado de rojo, únicas prendas que revisió Simone Deschamps para cometer su demoníaco asesinato.

nado sus estudios, aunque como alumno interno desempeña las funciones de anestesista y pasa la visita nocturna en un hospital parisiense, cuyo médico jefe le profesa gran estimación. Paulette es la que principalmente contribuye al mantenimiento del hogar dando clases de inglés. Esta dependencia con respecto a su esposa coadyuva sin embargo al buen comportamiento de Evenou y a la fidelidad conyugal. Pero su larga carrera toca a su fin. En 1945 — a los 34 años de edad — obtiene el título de doctor y, como Paulette dirige a la sazón una escuela en Choisy-le-Roi, allí va el flamante médico a abrir su gabinete.

El Dr. Evenou comienza a ga-

Para la reconstrucción del hecho, la Policía Judicial lleva a la asesina a la "Casa de los Pajes de la Pompadour", ante cuyas rejas el público le grita su indignación.



Aprenda INGLÉS

Extienda su Radio de Acción en

- Industria y Comercio
- Turismo y Negocios
- Ciencias y Artes
- Cultura y Placer
- Muchas Otras Actividades

RECOMENDADA POR LA INDUSTRIA RECOMENDADA POR ALUMNOS Y GRADUADOS

Aprenda Inglés Práctico con el Sistema Rosenkranz de National Schools, Los Angeles, California, precursora de la Enseñanza Práctica Vocacional desde 1905. ¡Una Institución responsable y seria!

Estos dos libros GRATIS le darán amplios informes...

¡AUMENTE SUS OPORTUNIDADES, MEJORE SU EMPLEO Y GANE MAS DINERO!

Si usted se interesa en su progreso personal — en ampliar sus oportunidades — en aumentar sus ingresos... entonces, ¡APRENDA INGLÉS! Mire a su alrededor... cerciórese usted mismo de las múltiples oportunidades que existen para la persona que sabe Inglés y Español. Diariamente... Hoteles, Bancos, Agencias de Turismo, Compañías de Importación y Exportación, Comercios, Laboratorios, Fábricas, Oficinas de Gobierno, y muchas otras actividades, solicitan personas que sepan Inglés y Español para puestos importantes y bien pagados. Aprenda Inglés pronto y bien con nuestro método comprobado y aproveche estas oportunidades. ¡Asegure su Porvenir! Mande el cupón y recibirá informes completos a vuelta de correo.

USTED RECIBE DISCOS FONOGRAFICOS

Los discos están claramente grabados y son enteramente prácticos. Le presentan situaciones reales tomadas de la vida cotidiana; y al escuchar sus audiciones, usted sentirá la presencia de su profesor... un profesor siempre dispuesto a repetirle cualquier lección!

TAMBIEN RECIBIRA LECCIONES Y EJERCICIOS

Usted aprende la estructura del idioma Inglés con nuestras lecciones claras, fáciles de entender y profusamente ilustradas. Los ejercicios, por estar ligados con sus audiciones, le permitirán aprender la pronunciación correcta del idioma inglés.

LE DAMOS TODO LO NECESARIO

Usted recibirá un Diccionario Bilingüe, Folletos y Lecciones Especiales, Servicio de Consulta, Orientación Amistosa de Profesores Competentes, y... ¡TODO LO NECESARIO PARA APRENDER PRONTO Y BIEN!

ESTA ES LA OPORTUNIDAD QUE USTED ESPERABA.

No importa cual sea su ocupación. Si usted aprende INGLÉS... ¡no habrá límite a sus posibilidades en su empleo, profesión o negocio!

USTED APRENDE CON El Sistema Rosenkranz AUDIO-VISUAL

En su hogar y en horas libres — sin interrumpir sus actividades diarias — usted aprende Inglés Práctico pronto y bien.

Usted aprende a LEER... a ESCRIBIR... a ENTENDER... y a HABLAR... sin que lo agobien reglas y construcciones gramaticales innecesarias para su objetivo.

Y a medida que estudia sus lecciones, escucha sus discos y practica con sus ejercicios, usted sentirá que forma parte activa del ambiente creado en cualquier parte donde se hable Inglés.

NATIONAL SCHOOLS
ENSEÑANZA TEORICO - PRACTICA
4000 S. Figueroa St., Los Angeles 37, Calif., U. S. A.

NATIONAL SCHOOLS
ENSEÑANZA TEORICO - PRACTICA DESDE 1905
LOS ANGELES 37, CALIFORNIA, U. S. A.

DR. L. J. ROSENKRANZ, Presidente
NATIONAL SCHOOLS Depto. SEI-36-97.
BARATILLO 9,
HABANA, CUBA

Mándeme sus Libros GRATIS "El Idioma Inglés" y Lección-Muestra.

NOMBRE _____ EDAD _____
DIRECCION _____
CIUDAD _____ EDO. _____

Las ULTIMAS 8 CONFESIONES de MARIA FELIX

El jueves de la pasada semana todo era inusitada actividad en los estudios cinematográficos Clasa: María Félix tenía reservados los boletos para el avión de la Air France de las ocho de la mañana del viernes y había que terminar, a como diera lugar, todas las escenas que le quedaba a la Doña en la película "Flor de Mayo". El director, Roberto Gavaldón, el fotógrafo, Gabriel Figueroa y el ejército de los muchachos del staff se movían a toda velocidad. A las 8.30 de la noche el esfuerzo había dado su fruto: el film, en cuanto a María se refería, estaba terminado. Todos bebieron entonces una copa de champagne que obsequió el marido de la Doña, el caballero Alex Berger.



La última tarde de filmación, con un pie en el avión, camino de París.— Una copa de champagne.— Las confesiones.— Primera: el lío del collar de esmeraldas.— Segunda: Los piropos en el mundo.— Tercera: Pleito y reconciliación con Jean Cocteau.— Cuarta: Su opinión sobre Dolores del Río, la otra gran figura del cine mexicano.— Quinta: Películas pasadas y futuras, entre estas una con Luis Buñuel.— Sexta: El pelo corto y la personalidad.— Séptima: Los dos mejores regalos de su vida fueron los de Agustín Lara.— Octava: Alex Berger y María Félix, mutuamente, se han sacado la bolita.— Dos meses de descanso en París y Suiza.— Au revoir a Madame Berger.

UN REPORTAJE EXCLUSIVO PARA "BOHEMIA"

por LUIS DAM

FOTOS DE HECTOR GARCIA.

De esa copa también participamos nosotros. Habíamos llegado con la esperanza de que María, a pesar del vértigo de sus últimas horas en México, tuviera tiempo para hablar de las últimas novedades de su vida, para nuestros lectores. Novedades las había y las hay. Ella sola, quieta en el tiempo, es ya por sí misma una permanente novedad. Pero ahora se cruzaban otras: el final del asunto del collar, su vida actual de recién casada en éste su quinto matrimonio, su marcha a Europa con el anuncio de la próxima película con Luis Buñuel, el motivo por el cual Dolores del Río no figuró en "Flor de Mayo", como

se anunció que iba a suceder... y todos los recuerdos y sorpresas que surgen cuando uno habla con María.

Quien diga que María es una persona poco tratable lo dice porque que no la conoce. A pesar del castigo de aquella hora, después de doce semanas filmando en condiciones durísimas y de un día, aquí trabajando sin parar desde las ocho de la mañana, y con el trabajo próximo de hacer las maletas para volver a París once horas después, María fue con nosotros tan amable, tan gentil, tan amiga como siempre lo ha sido. Y lo fue mucho más, quizá, que nunca, porque en la alegre



Nos contó muchas cosas, muy interesantes, publicables y no publicables. Aquí aparece en plena confianza.

María posa para la cámara de BOHEMIA en un momento de descanso durante la filmación de "Flor de Mayo".



En un rincón del set nos apartamos con María para que nos cuente algunas cosas más. Y nos las cuenta.



En el avión Air France los esposos Berger se despiden. Mientras María siempre, amable, Berger, que no gusta de las fotos, se pone serio.



Así nos dijo adiós, con su deslumbrante belleza, doña María de los Angeles Félix de Berger.



del abandono del trabajo terminamos, platicamos muy largamente. La Doña siempre me permitía escribir ahora muchas de las cosas que me interesaban. Pero con las cosas que me interesaban más, me satisfacía la curiosidad de nuestros lectores.

El collar de esmeraldas.
María no lo dice, pero es creíble que Alex Berger, tan ponderado como reflexivo haya influido decisivamente en la terminación del lío del collar de esmeraldas, que durante tres años largos fue origen del comentado pleito entre la sucesión de Jorge Negrete y la Doña. En 1953, en pocas líneas, es así como se relata el pleito. Jorge le regaló a María un hermoso collar

de esmeraldas, con aretes, valuado en 800,000 pesos mexicanos. (74,000 dólares). Poco después de la muerte del gran charro o cantor, la señora Mimi Mendiola demandó a la sucesión de Jorge Negrete, porque éste había muerto sin satisfacer totalmente el importe de dicho collar, del que se debían unos 400,000 pesos mexicanos. David Negrete, albacea de sucesión, demandó a su vez a María, poseedora del collar, para que esta lo devolviera. Pero María desde el primer momento se

María posa para nuestra cámara momentos después de terminar su trabajo en los estudios Clasa, donde se filmó su última película. Estos estudios van a ser demolidos.



En el ensayo de la última secuencia que filmó la Doña en los estudios de la Clase, para el film Flor de Mayo. En su papel de Gabriela corta las uñas al niño Juanito.



Un gesto de cansancio y seriedad en el rostro de la Doña durante el último día de la filmación de la dura cinta Flor de Mayo.



En el aeropuerto, despidiéndose de sus amigos. Tras ella, su hijo Juanito que Álvarez Félix.

idiomas. Al final ya la Doña no quería oír ni siquiera hablar del pleito.
 Pero Alex Berger sin duda le habló y con su consejo María terminó en poco tiempo el litigio, después de cambiar de abogado y poner el asunto en manos del licenciado Ramón Sánchez Meda. Este llegó a un acuerdo con David Negrete, mediante el cual el collar de esmeraldas queda en plena posesión de María, la cual a su vez hizo efectivos 475,000 pesos mexicanos, cantidad que se adjudica a la sucesión de Negrete, a fin de que pague lo que todavía se adeuda del collar. El restante pase en administración a una entidad bancaria para que entregue debidamente a los herederos.
 (Continúa en la Pág. 11)

He aquí a Gabriela, la heroína de Blasco Ibáñez en Flor de Mayo. Una Gabriela que nunca el gran novelista valenciano pudo soñar.

LAS ÚLTIMAS OCHO... (Continuación)

indignó, más que por el hecho en sí, por la forma en que fue realizado, y se amparó... Durante tres años hubo demandas y contra-demandas, amparos y arraigos y el pleito no llevaba cariz de terminar nunca.

La tesis de María la resumió ella certeramente: "Lo dado, dado" Más que el valor material del collar, lo que importaba a la viuda

de Negrete era su valor estimativo: "Es mi regalo de boda y nada ni nadie me hará desprenderme de él y menos por ese procedimiento. Estoy segura que de no haber acudido a los tribunales nos habríamos entendido muy bien". Pero los tribunales siguieron su lento y dificultoso camino. Una publicidad tremenda se volcó sobre el asunto y María fue interrogada en todos los

Un gesto muy expresivo de María, en plan de gran artista. De acuerdo con el script, aquí regaña al niño Juanito Musquiz, al que ya llaman el Pablito Calvo mexicano.



Cuchilla desmenuadora para limpieza de terreno

Ganchos Deslizantes... para la Manipulación de Troncos, Madera de Pulpo y Madera Aserrada.

Cuchilla Niveladora de Empuje Angular... con la característica "Inclinación desde el asiento"!

Tenedor para Cargar Piedras y materiales pesados

Escarificador para romper terrenos

Cubeta "Cuatro en Uno" que puede actuar como Niveladora de Empuje Recto, Pala Deslizante, Tralla y Mordaza Recogedora

INTERNATIONAL DROTT

EL CARGADOR CON LA LINEA MAS COMPLETA DE ADITAMENTOS

INTERNATIONAL HARVESTER COMPANY OF CUBA
 Avenida de España (Vives) 251, Aptdo. No. 2, La Habana.

FUERZA INDUSTRIAL, S. A.
 Zapata y Paseo, Vedado, La Habana.

EQUIPOS DE CONSTRUCCION

INTERNATIONAL

Profección y diagnóstico

¿QUIÉN MANDA en MOSCÚ?

Nikita Khrushchev, dictador satélite



Khrushchev es el hombre que quiere alcanzar con el gesto osado — que es su fuerte — una altura que está más arriba de su talla. El verdadero poder soviético no está en sus manos. En Stalin, el poder se identificaba con su persona. En Khrushchev, el poder es cosa ajena. Se nota que hay unos hilos que mueven el muñeco.

ALGUNOS lectores me han escrito por qué menciono en mis artículos con cierto aire despectivo al "poderoso dictador soviético" Nikita Khrushchev. Y citan como ejemplo unas cuantas frases, entre ellas una en que aludo con ostensible irreverencia a "la cabeza pelada y provisional del pintoresco charlatán de Ucrania". Hace bastantes años publiqué por primera vez (luego ha sido reimpreso en distintas ocasiones) un ensayo titulado: "La caricatura y la emoción". El tema era de psicología y de arte. Yo sustentaba la tesis — clásica en la materia — de "la incompatibilidad esencial entre la emoción y la risa". "El sentimiento — dije entonces — nos hace tomar en serio y ver centintas graves y solemnes muchas cosas que, desprovistas de ese ambiente emocional, nos parecerían ridículas y nos harían reír."

Es lo que me figuro que les sucede a mis cordiales comunicantes. El ejemplo de Khrushchev no sólo es serio sino trágico. Pero aun así, podemos enfrentar al personaje cara a cara, y observarlo prescindiendo de la sombría escena en que se producen sus gestos habituales. Quizás a esos lectores a que me refiero no les basta con el escaso poder de sugerencia de una frase mía. Yo les invito entonces a que contemplen una caricatura de Khrushchev realizada por ese extraordinario maestro del lápiz irónico que es Juan David. Reconozco que mi posición es privilegiada en cierta manera. Porque he tenido la amarga fortuna de tratar de cerca a muchos de esos personajes comunistas conocidos por el público a través del vidrio emocional de la propaganda. Y no me resulta difícil imaginarme en su absoluta simplicidad humana a otros que no conozco personalmente y que ahora veo de lejos, pero dentro de un marco cuya fórmula y cuyo arte no tienen secretos para mí. Recuerdo la extraña impresión que me causaba — y la risa interior que me producía — ver aplaudir como un "estadista" o venerar como un "genio" al imbécil de Vi-

cente Uribe, con su cabeza de mandarina, o a aquella bestia de André Marty, incapaz de tener en su vida una sola actitud racional. El comunismo ha tenido siempre un circo de payasos, tenores y jabalíes, como pudiéramos decir imitando aquella famosa clasificación parlamentaria de Don José Ortega y Gasset. Los payasos sobre países, y, aunque muchos influyeran en su absoluta simplicidad humana a otros que no conozco personalmente y que ahora veo de lejos, pero dentro de un marco cuya fórmula y cuyo arte no tienen secretos para mí. Recuerdo la extraña impresión que me causaba — y la risa interior que me producía — ver aplaudir como un "estadista" o venerar como un "genio" al imbécil de Vi-

por FELIX MONTIEL

cente Uribe, con su cabeza de mandarina, o a aquella bestia de André Marty, incapaz de tener en su vida una sola actitud racional. El comunismo ha tenido siempre un circo de payasos, tenores y jabalíes, como pudiéramos decir imitando aquella famosa clasificación parlamentaria de Don José Ortega y Gasset. Los payasos sobre países, y, aunque muchos influyeran en su absoluta simplicidad humana a otros que no conozco personalmente y que ahora veo de lejos, pero dentro de un marco cuya fórmula y cuyo arte no tienen secretos para mí. Recuerdo la extraña impresión que me causaba — y la risa interior que me producía — ver aplaudir como un "estadista" o venerar como un "genio" al imbécil de Vi-



Todo parecía indicar que Malenkov había heredado realmente el conjunto de poderes que en los últimos años mantuvo en sus fuertes manos de dictador el difunto Stalin. Todo fue: para Malenkov, una ilusión para la historia, el breve espacio de nueve días.

"Boris Morros, compositor y director de Cine, ha hecho la predicción sensacional de que Khrushchev será derribado del Poder en los próximos ocho meses. La profecía añade que a Khrushchev le sucederá una dictadura militar encabezada por el Mariscal Zhukov".

(De los periódicos)



Beria calentó que, con el aparato de la Policía, el camino del poder se abría por el camino del asalto. Los sostenedores de Khrushchev pensaron de igual modo. La primera víctima fue el Partido mismo. Ahora es el Ejército quien decide y manda.

dos por el vidrio de la emoción) no lo crean, eran capaces de hacer reír. Ese espectáculo, sin embargo, no se había dado hasta ahora en la propia cima de la organización comunista. Lenin era dueño de una emoción auténtica. Su figura despertaba la admiración, la simpatía o la hostilidad, pero no la burla. Era capaz de hacer cualquier cosa, menos el ridículo. En sus numerosos discursos hay de todo, pero no hay tonterías. Por otras diferentes razones, era difícil reírse de Stalin. La URSS camina con creciente ritmo y cada vez con más desnudo gesto, hacia la fase abiertamente napoleónica de su ciclo histórico. La presencia del poder militar como factor determinante de la política rusa es un hecho real que las conveniencias internacionales y la necesidad de guardar un minimum de formal respeto a los "principios" han mantenido hasta ahora en una ocultación más o menos discreta.



Stalin era la estatua maciza y viviente del Poder. Su rostro, sus manos, su porte, el edificio atlético de su tórax, su ropa incluyente, eran la estampa del Poder. Su comportamiento, sus maneras, su reserva, su silencio, su estilo, el teatro de su presencia física y emocional, completaban esa imagen.

Cualquier sentimiento negativo, empezando por el odio, lo provocaba espontáneamente su figura de hombre sin matices, implacable y frío, sin ningún reflejo de vida sensible o espiritual. Cualquier sentimiento — digo — menos el de la risa o la burla. Stalin era la estatua maciza y viviente del Poder. Su rostro, sus manos, su porte, el edificio atlético de su tórax, su ropa incluyente, eran la estampa del Poder. Su comportamiento, sus maneras, su reserva, su silencio, su estilo, el teatro de su presencia física y emocional, completaban esa imagen. Mussolini era un orador extraordinario — como Hitler, con su voz que cautivaba a las multitudes —. Y esa faceta de la propia personalidad añadía una virtud comple-

(Continúa en la Pág. 125)



Aquí hay
Kilómetros Gratis
para usted



Lleve su automóvil a una Estación Shell para que se lo revisen como es debido y verá que usted se beneficia con más kilómetros adicionales. Porque usted le saca mayor partido a su automóvil con el Ser-

vicio Completo que le dan en las Estaciones Shell: allí le cuidan su automóvil como cosa propia. Y allí tiene usted lo mejor en gasolinas y en aceite, productos Shell de superior calidad y rendimiento comprobado.

¡HAY KILOMETROS GRATIS
PARA USTED
DONDEQUIERA QUE VEA
UN SIMBOLO SHELL!

Venga usted siempre aquí
y váyase más contento
y más seguro.

Los Detallistas y Distribuidores Shell quieren que usted sea su amigo y cliente satisfecho. Siempre tienen para usted un trato amable con verdadero interés por servirle y ponen especial atención en todos aquellos detalles que efectivamente prolongan la vida de su automóvil.



Aquí Tiene Usted

Dos Gasolinas para escoger:

- La famosa Shell con ICA, como siempre.
- La nueva Shell Premium, con Fuerza Superior y con ICA, y el mejor Aceite que usted puede comprar:
- Shell X-100, que defiende los miles de pesos que vale su automóvil.

ESTE SIMBOLO SHELL VALE MUCHO PARA USTED



VEA los viernes a las 8:30 p.m. Canal 4 **"RECUERDE USTED"** momentos históricos que vuelven a vivirse para usted.

Gotas de Saber

ESCRIBE:
MIGUEL ANGEL MARTIN

-1-

HOY día, igual que en los últimos 58 años, en los Estados Unidos se ofrecen más de 200 peleas de perros, de acuerdo con programas previos. Estos matches hay que presentarlos subrepticamente, porque las peleas de perros son allí ilegales en todos los Estados, pero, se celebran bajo las reglamentaciones de un cierto "Kennel Club", que facilita refereee oficial, y registra las peleas para llevar el record a los perros, como se hace con los boxeadores. Además, este club publica su revista mensual, en la que anuncia los nombres de dueños de perros que desean pelear a sus animales. Los perros de pelea son allí Bull Terriers americanos, que pelean hasta morir o matar. Las peleas son presenciadas por un promedio de 200 personas, que son secretamente invitadas, y que apuestan sumas que en cada pelea llegan fácilmente a los 20 mil pesos.

-2-

Un estudio de los records de dos siglos, muestra que la Aurora Boreal es vista un promedio de 100 noches al año desde el Polo Norte, unas 243 noches desde el norte del Canadá, sobre 25 noches desde Maine y una noche al año desde la Florida. Una noche cada diez años el fenómeno es visible en la parte central de México.

-3-

Mario Peralta, un joven artista uruguayo, es el único en el mundo que ofrece conciertos de bandoneón. A los 9 años de edad era profesional. Ofreció conciertos de bandoneón en el Carnegie Hall. El bandoneón de Peralta está asegurado en 20 mil dólares, y fue fabricado en Alemania, en 1836. Cuando yo escuché a Peralta, en casa del brillante periodista camagüeyano Dan Martín, dije: "Quizá en Cuba alguien haya tocado el bandoneón mejor que este señor... pero yo no lo oí".— Cuando el aire, o un insecto grande, rompe una parte de la delicada tela de araña, el animalito NO repara esa tela, sino que hace otra completamente nueva. Quizás es un hábil constructor y un pobre reparador!— Y déjeme decirle que la Autopista de los Andes está considerada como la carretera más costosa del mundo. Imagínese usted que cada milla costó SEIS MILLONES DE DÓLARES!— Y pasando a otro tema, le diré que los expertos en la materia dicen que pocos animales son más útiles al hombre que las... serpientes! Sí! Parece que la cosa es extraña, pero es cierta! La serpiente come gran cantidad de ratones, ratas y algunos insectos dañinos, prestando así un servicio incalculable!— Y le diré que en la Argentina hay unos barcos de río que sirven de iglesias. Esos barcos visitan los lugares ribereños habitados por personas tan pobres que no podrían trasladarse a las iglesias cercanas, y no tienen iglesias propias.— En la isla Marajo, llamada por los portugueses "Isla de la Pesadilla", hay unos enormes murciélagos que se alimentan de... pescado!— Volando rápidamente sobre las aguas, los murciélagos atrapan los peces, y los devoran en pocos segundos. Yo no sé si en alguna otra parte del mundo hay murciélagos como éstos, pero, los de la isla Marajo son tal como he dicho. La isla está en la boca del río Amazonas del Brasil.— Dominique Pausanne, francés, firmó un contrato para comprar una casa. Como era costumbre en el país, dió como garantía de la operación UNO DE SUS CABELLOS! Dije Cabellos, no caballos! El vendedor se arrepintió y Pausanne reclamó la devolución de su cabello. No se lo devolvieron! Puso pleito al vendedor. Y después de 23 años de litigio, a un costo de más de 10 mil dólares, el hombre recuperó su cabello! Y este caso es tan raro que mereció una distinción de Robert Ripley, el inolvidable Maestro de este tipo de cosas.— Y ahora que me acuerdo, le hablaré de una inscripción que hay en una tumba en Turquía. Dice así: "Aquí yace Akim. El peleó con su suegra durante 40 años. Cuando ya no pudo soportar esta pelea, Akim se murió! Menos su suegra todo el mundo cree que Akim mejoró en el cambio!"— Y hablando de estas cosas, le diré que los maridos de la tribu Tallensi, de Africa, son felices! Sí, porque cuando desean divorciarse, lo único que tienen que hacer es llevarse el techo de la casa, sin que la mujer se entere. Aproveche el sueño de la consorte, y con... suerte ya es libre otra vez! Si ella no se despierta, y él y sus amigos alejan el techo 10 millas, está divorciado!— Y..., hasta la próxima semana, lector amigo!

EN POCAS PALABRAS

UNA EXTRAÑA PRISION DE VENEZUELA.

LOS PROBLEMAS DE UNA SUSCRIPCION CANINA.

EL TREMBLOR DE TIERRA DELATOR.

CALABARES, una pequeña ciudad de Venezuela, debe su reputación a tres establecimientos: la universidad, la fábrica de asfalto, y la cárcel. La cárcel sobre todo... A fuerza de escribir artículos sobre los misteriosos acontecimientos que se desarrollaron tras sus muros grises, los periodistas de América del Sur casi se han despedido las yemas de los dedos. Durante estos últimos diez años, no solamente fueron ejecutados en esta cárcel ocho grandes criminales, sino que, cosa extraña, tres condenados a muerte desaparecieron en circunstancias verdaderamente extraordinarias, la noche antes de la ejecución.

El primer caso se sitúa en 1951. En la celda de los condenados a muerte, un joven médico de 29 años espera el fatídico día. Newdale consiguió realizar un robo a mano armada en uno de los bancos más importantes de Caracas. Pero, sorprendido en el momento en que se retiraba, Newdale tuvo que matar a tiros a un policía y al carajero.

Era de madrugada, y en el patio de la prisión, todo estaba ya dispuesto para la ejecución de Newdale. Cuando los guardias abrieron la puerta de la celda, la encontraron vacía. Era increíble. Newdale se había volatilizado! Todas las investigaciones resultaron inútiles. Los barrotes del ventanuco no habían sido serrados, y hasta el cristal se hallaba intacto. En vano se auscultaron los muros y las lasas de la celda: nada insólito se descubrió, salvo que Newdale seguía inencontrable. Hasta a una prisión le interesa su reputación. El incidente era particularmente penoso y los comentarios muy reticentes.

Por fin se calmó todo aquel revuelo. Y en los dos años siguientes, los condenados a muerte fueron de nuevo ejecutados según las estrictas reglas del arte. Hasta que,

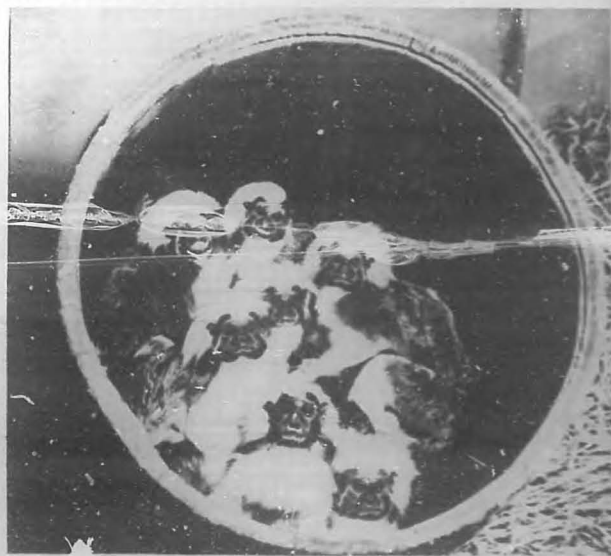

LA IMAGEN DEL TERROR.

Estas siete cómicas carátulas en las que se dibuja una mueca de espanto, son las de siete monjes titis que se apelotonan temblorosos en el fondo de un barril, asustados por todas las emociones que han sufrido en su largo viaje desde América del Sur hasta el Brookfield Zoo de Chicago, donde es de esperar que pronto se aclimaten y recobren su vivacidad y alegría habitual. (Fotos de Wide World).



MODERNO CRUCE DE CALLES.

La boca subterránea que aparece en el primer término de esta foto, no es la entrada a una estación del Metro, sino que da acceso a un túnel que todos los peatones deben utilizar para atravesar este cruce de calles en la ciudad de Kassel (Alemania occidental). Acaba de ser inaugurado, como lo demuestra la afluencia de curiosos, y da una gran fluidez al tráfico de vehículos que pueden circular ininterrumpidamente por la superficie. Desaparecido el obstáculo de los transeúntes, los carruajes doblan a la derecha sin ningún inconveniente. Y, para seguir de frente o doblar a la izquierda, se enciende automáticamente la luz verde cuando tocan un contacto eléctrico al aproximarse a la enrejada.

súbitamente el 28 de marzo de 1953...

Robert Parson, 53 años, especialista y gran desvalijador de cajas de caudales, no se había contentado con robar y asesinar a un millonario brasileño, sino que se había apresurado a expedir a ultratumba a su único compañero y cómplice. Este doble crimen había suscitado una gran emoción, y el populacho pedía a grandes gritos la pena de muerte.

Cuando, la mañana del 28 de marzo, los vigilantes de la prisión abrieron la celda de Parson, de nuevo encontraron el vacío. Y, de nuevo, resultaron vanas todas las búsquedas. En el último momento y en condiciones por demás misteriosas, este segundo ladrón-asesino había desaparecido.

Tres años más tarde, en noviembre de 1956, David Jenkins iba

a ser ejecutado. David, un "cuarentón" que trabajaba "solo", había desvalijado y asesinado a un cobrador. Y también desapareció de la celda de los condenados a muerte la víspera de la ejecución.

Algunos meses más tarde, se produce un incidente, pero de un orden completamente distinto: en marzo de 1957, el pueblecito de Calabarés fue sacudido por un temblor de tierra. Este fenómeno de la naturaleza ocasionó el desplome del nuevo hall de la fábrica de asfalto y del portal de la universidad, pero produjo además el hundimiento de toda el ala izquierda de la cárcel. El ala, justamente, en que "contraba la celda de siniestra reputación.

Y el temblor de tierra aventó por fin a los cuatro vientos el secreto de Calabarés. Bajo la celda de los condenados a muerte, un estrecho y subterráneo pasadizo conducía hasta el campo!

Cuando el director de la cárcel y el jefe de policía se adentraron en el pasaje subterráneo creían haber encontrado la explicación de las tres misteriosas desapariciones. Pero, de repente, sorprendidos y asustados, tantearon en la oscuridad un ligero obstáculo que habían notado bajo sus pies. A la livida luz de una lamparita de bolsillo, descubrieron tres esqueletos.

En la nueva celda de los condenados a muerte —la prisión ha sido reconstruida— espera un condenado. Un reo al que nadie hubiera esperado ver encerrado en

duda única en los anales judiciales.

El arquitecto había confiado a un solo albañil la tarea de abrir el pasadizo subterráneo que llevaba al aire libre. Y entonces se cayó en cuenta que, cuando va estaba finalizando la construcción, aquel albañil había muerto en circunstancias inexplicables.

Temblado, el arquitecto confesó haber suprimido al único hombre con quien compartía su secreto. Confesó igualmente que, enterado por los periódicos del día de la ejecución, se introdujo por la noche en el pasadizo hasta llegar a la celda, levantando una losa, únicamente manejable desde abajo.

Y así en la más negra oscuridad, había súbitamente interpellado al condenado a muerte que no podía creer lo que estaba oyendo: —¿Dónde has ocultado el dinero? ¡Repartámoslo a medias y eres libre!

Los tres asesinos, temblando de esperanza, habían revelado el secreto de su escondite, pero los tres habían sido firmemente suprimidos por el hombre a quien creyeron su salvador...

El destino dejó hacer y dejó pasar durante seis años sin mover un dedo. Pero después dio muestras de su presencia con el temblor de tierra. Y el asesino de los asesinos espera ahora su ejecución.

"Constellation"

ROBERT DIMIER



TELEGRAFO DE LA SELVA.

Este tribuño de Lalia, en el Congo belga, es el telegrafista de la aldea que está enviando un mensaje al poblado más próximo, a una distancia de muchas millas, golpeando a un ritmo vertiginoso sobre el "lokole", una especie de tam-tam, que es el aparato transmisor. Consiste en un sencillo bloque de madera ahuecado, y colocado sobre un primitivo soporte, que emite dos notas diferentes. Su gran sonoridad y la habilidad del que lo utiliza hacen el resto. La intensidad y velocidad de la percusión, las pausas etc, permiten una variada serie de señales con las que se transmiten toda clase de noticias.

aquel sitio: el arquitecto de la cárcel.

Cuando se descubrieron los tres esqueletos, las sospechas recayeron sobre él, y una red de presunciones y, después, de pruebas, acabó por envolverle a él, que hacía seis años que había construido la prisión.

Negó por espacio de meses enteros, hasta el momento en que se vino abajo vencido por el peso de las acusaciones. Su historia es sin

UN PERRO LAZARILLO HEROICO Y MILLONARIO.

PROBABLEMENTE por vez primera, se han enfrentado ante la justicia en un refinado machet jurista, los puntos de vista del hombre... y los del perro. Y es también muy posible que el gobierno o el Parlamento se vean bien pronto obligados a promulgar un decreto o a votar una ley determinando las condiciones a que deben meterse las suscripciones públicas



CONSTRUCTOR DE ARPAS.

Un constructor de arpas trabaja con una taladradora en su taller de Starnberg (Alemania). Se trata del hijo de Josef Obermayer, el más renombrado fabricante de estos instrumentos, para lo cual se requiere una habilidad que hace de este oficio un verdadero arte. Un arpa de concierto consta de unas 26.000 piezas diferentes. Su armazón está hecho con maderas preciosas de la India y el Canadá, escogidas por su especial resonancia y niveladas y pulimentadas para armonizar con el cordaje del instrumento. Son curadas durante un año antes de emplearse en la construcción. Los 14 artesanos del taller de Obermayer sólo lanzan al mercado 12 arpas al año, que son enviadas a todas las partes del mundo.

Y es un humilde cuadrúpedo, un perro abnegado que salvó a una chiquilla de una muerte casi segura, el que ha dado lugar a estos debates y será el causante de la decisión llamada a llenar una laguna del derecho administrativo francés. Se trata de un perro lazarillo, llamado "Costaud" y he aquí su historia:

El 10 de enero de 1956, el propietario de "Costaud", el señor Hortelano, masajista ciego, caminaba a las siete de la noche por la carretera de Saint Etienne a Lyon, acompañando a Christiane, una muchachita de once años, que iba a tomar el autobús para trasladarse al cercano pueblecito donde vivía.

La niña atravesó la carretera en el momento en que un camión cargado de rosas iba a tener una continuación mucho más prosaica. "Costaud" logró ser arrancado de las garras de la muerte y el 5 de marzo de 1956 se hallaba completamente curado. En vista de ello, la

Pero aquel bello cuento de color de rosa iba a tener una continuación mucho más prosaica. "Costaud" logró ser arrancado de las garras de la muerte y el 5 de marzo de 1956 se hallaba completamente curado. En vista de ello, la

Pero aquel bello cuento de color de rosa iba a tener una continuación mucho más prosaica. "Costaud" logró ser arrancado de las garras de la muerte y el 5 de marzo de 1956 se hallaba completamente curado. En vista de ello, la

Agilidad Mental

OBJETOS HUMANIZADOS

ENAMORADA de un libro de caja que se burla de ella, una máquina calculadora suspira —¡Y pensar que para ti yo no cuento nada!

Un círculo al ver a un ovalo le recomienda —Créame, para los chichones nada mejor que las compresas de agua fría.

Un cabello negro que se ha vuelto blanco, suspira —¡Qué verdad es que la "plata" no da la felicidad!

ENTRE PSIQUIATRAS —¿Qué haría usted con un "nfermo que esta perdiendo la memoria"? —Le cobraría por adelantado.

AMIGA DEL ALMA! La joven casada dice a su amiga —Quiero tanto a mi marido que siento remordimiento de haberle inducido a comprarme un abrigo tan costoso. Figúrate que todas las noches sueño con que los animalitos cuyas picles se emplearon en mi abrigo, se lanzan sobre mí con intención de devorarme! —Eres tonta —dice cariñosamente la amiga— ¡los conejos no asustan a nadie!

DE IDA Y VUELTA Ya dispuesto para salir, el marido dice con una risita irónica a su esposa: —Me pregunto cómo puedes llamar sombrero a eso que tienes sobre la cabeza? —Y yo —replica la mujer— me pregunto cómo puedes llamar cabeza a eso que tienes bajo el sombrero!

INCERTIDUMBRE El caballero acaba de enterarse de la muerte de un proximo paciente. Su mujer se inquieta enseguida: —¿Y tu tío conservó su juicio hasta el fin? —Pronto lo sabremos. Mañana se abre su testamento.

MUJERES FATALES Un señor, acompañado por su hijo, un muchachito casi adolescente, asiste a la proyección de una película: "Una mujer peligrosa". Cada vez que una de las varias estrellas que toman parte en la película aparece en la pantalla, el muchacho pregunta: —¿Muy intrigado? —Di, papá. ¿Es esta mujer la que es peligrosa? —Hasta que el padre, ya harto de tanta ingenuidad, le contesta: —Todas, hijo mío, lo son todas! ¡Ya tendrás ocasión de comprobarlo!

IDIOTEZ CONTUNDENTE Un tipo va tranquilamente por la calle cuando un hombre se le acerca y le propina un sonoro bofetón. —¿Está usted loco? —balbucea el desgraciado agredido. —Sí, ¿qué pasa? —contesta el otro.

VERSADOS EN LITERATURA Un caballero entra en una librería y dice: —Querrín una obra seria, un poco histórica, un poco novelesca... —Mire —propone el dependiente— ¿le interesaría "Los últimos días de Pompeya"? —¿De qué enfermedad murió? —No sé, me parece que de una erupción.

CASATE Y... VERAS —Hola, Pedro, me han dicho que te casaste hace poco... —Sí, ya estaba harto de la cocina de restaurant. —¿Y ahora? —Ahora empiezo a encontrar que no era tan mala.

HORRIBLES PADECIMIENTOS En una reunión, el humorista americano Mark Twain tuvo que soportar a un terrible pelmazo que le tomó por un medico y le hizo un sin fin de preguntas relacionadas con la medicina. For último le dice: —Y dígame, ¿conoce usted algo peor que sufrir al mismo tiempo de reumatismo y dolor de muelas? —Ya lo creo —le contestó Mark Twain— es mucho peor padecer al mismo tiempo reumatismo y el baile de San Vito!

PREVISION CONYUGAL El marido vuelve a casa muy tarde y bastante "jalado". Su mujer le dice, al entrar: —Ya estaba a punto de telefonar a la casa de socorros. —¿Por qué, temías que me hubiese pasado algo, que estuviese herido? —No, porque lo estarás dentro de un minuto.



La Nota Breve

LIBRO EXPLOSIVO

LOS diplomáticos polacos, checos y húngaro, acreditados en el Berlín Oriental coinciden en reconocer que el libro "La Nueva Clase", de Milovan Djilas, recientemente publicado puede producir "devastadores" efectos en el comunismo de los países satélites de Rusia. A pesar de ello, todos buscan la manera de adquirir en Occidente ejemplares de la discutida obra del antiguo hombre de confianza de Tito. Resúmenes mimeografiados de la misma han sido pasados y contrabando a Yugoslavia donde circulan ampliamente y suscitan profundas controversias.

LA NAUSEA DE KADAR

Durante una merienda con que Janos Kadar obsequió recientemente a varios diplomáticos de países comunistas, el dictador de Hungría palideció súbitamente y gritó: "Me han envenenado". La policía secreta cerró inmediatamente todas las puertas para que no pudiese salir nadie y avisó urgentemente a los médicos. Estos diagnosticaron que los calambres que habían acometido repentinamente a Kadar eran de origen nervioso. El férreo dictador tuvo que excusarse ante sus invitados por haber perdido el control.

INFILTRACION BIEN PLANEADA

Una muestra de lo cuidadosamente que el Kremlin ha planeado su penetración en el Medio Oriente, la constituyen los técnicos llegados a Damasco con los envíos de armamento rojo a Siria. La mayoría de ellos proceden de las comarcas musulmanas de Rusia. Han estado aprendiendo durante los últimos 18 meses lenguas arábigas y asimismo han sido entrenados en el modo de ganarse rápidamente amistades entre los sirios.

REDORANDO BLASONES

Mohamed V ha sido invitado oficialmente a visitar Londres la próxima primavera. El Foreign Office espera que esta invitación al Sultán de Marruecos le ayudaría a restaurar, aunque sea parcialmente, su influencia sobre el mundo musulmán. Y el Sultán espera un resultado idéntico en provecho propio.

54.000 ALMAS GANADAS Y 18 LIBRAS PERDIDAS

El célebre predicador evangelista Billy Graham ha terminado su campaña de catequización en New York con una reunión gigantesca en Times Square. Durante sus seis semanas de estancia ha logrado congregarse muy cerca de dos millones de personas en Madison Square Garden, ganando 54.000 almas para Cristo. Orgullosamente ha declarado: "Mi cruzada ha logrado más que cualquier otra empresa religiosa en la historia de la Iglesia cristiana. Cuando llegué en Mayo, pesaba 184 libras y hace días mi peso había bajado a 166 libras". Aunque el joven predicador considera a New York la "ciudad del pecado", la deja con gran sentimiento. "Cuando llegué —ha dicho— me preguntaba si podría permanecer en ella... ahora me pregunto si podré abandonarla".

CONSEJO DE UNA MADRE

Mrs Eleanor Roosevelt ha decidido hacer un viaje de un mes a Rusia, "un país del cual tanto saber muy poco" —ha dicho. En un principio planeó incluir en su itinerario a la China comunista, pero el Departamento de Estado le negó el visado para esta nación. Preguntada sobre los 40 estudiantes americanos que han ido a Pekín, violando la prohibición oficial, declaró: "Sería de desear que el Departamento de Estado supiese algo más sobre el modo de manejar a los jóvenes. Como madre de 5 hijos, creo que un poco de psicología hubiera bastado para impedir el viaje. Pero cuando se dice a los jóvenes, sin más explicación, que no pueden hacer algo, inmediatamente se les ocurren mil y una razones para hacerlo".

CORTESIA JAPONESA

Un agente consular francés en el Japón ha debido hace poco la visita de una familia japonesa rigurosamente enlutada que venía a "excusarse por todos los trastornos que le había causado". Se trataba de los familiares de un peatón al que el representante consular había atropellado accidentalmente con su auto.

SE EXTIRPO SU PROPIO APENDICE

El Dr. Sadao Ohmura, del hospital municipal de Shizuoka, cerca de Yokohama, de 32 años, se ha operado a sí mismo de apendicitis para demostrar que los japoneses son mejores cirujanos que los occidentales. "Estuve a punto de desvanecerme —cuenta él mismo— al sentir mis dedos buscar el apéndice. El sudor corría por mi rostro. Después corté el apéndice y así la incisión. Mi operación había durado 50 minutos y trabajé sin espejo, inclinándome sobre mi vientre. Pero pasé momentos muy desagradables".

EL VIUDO QUE CRECE

El hindú Mansu Kelu Nega, de Bombay, que se casó muy joven y quedó viudo hace seis años, no ha cesado de crecer desde la pérdida de su esposa. Mide actualmente 2 m. 29. Su familia asegura que este gigantismo es debido a que el espíritu de la muerta habita en el cuerpo del viudo.



UN SOMBRERO QUE QUITA LA CABEZA.

Anualmente, el Boys Club de Washington D. C. celebra el original concurso del "Dizzy Hat" (el sombrero que da vértigos). El ganador de este año ha sido Douglas McLean, de 13 años de edad, que en esta foto se exhibe orgullosamente sosteniendo sobre la cabeza su obra maestra, confeccionada con dos raquetas de badminton, piezas de ajedrez y de damas y un castillo de mimbre como remate. La fantasía del joven Douglas, le augura sin duda un brillante porvenir como diseñador de sombreros.

S. P. A. de Saint-Etienne pedía al señor Hortelano que le comunicase la nota de los gastos ocasionados por la curación de "Costaud" y que, según parece, no excedían de los 11 000 francos.

Pero el señor Hortelano dió la llamada por respuesta y pocos días después un grupo de doctores hizo saber que actuando en nombre del propietario de "Costaud" y de completo acuerdo con él, pretendía percibir la totalidad de los fondos recogidos.

"Costaud" se había convertido en millonario y en torno de su capital se estaba tejiendo la trama de un embrollo jurídico llamado a sumir en la perplejidad a los más expertos hombres de leyes, antes de atraer la atención de la autoridad legislativa sobre todo el sistema de suscripciones públicas. "Costaud" cae de personalidad jurídica, no podía firmar ni delegar poderes. ¿Qué suerte iba a correr el dinero de los suscriptores?

El doctor Bernasson, abogado y profesor de la Facultad de Derecho de Lyon, actuando en nombre de Claudio Hortelano, propietario de "Costaud", pidió que la suma reunida por la suscripción fuese entregada a asociaciones de ciegos.

—Yo me encargo —dice Hortelano —de repartirla entre los desgraciados que sufren la misma invalidez que yo padezco.

Pero contrz esta pretensión se



¡Fuego a la lata!

¡Que RINA sigue dando plata!

Compre RINA usted también

Que Rina sigue dando plata mucha plata, billetes de Lotería y casas, muchas casas!



RINA ES DURO DE VERDAD Y DA PLATA EN CANTIDAD!

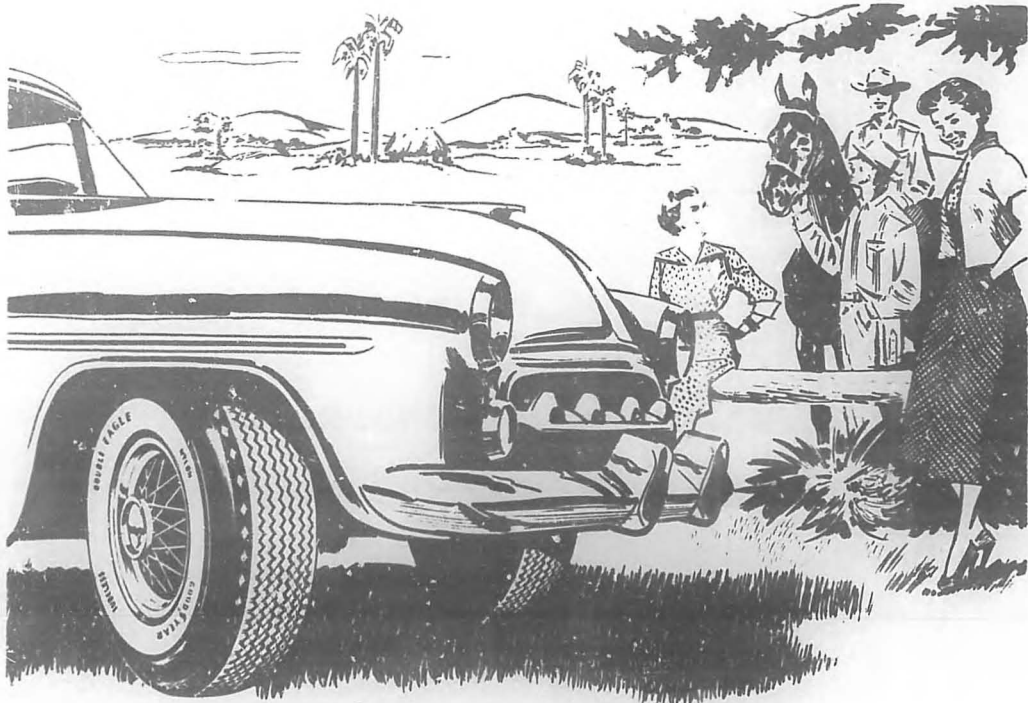

Compruébelo usted mismo!

La nueva Doble Aguila
Sin Cámara
con cuerda toda de
Nylon 3T

Si usted desea la satisfacción de poseer las mejores gomas del mundo, debe tener en su automóvil las gomas Doble Aguila de Goodyear Sin Cámara, con cuerda de Nylon 3T.

Las gomas más fuertes, seguras y lujosas que jamás se hayan fabricado, las nuevas Doble Aguila Sin Cámara combinan la fuerza milagrosa de la cuerda de Nylon 3T con la construcción "Grip Seal", exclusiva de Goodyear, proporcionándole mayor protección contra ponches y reventones que ninguna otra goma.

Además, su fuerte y gruesa banda de rodamiento le ofrece kilometraje extra; su exclusivo diseño "Resist-A-Skid" significa mayor seguridad, cualesquiera que sean las condiciones del camino y, al mismo tiempo, sus ingeniosos silenciadores de seguridad eliminan los molestos chillidos de las gomas en las curvas, proporcionándole un viaje silencioso... suave como terciopelo.

Disfrute Ud. también la satisfacción de tener en su automóvil las mejores y más elegantes gomas del mundo, las nuevas Doble Aguila de Goodyear Sin Cámara, con cuerda de Nylon 3T.

Véalas en su Concesionario Goodyear más cercano

GOODYEAR

En el mundo entero, más personas viajan sobre gomas Goodyear que sobre las de cualquier otra marca.

ANGELICA BALABANOFF, la Mujer Que Impulsó a MUSSOLINI

Había dedicado sus mejores años a guiar a Mussolini, después de salvarle la vida, creyendo que lo haría el más grande de los paladines del socialismo, y lo vió un día convertido en el más soberbio de los déspotas. Luchó contra los zares ayudando sin quererlo al establecimiento de otra tiranía más cruel y despiadada. Combatió a los Hohenzollern, favoreciendo sin pretenderlo, el advenimiento de Hitler. Vieja, achacosa, desilusionada, se hundió en el olvido después de haber sido la más temida de las revolucionarias.

por JEANNE BORDEAUX

—Versión de MANUEL MARSAL—

HACE medio siglo que en una habitación polvorienta de uno de los edificios más viejos y más oscuros de Milán, se reunía diariamente una pareja bastante desahogada. La mujer, Angélica Balabanoff, era pequeña, menuda, delgada, de rostro pálido y agradable. Su función principal consistía en leer pruebas de imprenta. En el lado opuesto de la destartada mesa se sentaba Benito Mussolini, director del periódico socialista Avanti, joven trigueño, de espesas cejas y expresivo semblante, que de vez en cuando tomaba una prueba para leer con aire displicente el párrafo o la frase que le señalaba su compañera. Con marcada lentitud, debida a sus titubeos, hacía correcciones o suprimía unas cuantas líneas, devolviéndole el papel al tiempo que hacía un breve comentario.

Mussolini y Angélica no hablaban mucho en la redacción de Avanti, pero en sus conversaciones se destacaba el fuerte contraste de sus caracteres y sus temperamentos. La voz cálida de Angélica revelaba una firme personalidad, no así la de Benito, vacilante y quejosa. Nadie que los hubiese escuchado en esos momentos, cuando ella hablaba con energía, con decisión, exponiendo sus puntos de vista con claridad meridiana, mientras Mussolini expresaba sus ideas con medias palabras, mostrándose aparentemente inseguro, se hubiese imaginado que estaba en presencia del futuro dictador de Italia.

La Srta. Balabanoff tenía por costumbre llegar muy temprano a la oficina. Trabajaba sin descansar varias horas con el propósito de concluir alrededor de las diez de la noche. A esa hora generalmente se presentaba Mussolini, deteniéndola para discutir cualquier asunto, sin tomar en consideración la fatiga y el cansancio producidos por tan prolongada labor. Después con el pretexto de continuar hablando se empeñaba en que lo acompañase a su casa.

En más de una ocasión, Angélica, sin disimular su desagrado, le preguntó: "¿Para qué necesitas ahora mi compañía? ¿Na hemos hablado bastante? ¿A quién teme?" En

tono sombrío Mussolini solía contestarle: "Tal vez a mí mismo, a las sombras, a los árboles... ¡Nunca sabemos lo que nos espera al doblar de una esquina!" La soledad parecía acobardarlo en las noches oscuras. A veces la hacía caminar dando grandes rodeos innecesarios por las calles desiertas para retardar el momento de la despedida. Cuando por fin llegaban, Benito se detenía delante de la puerta, le estrechaba la mano y sin una sola palabra de agradecimiento por su compañía, la dejaba en la acera para que ella continuara caminando hasta el hotel.

En realidad Angélica Balabanoff no aspiraba a escuchar palabras tiernas de Mussolini. Tampoco las deseaba de otro hombre. Su trabajo y la causa que propugnaba llenaban todas sus apetencias espirituales. Vivía sinceramente convencida de que una mujer puede ser considerada como un compañero de esfuerzos y nada más. Pero educada en un ambiente culto no podía menos que irritarla la descortesía del director de Avanti, cuyo egoísmo y cuya reserva comenzaban a preocuparla seriamente.

Lo había conocido en Lausana varios años antes, en los días en que el futuro dictador vivía en una pobreza que iba alcanzando las proporciones de una miseria miserable desesperada. Casi todos los días italianos que residían en Suiza se encontraban en difícil situación económica. En su mayoría eran socialistas y entre ellos Mussolini pasaba realmente inadvertido. Angélica Balabanoff, cuyas ideas la habían obligado a emigrar de Rusia, lo vio por primera vez durante una conferencia del Partido. Le llamó la atención su cara en la que se reflejaban el hambre y las privaciones. Apreció que se hallaba bajo los efectos de una aguda alteración nerviosa y se imaginó que no sólo era un fugitivo de la justicia, sino también un hombre en vísperas de huir de la vida. Siguiendo los impulsos de su generoso corazón se interesó por saber quién era. Algunos amigos la informaron:

—Es un tipo insignificante, un tal Mussolini que no sabe como ga-



Angélica Balabanoff, la mujer que impulsó a Mussolini.

narse la vida. Es incapaz de hacer trabajos manuales... Dicen que era maestro de una escuela primaria en su país de donde tuvo que huir por varias causas. Parece que en una aldea de Pissenca murió a una mujer con un cuch-

llo. De un modo u otro nos apena su situación y en consecuencia tratamos de ayudarlo.

—De que vive, si no trabaja—

Los amigos de Angélica se ent-

(Continúa en la Pág. 116)

EL TERREMOTO de CHARLESTON

POR

JOSE MARTI

~~~~~  
 Cuando se recuerdan los grandes reportajes de ayer no es posible ignorar más de uno que salieran de la brillante pluma del gran periodista que fue nuestro Apóstol. Y no titubeamos en calificar como uno de los mejores éste sobre el terrible terremoto de Charleston en 1886. Por eso lo reproducimos ilustrado ya que estamos seguros que un gran porcentaje de lectores cubanos de hoy no lo conocen.  
 ~~~~~

en polvo en veinticinco segundos. Sesenta han muerto, unos aplastados por las paredes que caían, otros de espanto. Y en la misma hora tremenda, muchos niños vinieron a la vida.

Serían las diez de la noche. Como abejas de oro trabajaban sobre sus cajas de imprimir los buenos hermanos que hacen los periódicos: ponía fin a sus rezos en las iglesias la gente devota, que en Charleston, como país de poca ciencia e imaginación ardiente, es mucha: las puertas se cerraban, y al amor o al reposo pedían fuerzas los que habían de reñir al otro día la batalla de la casa: el aire sofocante y lento no llevaba bien el olor de las rosas, dormía medio Charleston: ¡ni la luz va más aprisa que la desgracia que la esperaba!

Nunca allí se había estremecido la tierra, que en blanda pendiente se inclina hacia el mar: sobre suelo de lluvias, que es el de la planicie de la costa, se extiende el pueblo: jamás hubo cerca volcanes ni volcanillos, columnas de humo, levantamientos ni solfataras: de aromas eran las únicas columnas, aromas de los naranjos perennemente cubiertos de flores blancas.

Ni del mar venían tampoco sobre sus costas de agua baja, que amarillea con la arena de la cuenca, esas olas robustas que echa sobre la orilla, oscuras como fauces, el Océano cuando su asiento se desequilibra, quiebra o levanta, y sube de lo hondo la tremenda fuerza que hincha y encorva la ola y la despeja como un monte hambriento contra la playa.

En esa paz señora de las ciudades que al mediodía empezaba a irse la noche, cuando se oyó un ruido que era apenas como el de un cuerpo pesado que empujan de prisa.

Decirlo es verlo. Se hinchó el sonido: lámparas y ventanas retemblaron... rodaba ya bajo tierra pavorosa artillería: sus letras sobre las cajas dejaron caer los impresores, con sus casullas huían los clérigos, sin ropas se lanzaban a las calles las mujeres olvidadas de sus hijos: corrían los hombres desolados por entre las paredes bamboleantes: ¡quién asía por el viento a la ciudad, y la sacudía en el aire, con mano terrible, y la desoyuntaba?

La madrugada reveló el desastre.

Con el claror del día se fueron viendo los cadáveres tendidos en



Una escena callejera durante el terremoto.

UN terremoto ha destrozado la ciudad de Charleston. Ruina es hoy lo que ayer era flor, y por un lado se miraba en el agua arenosa de sus ríos, surgiendo entre ellos como un cesto de frutos, y por el otro se extendía a lo interior en pueblos lindos, rodeados de bosques de magnolias, y de naranjos y jardines.

Los blancos venecidos y los negros bien hallados viven allí después de la guerra en lánguida concordia: allí no se caen las hojas de los árboles; allí se mira al mar desde los colgadzios vestidos de enredaderas: allí, a la boca del Atlán-

tico, se levanta casi oculto por la arena el fuerte Sumter en cuyos muros rebotó la bala que llamó al fin a guerra al sur y al norte: allí recibieron con bondad a los viajeros infortunados de la barca Puig.

Los cincuenta mil habitantes de Charleston, sorprendidos en las primeras horas de la noche por el temblor de tierra que sacudió como nidos de paja sus hogares, vivían aun en las calles y en las plazas, en carros, bajo tiendas, bajo casuchas cubiertas con sus propias ropas.

Ocho millones de pesos rodaron



El cuartel de la guardia.



La iglesia de San Miguel.



Broad Street No. 87.



La noche del terremoto, agosto 31.

las calles, los montones de escombros, las paredes deshechas en polvo, los pórticos rebanados como a cercén, las rejas y los postes de hierro combados y retorcidos, las casas caídas en pliegues sobre sus cimientos, y las torres volcadas, la espira más alta prendida sólo a su iglesia por un leve hilo de hierro.

El sol fue calentando los corazones: los muertos fueron llevados al cementerio donde está sin hablar aquel Calhoun que habló tan bien, y Gaidens, y Rutledge y Pinckney: los médicos atendían a los enfermos: un sacerdote confesaba a los temerosos: en persianas y en hojas de puertas recogían a los heridos.

Apilaban los escombros sobre las aceras. Entraban en las casas en busca de sábanas y colchas para levantar tiendas: frenesí mostraban los negros por alcanzar el hielo que se repartía desde unos carros: humeaban muchas casas: por las hendiduras recién abiertas en la tierra había salido una arena de olor sulfuroso.

Y los llevan y traen. Unos preparan camas de paja. Otros duermen a un niño sobre una almohada y lo cobijan con un quitasol. Huyen aquéllos de una pared que está cayendo. ¡Cae allí un muro sobre dos pobres viejos que no tuvieron tiempo para huir!: va besando al muerto el hijo barbado que lo lleva en brazos, mientras el llanto le corre a hilos.

Caravanas de negros salían al campo en busca de mejoras, para volver a poco aterrados de lo que veían. En veinte millas a lo interior el suelo estaba por todas partes agujereado y abierto: había grietas de dos pies de ancho a que

no se hallaba fondo: de multitud de pozos nuevos salía una arena fina y blanca mezclada con agua, o arena sola, que se apilaba a los bordes del pozo como en los hormigueros, o agua y lodo azulado, o montecillo de lodo que llevaban encima otros de arena, como si bajo la capa de la tierra estuvie-

se el lodo primero y la arena más a lo hondo. El agua nueva sabía a azufre y hierro.

Se vió, desde que en el horror de aquella noche se tuvo ojos con que ver, que de la empañada memoria de los pobres negros iba surgiendo a su rostro una naturaleza

extraña: «era la raza comprimida, era el África de los padres y de los abuelos, era ese siglo de propiedad que cada naturaleza pone a su hombre, y a despecho de todo accidente y violación humana, vive su vida y se abre su camino»

Trae cada raza al mundo su man-

(Continúa en la Pág. 146)

El público acampano en las calles.





La población de Charleston hizo víctima de una broma a Billy Claibourne, pero éste, tomándola en serio, se convirtió en un monstruo incontrolable.

no espacio para bailar, y a Billy Claibourne y su muchacha les gustaba así. De ese modo tenían que bailar bien unidos.

Ella tenía sus labios cerca de la oreja de Billy. Le susurraba que la danza no duraría eternamente y que entonces tendrían otras cosas que hacer, y él pensaba que a su mujer parecía una gata cariñosa. Entonces la muchacha emitió un alarido que casi le rompe los tímpanos.

El grito interrumpió a los bailarines. La orquesta dejó de tocar. Ella apretaba su pecho con una mano y tenía el rostro pálido de dolor.

—¡Me dió un pellizco— se le quejó a Billy señalando hacia un vaquero corpulento, bedondo y sin afeitar, nombrado Pete Scroggins, que se hacía el disimulado junto al espacio destinado para bailar. —Pasamos bailando junto a él y me dió un pellizco— volvió a decir la pelirroja.

Billy miró a Scroggins y luego a las manos de ésta. La diestra colgaba cerca del revólver sujeto a su pierna. No había necesidad de preguntar lo que Scroggins tenía en mente. La mano y el revólver se lo indicaban. Billy alzó las suyas, enganchó los pulgares en el cinturón del cual colgaban dos relucientes revólveres y se enfrentó a Scroggins.

Fue ensordecedor el ruido producido por los que huyeron apresuradamente para ponerse a cubierto y cuando el salón quedó nuevamente en silencio, los dos hombres estaban de pie en un círculo de luz, bajo una lámpara, como dos gallos de pelea en la valla.

Ninguno se movió. Scroggins estaba tranquilo, divirtiéndose. Billy estaba tenso como una cuerda de modo que nadie podía decir si la situación lo divertía o no. Finalmente Scroggins habló.

—¿Has matado alguna vez a un nombre, Claibourne?

—¡No!

—Pues yo sí. ¿Crees ser lo suficientemente hombre para matarme?

—¡Sí!

—Yo no lo creo. Te parece a Billy the Kid, hablas como Billy the Kid y dicen que puedes tirar contra las botellas y latas como Billy the Kid, pero yo sostengo que tú no eres la misma clase de hombre que él. Y mi intención es demostrarlo. Soségame que no tienes suficiente valor para jugaréte la conmigo.

—Todo lo que tienes que hacer es sacar el revólver para averiguarlo. —le respondió Billy.

Entonces los dos hombres hicieron un movimiento, pero ninguno de los testigos pudo asegurar posteriormente cuál de los dos extrajo primero su revólver, pues todo sucedió muy rápido. Billy dio un paso atrás para plantarse bien en el piso y sus manos se convirtieron en un borroso movimiento. Hizo dos disparos antes de que los revólveres de Scroggins estuviesen del todo fuera de las fundas. Dos surtidores de sangre brotaron de los agujeros donde los ojos de Scroggins habían estado y su maliciosa sonrisa se esfumó, tornándose en una máscara de muerte.

Pero todo el mundo estuvo seguro de una cosa posteriormente. Este enano que se parecía a Billy, hablaba como Billy y tiraba como Billy —aunque hasta aquel momento sólo lo había hecho contra Lute-llas, latas y siluetas humanas— era tan hombre como Billy. Durante muchos meses se habían estado preguntando si sería León o cordelero. Ahora había matado a su primer hombre y ya lo sabían.

El primer duelo a tiros de Claibourne era inevitable —de! mismo modo que es inevitable que el sol salga por el este todas las mañanas. Pues cualquiera que se pareciese tanto a Billy the Kid, estaba predestinado a tener que pelear algún día.

Billy Claibourne se parecía tanto a Billy the Kid, que los que lo conocían a ambos, muchas veces les confundían. Ambos tenían un cruel rostro de asesino, la misma constitución física y los dos se contoneaban al caminar. Y por una de esas cosas del destino, Claibourne poseía los mismos movimientos reflejos y la misma coordinación cuando extraía sus armas, que El Kid; un talento innato que prolongó las vidas de ambos.

Su parecido con El Kid, sumado a su asombrosa habilidad con el revólver, le ganó a Claibourne una rápida fama que causaba temor y respeto hacia su persona entre los demás hombres. Pero su codicia por alcanzar más notoriedad se convirtió en un serio peligro para él.

Antes de que todo eso sucediese, sin embargo, Billy Claibourne era una de los tantos vaqueros tíjanos que llegaron a Arizona con John Slaughter en una caravana que se dirigía al Valle de San Pedro. Le gustó la región y decidió quedarse.

Billy era trabajador y competente. Pero había un algo de desenfreno en su naturaleza. Cuando llegaba el día de cobro, le gustaba divertirse. Y la forma en que lo hacía era bebiendo, peleando y recorriendo las zonas rojas de Charleston, situada a unas cuantas millas del rancho de Slaughter.

Charleston era una ciudad abierta y turbulenta, carente por completa de ley y orden. Johnny Behen, sheriff del condado de Cochise, no se atrevía a enviar un diputado a Charleston sin el permiso de Curly Bill Brocius. Desde sus plazas fuertes en Charleston y Calceyville, Curly Bill gobernaba un imperio de cien forajidos, ladrones de caballos y asistentes de diligencias.

Para un joven procedente de los bosques pinosos de Tejas, Charleston era un carnaval. Durante sus aventuras con la bebida y el juego, Billy trabó amistad con los Clantons, McLoveryys y Johnny Ringo, el lugarteniente y matón de Curly Bill. Ringo estaba catalogado como el cuarto titador en el Oeste, situado justamente detrás de Billy the Kid, Bob Gifford Wyatt Earp, el aguacil de la cericana población de Tombstone.

Billy deseaba entrar a formar parte de la pandilla de Curly Bill, estimando que ganaría un sueldo mejor y más cómodo. Pero el jefe de forajidos sólo deseaba tener a su lado hombres de reconocida capacidad con el revólver. Nunca había reparado en Billy hasta una noche en que éste bebía con Ringo; Curly llegó junto a ellos y Ringo los presentó.

—Oye —dijo Curly— Eres el doble de Billy the Kid. Apuesto a que eres más rápido que el sacandito del revólver. Sólo deseaba tener a su lado hombres de reconocida capacidad con el revólver. Nunca había reparado en Billy hasta una noche en que éste bebía con Ringo; Curly llegó junto a ellos y Ringo los presentó.

—Oye —dijo Curly— Eres el doble de Billy the Kid. Apuesto a que eres más rápido que el sacandito del revólver. Sólo deseaba tener a su lado hombres de reconocida capacidad con el revólver. Nunca había reparado en Billy hasta una noche en que éste bebía con Ringo; Curly llegó junto a ellos y Ringo los presentó.

Los dos hombres dispararon al unísono, y el famoso tirador se desplomó mientras sus revólveres abrían fuego contra el suelo.



El violinista tocaba su instrumento como si estuviera aserrando leña con mucha prisa y el viejo cello que tocaba el banjo estaba produciendo melodías terribles. Pero a nadie le importaba lo mal que sonaba. El licor fluía libremente y las mujeres bailaban y amaban con igual liberalidad. Era la noche del sábado y los rudos vaqueros que se divertían en el viejo salón de baile de madera, deseaban que durase eternamente. Uno de ellos, un jovencito delgado de mirada de hurón, bailaba con una pelirroja de senos desarrollados que pesaba la mitad más que él, aunque tenía un cuerpo maravillosamente proporcionado. Había mucha gente y po-

EL HOMBRE QUE QUISO SER BANDIDO POR IMITACIÓN

por WAYNE D. MOTE

—(Traducción de Ramón Cotta, hijo.)—

co. Sólo había sido una broma cruda de parte de Curly, pero Billy había escuchado esas mismas palabras tantas veces, que no comprendió que Curly charateaba.

Basado en eso, Billy abandonó su empleo en el rancho de Slaughter y comenzó a merodear los lugares de diversiones donde la banda de Curly solía reunirse. Curly seguía llamándole Billy the Kid cada vez que lo veía, y su pecho se hinchaba de orgullo. Todo el mundo en Charleston comenzó a seguirle la corriente y una vez que la broma adquirió impulso, no hubo manera de pararla.

Pronto comprendió Billy que estaba siendo objeto de una charata, pero cuando ese momento llegó, él ya había determinado demostrarles que era tan bueno como el hombre con quien le habían buscado semejanza. Para ver hasta qué punto Billy llegaría, Curly prosiguió llenándole la cabeza de ideas tontas. Billy se trataba cada palabra suya.

—No debes que se burlien de ti. —le aconsejó Curly—. Con un revólver en la mano, eres mejor hombre que el mismo Billy the Kid y creo que deberías demostrárselo a todo el mundo en Charleston.

Billy se propuso hacer justamente eso. Con el dinero que le quedaba de su último sueldo ganado en el rancho, compró un par de revólveres de cachas de marfil perfectamente balanceados y fundas gemelas de cuero rojo y negro, mucho más lujosas que cualquiera que Billy the Kid hubiera visto en su vida.

Practicó muchas horas en el arroyo situado detrás de la cochería de alquiler, mejorando su puntería. Muchas horas más fueron dedicadas frente al espejo de la habitación que había alquilado en el hotel, practicando la extracción rápida de los revólveres. Sus reflejos y su coordinación eran casi perfectos y con el tiempo iba a mejorarlos aún mucho más.

Con cartón hizo una silueta de tamaño natural, pintándole un collar rojo. Llegó a sacar y disparar simultáneamente ambos revólveres calibre 45, alojando ambos proyectiles en el dibujo, con una separación de dos pulgadas. Con el tiempo, Billy llegó a ser tan experto, que podía extraer las armas y disparar con velocidad tal que la mayoría de las personas no se daba cuenta de lo que había sucedido, haciendo blanco en el collar rojo sin fallar nunca.

Como un gallo joven, Billy comenzó a pasearse, pavoneándose por las calles, imitando el carácter los modales y la forma de vestir de Billy the Kid. Sus ojos adquirieron la mirada fría y ansiosa de pistolero profesional. Nadie lo temaba en serio, ni comprendía que sus dedos índices estaban deseosos de apretar el gatillo que el primer hombre que se cruzase en su camino moriría irremisiblemente.

La gente reconocía que su puntería era perfecta cuando disparaba a hombres de cartón, pero un as del revólver— James Le creían un cordero que se comportaba como un león.

Entonces llegó aquel baile del sábado por la noche y sobre el cadáver de Pete Scroggins demostró que se habían equivocado. Después de este incidente no hubo manera de poderlo contener.

Unas cuantas noches después volvió a demostrarlo cuando disparó a Cashaw, un jugador que era mejor conocido como pistolero profesional, también debido a su habilidad de muerte. Cashaw

(Contínua en la Pág. 113)



el ladrón de las perlas reales

Por Charles B. Child

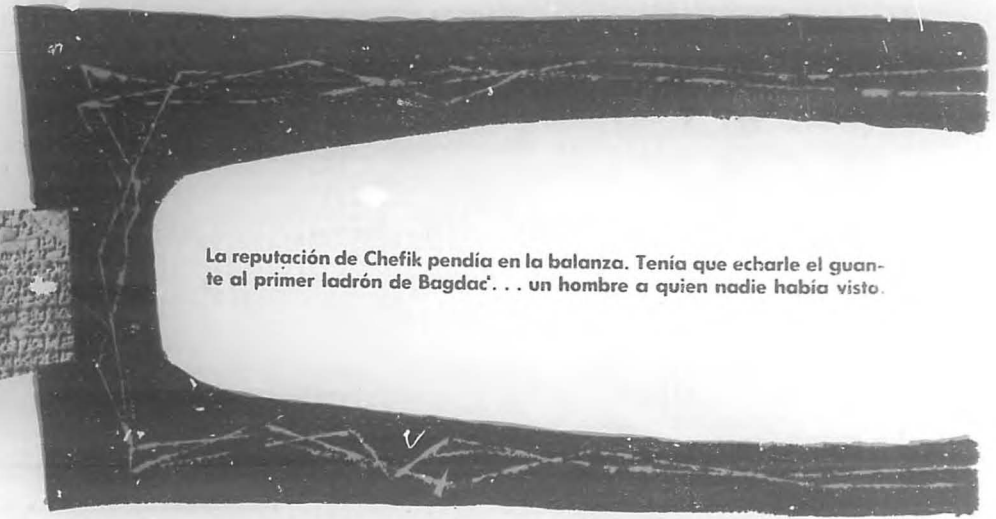

La reputación de Chefik pendía en la balanza. Tenía que echarle el guante al primer ladrón de Bagdad... un hombre a quien nadie había visto.

El inspector Chatik de la policía de Bagdad, un hombreillo delgado que vestía un fresco traje blanco, se hallaba de pie cerca de la puerta principal de la mezquita de al-Waqi'ah en la parte vieja de la ciudad, dando impacientes golpecitos en el suelo con un pie. Era la hora del zuhr, el día era viernes —el día festivo de los musulmanes— y el inspector tenía cita con su hijo para asistir a los servicios religiosos del mediodía.

—¡Si yo hubiera hecho aguardar así a mi padre, nadie me habría librado de unos pantuflazos! —profriró Chafik dirigiéndose al santón que se hallaba en cuclillas a la sombra del templo.

Chafik tenía un rostro delgado, cetrino, pómulos salientes y una cabeza larga y estrecha en la que se asentaba con precisión una sidi-rah negra. Era un hombre orgulloso; su labio superior, bajo el bien recortado bigote, curvándose con arrogancia y tenía la costumbre, cuando hablaba, de levantarse sobre la punta de los pies para dar la ilusión de una mayor estatura.

Un pensamiento conduca al otro mientras el inspector meditaba en el castigo que se merecía su hijo; y, como era hábito suyo cuando estaba agitado, comenzó a hablar solo.

—El castigo metafórico que recibí hoy de mi director no estaba justificado —dijo en voz alta.— ¿Soy yo el único policía de Bagdad? ¿No hay otros para impedir esta serie de crímenes en días festivos? Por que

Su voz se hizo aguda. La oyó él

mismo y se sintió desconcertado por la presencia del harapiento santón, que alzó asombrado los ojos, apartándolos de la faena en que se entretenía moldeando bolitas de barro, mezcladas con polvo de la tumba de un santo, que eran vendidas luego como amuletos. El santón tenía una barba rala, teñida con alena, el distintivo de los que habían estado en la Meca y las mejillas hundidas de un fanático.

—No me hagas caso —dijo Chafik.— La cólera ha soltado mi traviesa lengua. Nada, ¡ay! puede soltar la tuya, Husain el Mudo.

Dió unos golpecitos carnosos en el hombro del mudo y lo observó grabar en la cuenta terminada los caracteres árabes de "el Perdonador", uno de los muchos nombres dados a Dios en el Alcorán. Husain puso el amuleto al sol para que se cociera e inmediatamente comenzó otro. Era parte permanente de la escena callejera, tan familiar como las baldosas del pavimento. El cántico de los fieles asustaron a las palomas que hacían su nido en la cúpula azul de la mezquita, y Chafik alzó la cabeza al oír su aleteo. Allá, donde volaban aquellas aves, había paz; debajo en las tortuosas calles de la grisácea ciudad, acechaba una amenaza que había burlado los mejores esfuerzos de la policía.

Los crímenes habían comenzado cinco semanas antes, y todos habían sido perpetrados en viernes, cuando las tiendas y cafés estaban cerrados y las mezquitas atestadas de fieles. El robo era el movi y las víctimas los plateros y orifices que

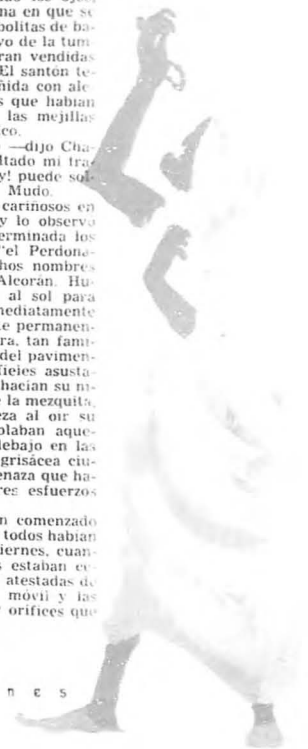



mercaban en los antiguos bazares de Bagdad. Había habido desorden, apaleamientos brutales, y ningún testigo habiase atrevido a declarar.

Chafik pasó revista a las precauciones que tomara aquel viernes. Había dividido en pequeñas áreas el barrio de cubiertas rúas que se extiende a lo largo de la margen izquierda del Tigris y había asignado numerosos policías vestidos de paisano para patrullarlas. Una cuadrilla móvil de números escogidos, bajo el mando personal de su auxiliar el sargento Abdullah, fue estratégicamente situada para rodear y aislar cualquier sector en el cual se produjera algún disturbio.

El secreto era esencial y para explicar su presencia en la parte antigua de la ciudad, Chafik había proyectado encontrarse con su hijo para asistir juntos al servicio del zohr; conocíanle en Bagdad como hombre devoto por lo cual era natural que asistiera a la mezquita.

"Chafik J. Chafik ¿qué hipócrita eres!", reprochó para su capote: "pero Dios es todo bondad y sabrá comprender". Jugaba nerviosamente con el grueso anillo de sello que llevaba en un dedo de la mano izquierda y miraba hacia uno y otro lado de la calle, sabedor de que el hampa lo destruiría si el látigo de su autoridad perdía fuerza.

El policía de posta, el vigilante Yusif, cruzó por su lado y Chafik tomó nota mental para regañarlo más tarde por esmerarse tanto en fingir no haberlo visto. Consultó con impaciencia su reloj y elevó el dividendo de castigo que había de aplicar a su tan demorado hijo.

De pronto se oyó el ruido de pasos en la vacía calle. Un muchachito dobló corriendo la esquina y el inspector suspiró aliviado. Olvidó en el acto su cólera y sus pensamientos de reprimenda corporal; con ternura contempló al muchacho que se acercó con la cabeza baja.

Faisal era hijo adoptivo, y en una rápida mirada retrospectiva Chafik recordó al andrajoso pilluelo, un zofillo de los bazares, que él había llevado a su hogar sin hijos. Nunca se había arrepentido de aquel impulso, como tampoco su esposa Leila, con quien hacía veinte felices años que estaba casado. El pequeño Faisal había llenado la única laguna de sus vidas.

Alarmado por la insólita humildad del pequeño, el mimoso padre dijo:

—Teme al tiempo, hijo mío, y no me temas a mí. Los dos somos esclavos de las horas.

Faisal continuó con la cabeza baja y Chafik añadió con tono más áspero:

—¡Alza la vista! El ojo ha de enfrentarse con el ojo cuando los hombres hablan.

—Padre mío, es por causa de los ojos por lo que no alzo la vista.

Chafik puso una mano bajo la barba de su hijo y le alzó la cabecita en forma de corazón. Uno de los ojos de Faisal estaba cuajado de lágrimas. El otro, cerrado hasta convertirse en una mera raya, hallábase rodeado por un pronunciado moretón.

—¡Anjá! ¡Conque peleaste en día festivo!

—No es que yo quisiera pelear, padre mío; de veras, yo me mostré muy humilde y soporté sus insultos. Pero cuando ellos dijeron que tú no podías atrapar a un bandido bajo tus propias narices, y que tu nariz era grande, entonces yo...

—¿Quiénes son ellos?

—Mi gente, padre mío. El inspector sabía que Faisal se

refería a la pandilla de golfos que infestaban el bazar. El muchacho había mantenido contacto con sus antiguos amigos, o, inspirado por Leila, los alentaba a que fuesen ciudadanos útiles. Ahora, el amenazado prestigio de su padre, había hecho perder autoridad, y se jefatura de los chiquillos del barrio estaba en peligro.

—Así comienza la cosa, pensó Chafik. Los cachorros de chacal me ladrarán y pronto sus mayores venarán a devorarme...

Faisal, entretanto, continuaba diciendo:

—Y fue Jorge, el pelirrojo, quien dijo lo de tu nariz, padre mío, y tú conoces a Jorge; su padre era un soldado inglés de la guerra y su madre una de las mujeres que...

—¡Basta!

—El me pegó y yo le pegué, él me amarató un ojo y yo me lastimé la mano en sus dientes y ambos caímos al suelo... y él se levanta y me pateó y yo le golpeé hasta hacerle llorar y...

—Tú y yo —interrumpió Chafik— sufrimos por igual. Mi director me reconviene, tú "gente" le desafía. ¡Necesitamos el consuelo de la oración!

Se detuvo en la puerta de la mezquita para mirar hacia atrás y vio al policía de posta pasar otra vez. Husain el Mudo se había quitado sus harapos y ahora seguía en cucullas con solo el taparrabo, mientras daba caza a los indeseados huéspedes que se alojaban en su flaca persona.

—¿Ves lo que hace, padre mío? —exclamó Faisal con la embazada claridad de la niñez.— ¡En toda mi vida he visto cosa igual! Los hombres santos no destruyen nunca, los pequeños seres que pecan. Dicen que han sido enviados a fin de mantenernos despiertos para poder recitar el Alcorán y...

—Vamos Faisal —dijo Chafik— pongamos la mente en cosas más dulces.

Se arrojó para quitarse el calzado y luego tomando de la mano a su hijo se adentró humilde en el fresco y encalado interior del templo.

Transeurrió una hora. Escucharon el sermón del imán y comenzaron el ritual que siguió al mismo. El inspector Chafik, en paz por vez primera en muchos días, se puso en pie con las manos en los oídos para orar. Sus ojos relictos se hallaban clavados en la bandera, donde unos candeleros de cristal vibraban con el cántico de los fieles.

La concentración espiritual del nombrecillo fue interrumpida por Faisal, que le tiró a su padre de los faldones del saco, señalando para el patio y murmuró con voz excitada: —¡Aquí está el sargento Abdullah padre mío!

Afuera, dirigiéndose al templo veíase la maciza figura de un hombre, moreno como si fuera tallado en caoba. Los botones de su uniforme brillaban a la luz del sol y la funda de su pistola, pulida por el uso no era menos reluciente. Su sombra moviase ominosamente delante de él, y el hombre se detuvo en el umbral del santo lugar para significar que se hallaba allí para cumplir otro deber que no era el de orar.

—¡Ay! —exclamó suspirando Chafik— ¡En este día no voy a ganar méritos en el cielo! —Dijo a Faisal que se quedase hasta que terminaran los servicios y luego se fuese a casa. Pasó por entre los fieles prosternados y se reunió con su ayudante.

(Continúa en la Pág. 119)

Enrique Lanio presenta...

la sensacional y revolucionaria

CARRETA CAÑERA

Comet

COMET —una organización que es prestigio de la industria nacional— ofrece a los hacendados, colonos y campesinos su revolucionaria y sensacional carreta cañera, cuyas 17 características exclusivas permiten garantizar un tiro de caña rápido y eficiente, lo cual es sinónimo de zafras más productivas en todo sentido.

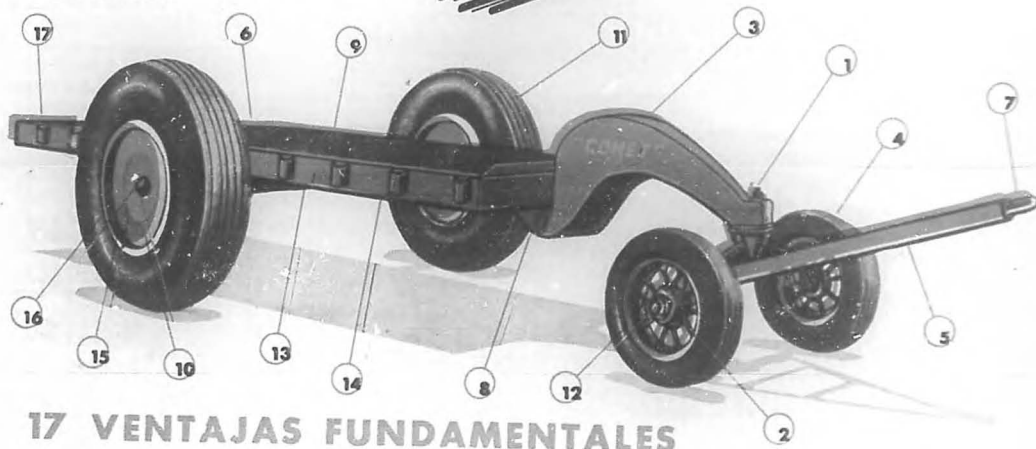

17 VENTAJAS FUNDAMENTALES

1. Perno giratorio Extra - Heavy de 2 1/2 pulgadas.
2. Rueda de rayos reforzados.
3. Pescuezo "Comet" patentado de chapa "Ultra - resistente".
4. Goma agrícola de 6 capas.
5. Barra de tiro "Eterna" con muelle.
6. Cama de 5 pies por 14 pies.
7. Enganche "Patentex" con muelle.
8. Unión de pescuezo y chassis irrompible.
9. Piso estriado anti-resbalable.
10. Eje trasero de acero carbono de alta calidad.
11. Gomas de avión de 24 y 32 capas.
12. Ejes delanteros de 2 1/2 pulgadas.
13. Vigas canal de 6 pulgadas.
14. Estaqueras reforzadas (10 en cada banda).
15. Rueda de doble disco (patente exclusiva Lanio).
16. Rolletes cónicos de 20 toneladas SKF.
17. Enganche trasero.

La carreta cañera COMET puede ser usada con jeep, tractor o bueyes y está construida para los peores caminos fangosos, garantizada contra atascamientos. Además, puede transitar por carreteras y caminos vecinales sin estropearlos.

Hay una carreta cañera COMET para cada presupuesto... ¡y usted se quedará asombrado con sus bajos precios!

PIDA INFORMES Y DEMOSTRACION SIN COMPROMISO A: ENRIQUE LANIO
Güira de Melena. - Apartado 22 - Teléfono 26
EXHIBICION Y VENTA EN LA HABANA: ANIMAS 1009 - TELF. U-8480

—¿No puede un ciudadano pasearse por el bazar? —grito—. ¡Exijo mi derecho!

El Juez Correccional

por ELADIO SECADES

EL juez Correccional es una categoría entre sagrada y omnipotente. Si a veces es más omnipotente que sagrada, la culpa no la tiene el juez. Sino los amigos del juez. En Cuba existen tipos que se hacen populares por útiles. Nadie sabe como se llaman. Ni como se apellidan. Son amigos de un juez. Y van a hablarle del asunto cuando salga de pesquería. O de caza. O cuando estén juzgando al dominó. El dominó es el verdadero pasatiempo de la democracia. Porque es la menor distancia que existe entre el brajuelo que lo juega bien y el personaje influyente que lo juega mal y necesita un compañero. El Juzgado Correccional es la ley que se lava la cara de prisa y madrugara. Porque tiene mucho que hacer. Y que deshacer. No hay humildad más grande que la del acusado cuando baja la cabeza y dice: "señor juez". Temor diluido en respeto. De quien sabe que el señor juez se levanta temprano. Que es levemente de mal humor. Y que tiene que comprender, en un momento, el mal y el bien de los humanos. Que no se comprenden en toda la vida. Que es hacer justicia por inspiración. El Juzgado Correccional tiene aire de teatro de pueblo. Las localidades. El apunador, que es el Secretario dándole lectura al acta. Y el privilegio que tienen los amigos de pasar al interior del escenario. Las oficinas de los Juzgados Correccionales son la ley entre bastidores. El telón de fondo del Código. En las oficinas de los Juzgados Correccionales siempre hay un abogado hablando por teléfono. Y una vieja costiendo expedientes. Se llama abogado joven el que estudió para sacar a la calle a los grandes asesinos. Pero que tiene la desgracia de que sus clientes son pobres delincuentes que no pasan de la interacción de llevar un farol apagado. Y cuando más, de la bofetada en el café. Si no fuera por el disfraz de capuchón para los bailes de mascarar, en Cuba habría abogados que no hubiesen experimentado nunca la satisfacción íntima de vestir la toga.

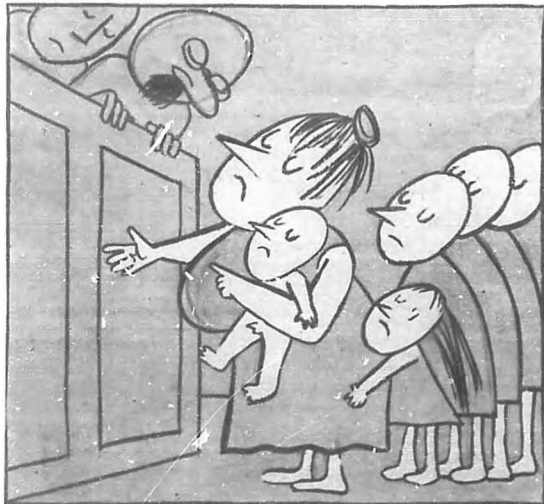

En los Juzgados Correccionales no se acaban las broncas del solar. Se reproducen en nombre de la ley. Y los insultos que se dijeron, vuelven a decirse. Las mujeres que tienen bronca en el solar quieren evitar que el marido tenga que fajarse y se desgracia. Y para que el marido fajándose no vaya a desgraciarse, se fajan ellas. Casi siempre porque le quitaron la batea del lavadero. O porque le pegaron a uno de sus hijos. Y eso sí que no. Hay la señora pobre que lleva ante la barra del Correccional a todos los hijos. Los va colocando en fila para que el señor juez los vea y se entereza. Porque así comprende lo que ella tiene que luchar en la vida. La

mayoreta se quedo cuidando al recién nacido. Todos los crios se parecen. En los ojos negros. Y en las rodillas sucias. También negras. ¿Por qué tendrán tantos hijos los matrimonios que viven en la miseria? Hay pobres que explican que buscando la hembra han tenido siete varones. Y pobres que dicen que buscando el varoncito han tenido siete hembras. Si la mujer es bonita no se les puede creer. Porque ha sido por otra cosa. Un parto tiene algo de azar y de rueta. Si llegan a apostar a la diabladilla, se hacen ricos. Los disgustos entre hombres se arreglan generalmente antes de ir frente al juez. Para eso cerca de cada juzgado hay una lechería. Donde los interesados hacen un ensayo general del juicio. Entre tazas de café que paga el ofendido. Las mujeres no se reconcilian nunca. Pero hay una razón poderosa. Un tirón de pelos duele más que una galleta.

El Juzgado Correccional es una hermandad de almas en expecta-

pasado. Faltan espíritus con bastante filosofía para mirar a otro sitio, comprendiendo que se trata de un simple accidente de trabajo. Como el albañil que se cae del andamio. Y como el apunador de terminales con amigdalitis que no puede tragarse la lista. La cel Juez Correccional es una carrera de mundología que no se aprende en la Universidad. Sino en la calle. Acaso los mejores jueces son aquellos a quienes no les pueden hacer cuentas los borrachos. Porque ellos cuando acaban toman sus copas. Ni se les puede engañar en cuestiones de amor. Porque saben lo que es tener una querida. Ni en asuntos de rifa. Porque sueñan y juegan su numerito. La mejor forma de conocer la ley, es virándola al revés. Y mirándola al traluz. Como los fofondos del traje de casimir que no nos poníamos desde el invierno pasado. Los jueces que manejan su propio automóvil saben lo que es ir al cine y tener que parquear a tres cuadras de distancia. Y como brillan los ojos que se asoman por

que escucha, condena y absuelve sin mirar a los acusados ni a los testigos. Si no fuera árbitro correccional, sería mecanógrafo al tacto. De vez en cuando cierra los ojos. Como si durmiese. O como si le estuviese dando al Código una interpretación de gallinita ciega. El juez nacido para maestro normal, es el que explica los motivos de sus fallos. Haciendo de la sala un aula, sobre la que flota su gesto. Más pedagógico que jurídico. Es el juez capaz de comprender a la señora que viene porque la quieren hacer mudar. Y no tiene dónde meter al perrito. Trae al perrito, que aprieta entre sus brazos mientras hace los descargos. El juez joven adopta en los interrogatorios arrogancia de primer actor. Quiere demostrar que para ser buen juez, no hace falta ser calvo, ni corto de vista, ni un poco reumático. Con la mano en la barbilla estudia el caso y los rostros. Mientras junto a él su secretario pone cara del que va a tener que llamar a la esposa para decirle que no lo espere a almorzar. Hay también el juez que busca la trase de efecto para impresionar a hacer reír al auditorio. Armisen, dictando condenas, escribo un anecdótico. En lo cual lo principal era la anécdota. Y lo menos principal era el caso. Pero la gente se reía. Y los juicios no morían en el polvo y en las estancias de los archivos. Circulaban por los clubs, por los cafés, por las tertulias. Como esos cuentos que ya conocemos y que por educación tenemos que escuchar hasta el final. Para después reírnos sin tener ganas.

Cuando llegamos a un Juzgado Correccional se nos acerca el personaje que promete arreglarnos el asunto. Nos dice que con ese juez no tiene problemas. No sabemos si es procurador. O abogado. Pero lo menos empaja la mampara. Que ya en Cuba es una carrera. Si está un rato dentro y regresa sin haber hablado con el juez. Pero nos garantiza que está haciendo lo posible. A pesar de que la cosa está fea. Para ganarse bien el derecho a "picarnos" si salimos bien, nos enseña de memoria lo que tenemos que decir. Y lo que tenemos que dejar de decir. Agentes del truco que engordan como las recién casadas y que con el sudor de la frente pudren la badana del sombrero. Después de sufrido el madrugón y celebrado el juicio, aparece siempre el amigo que nos dice que por qué no se lo dijimos. Después del juicio y de la multa, nos encontramos a los que fueron compañeros de colegio del juez. Y a los que con el juez, de chiquitos jugaron a la pelota. Y recuerdan el apodo que le habían puesto. Y lo bravo que se ponía cuando lo relajaban porque se le había

(Continúa en la Pág. 143)

SHEAFFER'S

la pluma de fuente moderna



La nueva pluma de fuente SHEAFFER'S con tubo aspirador SNORKEL, es la pluma más limpia que se conoce. Con un sencillo movimiento, sin que la tinta se derrame ni gotee, el tubo aspirador SNORKEL, exclusivo de la pluma SHEAFFER'S, sale y carga la pluma de tinta instantánea y completamente y luego se esconde, sin que el punto ni sus manos se manchen. Pruebe la pluma SHEAFFER'S con tubo aspirador de tinta SNORKEL y comprobará con que suavidad y limpieza escribe

la pluma *Sheaffer's* con **SNORKEL**

está de venta en papelerías, joyerías y grandes tiendas.

Distribuidores y Central de Servicio
GUTIERREZ MARBAN Y CIA.
Galiano 206 entre Virtudes y Concordia
Apartado 1911 La Habana
A-8704 A-8252

EL CINE

Más Allá de la Pantalla

EL EXTRAÑO CASO DE LOS AMANTES AMBULANTES

En el mundo hay gentes que nacieron para encontrarse. Sepárenlos por allá, apártelos por aquí, haga todo lo posible por alejar estas vidas paralelas. Es inútil. A cada paso vuelven a toparse. Y cada encuentro tiene el impacto de una bomba de hidrógeno.

En los últimos meses Francia ha sido el escenario de un mayúsculo rollo de dale al que no le dé entre seis personajes diferentes. Como la famosa falsa moneda, los seis de mano en mano van y ninguna se los queda. El cambia-cambia entre el sexteto parece el juego de las candelitas. Y cada uno de los seis puede decir a los otros jugadores: "Siga a la otra casita, que allí fumé".

Los seis amantes ambulantes son: la cantante existencialista Ju-

liette Greco; el actor norteamericano Tyrone Power; la actriz sueca Mai Zetterling; el galán francés Philippe Lemaire; la vampírica polaca Bella Darvi y el productor cinematográfico Darryl Zanuck.

En este intercambio romántico, lo más difícil es orientarse en medio de la cambiadera que se formó en la República Francesa entera. Para empezar por alguien, se puede comenzar por Juliette Greco y Philippe Lemaire; de aquí en adelante habrá que seguir con un plano militar.

Juliette Greco era una joven cantante a quien nadie conocía hasta que una noche decidió soltarse el moño, ponerse un pullover bastante deshilachado y proclamar al mundo que ella era existencialista. Rápidamente Sartre y todos los intelectuales de París la prohibieron. Juliette se sentaba sobre una mesa y cantaba canciones sobre la Muerte y sobre los gusanos que iban a comerse su carne fresca bajo la lámpara.

A la gente le encantaba aquello y uno de los más interesados fue el actor Philippe Lemaire. El

LAS NUEVAS PELICULAS

CALABUCH

"CALABUCH" tiene posiblemente el mejor argumento cómico del año: un viejo científico atómico, deprimido por su trabajo, se esconde en un pueblecito español. Hasta allí lo persiguen sus superiores para evitar que divulgue sus peligrosos secretos. Y sus testarudos amigos españoles le declaran una desternillante guerra a pedradas a la escuadra americana para que los barcos no se lleven al vejele.

A pesar de un doblaje horrendo y una producción bastante pobre, "Calabuch" tiene un libreto formidable, una brigada de buenos actores, una carcajada por pie de película y un dramático nudo en la garganta al final. Sumando y restando todo, el resultado es una cinta española muy recomendable.

ESTA NOCHE O NUNCA

"Esta noche o nunca" es una comedia simple, por no decir boba, sobre una ingenua maestra que se coloca de secretaria en un cabaret de mala muerte. Allí se forma una lucha para ver si ella regenera los bajos fondos o si éstos la degeneran a ella. El resultado es Tablas.

Hay varias situaciones simpáticas y buenas actuaciones de Jean Simmons, Paul Douglas y Tony Franciosa. El film no es nada del otro mundo, pero sirve para matar agradablemente hora y media.

ISLA EN EL SOL

"Isla en el Sol" tiene argumento para ocho películas y todavía le sobra. En dos horas se agotan confusamente cinco romances, dos adulterios, una madre soltera, un amor interracial, un asesinato y cuatro calipos. El resultado, claro está, es un barullo.

La fotografía es muy buena; la actuación (quitando a James Mason) es muy mala. Y a pesar de su originalidad en la presentación del problema racial, un paseo por esta "Isla en el Sol" producirá poco más que una insalación.

(Continúa en la Pág. 142)

galán se casó con Juliette, le compró un buen bístec de filete y le mostró que darse buena vida es mejor que andar de mala muerte. Greco renunció al existencialismo y sólo se acordaba de las gracias a la hora de cantar sus baladas trágicas.

Pero Juliette se pasaba la noche cantando que ella se iba a morir y a dejar el mundo en plena diversión tremebunda. Aparentemente se creyó sus canciones, porque decidió que la vida con Lemaire no era tan emocionante. De la

EL CAD AVER DE UNA ESTRELLA

La chiquita esa la trigueñita, va a ser una estrella de gran magnitud.

Ese era el comentario general de los que salían de ver la prueba privada de la última película de Elvis Presley. Los dignatarios del estudio estaban alarmados. Por más que buscaban una reacción favorable para Elvis, lo cierto es que la chiquita trigueñita le había robado la película de principio a fin.

La nueva chica era la gran estrella del futuro. Pero, desgracia a da, no tenía futuro. Porque Judy Tyler había muerto destrozada, junto con su esposo, en un accidente automovilístico ocurrido unos días después de terminar la filmación de su película.

La compañía procuró darle poca publicidad al suceso.

No querían que la película de Elvis Presley se convirtiera en un film macabro y pensaban que la producción perdería atractivos si se sabía que Elvis le estaba haciendo el amor a una dama joven y fallecida. Pero el talento no puede ocultarse y ahora con cada nueva persona que ve la película surge un fanático más para una estrella que ya está muerta y enterrada.

Sorprendentemente, Judy estaba recibiendo numerosísimas cartas a la semana, tres de ellas con proposiciones de matrimonio. Varias famílicas habían solicitado permiso para fundar un club en su nombre. El peinado y la ropa de Judy Tyler amenazaban con convertirse en la última moda adolescente.

En el horizonte, se vislumbraba la posibilidad de un James Dean femenino. Y la semana pasada, la profecía pareció confirmarse cuando durante una peregrinación a su tumba declaró una macabra admiradora:

—Ella es tan linda, tiene tan buena voz, tan elegante. Y además está muerta. ¡Qué maravilla!



EL FANTASMA QUE OPACO A PRESLEY

noche a la mañana lo planto y enfiló hacia el joven actor Roland Alexandre.

Lemaire, desolado, empató con la sueca Mai Zetterling y ahí vamos a dejarlos hasta que vuelvan a aparecer en medio del zafarrancho de la cambiadera. Juliette siguió su camino con Alexandre, que duró menos que Lemaire: una noche el infeliz cantor llamó por teléfono a su amada y le confesó su amor en la agonía. La mañana siguiente amenazó muerto: suicidio romántico.

Después de un divorcio espectacular y un suicidio telefónico, la Greco se convirtió en el absoluto furor de los continentes. Ella era la mujer fatal, que se comía a los hombres hasta los huesos. Amarla era la mejor manera de llegar al cementerio en cinco fáciles lecciones. Naturalmente, con esta fama la Greco fue de triunfo en triunfo.

Tras una ola de éxitos, lo único que a Juliette le quedaba por conquistar era Hollywood. Y rápidamente lo logró, en la persona

de uno de sus principales galanes, Tyrone Power, triste y divorciado, había llegado a París a filmar "El Sol También Sale". Y como el sol sale para todos, Juliette lo capturó mansito.

Tyrone es un hombre a quien le gusta mezclar el amor y el interés: una ayudita no le venía mal a la Greco. Súbitamente le consiguió un papel en la película, a través de su jefe y amigo el productor Darryl F. Zanuck. Y el pobre Power descubrió que Juliette cambiaba de Romeo como de chulo el tres.

Juliette pensó "Donde manda capitán, no manda marinero". Si iba a entrar en Hollywood, mejor sería entrar por la puerta ancha. Enfiló sus cañones hacia Zanuck usando a Power como base estratégica; el resultado fue una de las grandes batallas de la historia romántica del cine.

Porque Zanuck estaba entonces en buenas manos —por no decir garra. Años atrás había conocido (Continúa en la Pág. 124)

TUN TUN... ¿QUIEN ES?

TUN tun —sonó la puerta.

—¿Quién es? —preguntó la rubia modelo — Lawrence Tierney — le respondieron.

—¿Qué quieres? Y aquí Tierney no dijo "Cintas" como le correspondía, sino algo realmente impubescible. La cosa no era de juego infantil. Y lo que el pendenciero actor pedía a gritos pelado tampoco era de juego.

Cuando la modelo oyó, se quedó pálida. Tierney, algo más borracho que de costumbre, venía en busca de la ex inquilina del cuarto, la bailarina Georgette Mac Donald. Eileen, la nueva inquilina, le gritó a Tierney a través de la puerta que ya su amiga se había mudado. Pero a Lawrence le mismo le daba Juana que su hermana, porque empezó a derribar la puerta a patadas.

La puerta voló por el aire y Tierney entró detrás. Eileen algo alteradita, se asomó a la ventana a chillar por un policía. Diez minutos después el actor estaba en la Estación de turno acusado, extrañamente, de intento de robo.

—No hubo intento de robo —protestó Eileen— Hubo otras cosas que yo no puedo decir porque soy una señorita muy fina.

Tierney, que acababa de anularse su arresto número 21, expresó con indignación:

—Yo no iba a robar nada. Oí gritar a esta muchacha al otro lado de la puerta y creí que me decía que el pestillo se le había trabado. Está visto que ya no se puede ser caritativa.

Caminando resignadamente hacia su nueva visita al penal, Tierney suspiró:

—Mis dos grandes triunfos en el cine fueron "El Pandillero Dillinger" y "El Presidio de San Quintín". Ahora nadie podrá decir que yo no soy un actor que vive su papel.



PRISIONERO DEL RITMO DEL MAL

"ENTREN QUE CABEN SEIS"



LAMAIRE.



GRECO.



POWER.



ZETTERLING.



ZANUCK.



DARVI.

Al Compás de los Monstruos

El productor Herman Cohen es un hombre que aprendió en el colegio que "Dos y dos son cuatro". Con esta simple fórmula, esta semana estaba predestinado a convertirse, en uno de los más ricos hombres del cine americano. Cohen había inventado la película de oro macizo.

Como todo gran descubrimiento, la idea era muy simple: bastaba con estudiar los porcentajes del público que iba al cine en Estados Unidos. El 62% de este público está entre los quince y los treinta años. Dentro de ese grupo, prefieren las películas de delincuentes juveniles que bailan el Rock and Roll y los films de monstruos asesinos como Dracula y Frankenstein.

Cohen buscó un rollo para un descasino e inventó la película que no tiene caídas, porque une los dos temas favoritos. Se titula "Fui un Lobo Humano de



LUCK, PRETTY MOMIE

(Continúa en la Pág. 142)



HACIA fines del siglo pasado, un rico propietario de Milán hizo construir una espléndida villa al pie de los Alpes, no lejos de un riente lago, que permaneció deshabitada durante años. Los habitantes del lugar afirman que está infestada de "espíritus malignos", puesto que todos los que allí vivieron murieron al poco tiempo, de cáncer, de arterioesclerosis o de afecciones pulmonares. La casa ha cambiado de propietario varias veces y ahora ya no la quiere nadie, ni siquiera regalada.

Todos hemos oído hablar alguna vez de apariciones de fantasmas, de casas hechizadas, de establos malditos, donde las bestias regularmente se enferman y mueren. Y los relatos sobre estas cosas son de tal modo abundantes, que podrían llenarse con ellos volúmenes enteros.

Los ingleses, por ejemplo, tan moderados, desapasionados y rea-

EL SECRETO DE LOS MALEFICIOS

La ciencia moderna, indagando sobre ciertas formas de supersticiones, como el "mal de ojo", "la maldición", los "espíritus malignos", etc., ha descubierto que tales fenómenos existen realmente pero que son originados, no por ninguna fuerza misteriosa, sino por causas científicas desconocidas hasta ahora: la radioactividad y los llamados campos eléctricos.

por **ANDREA TORNABUONI**

—Versión de E. G.—

listas, creen firmemente y casi con orgullo, en los fantasmas, amenudo bonachones, como aquél que presentó René Clair con sutil ironía en una de sus célebres películas, fantasmas que pululan en los castillos envueltos por la niebla. Y los norteamericanos, cuya vida parece estar constituida por máquinas y cosas palpables y sólidas, creen en la "jetatura", ni más ni menos, que los italianos. "Hay mal de ojo en esta casa" exclama el anciano sirvo negro de "El grito y el furor" de William Faulkner. Y tiene buenas razones para afirmarlo: la casa está habitada por una viuda, un hijo normal, otro hijo deficiente condenado a la inconsciencia de una perenne infancia, y por una niña, fruto de un monstruoso amor entre otro hijo que se quita la vida, y su hermana que ha sido arrojada de la familia.

En realidad se queda uno perplejo ante ciertos fenómenos extraños, e inquietantes, atribuidos, hasta ahora, a misteriosos influjos maléficis. Incluso los estudiosos de metafísica se muestran amenudo escépticos y sólo se arriesgan a formular algunas hipótesis, que si bien pueden ser ingeniosas, no dejan de ser únicamente hipótesis. La existencia de ciertos fenómenos es, sin embargo, innegable. Las explicaciones que se han ofrecido, hasta ahora, no pueden considerarse más que como opiniones.

Pero, en la actualidad, la ciencia ha intervenido en este campo para aclarar muchas ideas. Gracias a los estudios realizados, sobre todo por el científico alemán Fritz Hahn, de Heidelberg, se sabe que el hombre tiene que defenderse, no solamente de las influencias externas que el físico advierte, como temperatura del ambiente, humedad, presión atmosférica, viento, lluvia, irradiaciones solares, sino también de aquellas que el cuerpo no nota, como los campos eléctricos y las irradiaciones cósmicas y terrestres. Los hombres de ciencia no han llegado a esta conclusión en una forma precipitada, sino que, por el contrario, lo han hecho después de haber recorrido un largo y fatigoso camino.

La vía justa en este sentido, había sido ya abierta hace dos siglos. Efectivamente, en 1752, el médico francés Monnier descubrió que en el ambiente existe siempre electricidad, la que ejerce importantes influjos biológicos sobre el hombre, los animales y las plantas. En 1774, Nollet demostró que una fuerte carga eléctrica en la atmósfera acelera el crecimiento de las plantas y aumenta la transpiración en los animales. Algunos años más tarde, el Abate Berthol sostuvo que de la electricidad contenida en el aire depende, no solamente el físico, sino también el espíritu y la moral del hombre, y, en consecuencia, los caracteres de cada pueblo.

Pero los experimentos más notables en este sentido son los del italiano Galvani (1794), el cual, durante la caída de rayos y el paso de las nubes, observó la fuerza de la electricidad atmosférica en el temblor de las ancas de las ranas demostrando de este modo que la fuerza eléctrica, que escapa a nuestros sentidos, afecta, sin embargo, a todos los organismos.

Veamos ahora qué cosa son los campos eléctricos de que tanto se ocupa la ciencia moderna. Cada cuerpo que emana electricidad está circundado por un llamado "campo" dentro del cual, ejerce influencias mecánicas sobre otros cuerpos

(Continúa en la Pág. 136)



CARTA ALBUERNE
CARTA ORO
ALBUERNE AÑEJO

Unicos distribuidores para las provincias de
La Habana, Matanzas y Pinar del Río:
SUCS. DE JACINTO RODRIGUEZ & CIA.
San Ignacio No. 166 Tlf. M-L-1852 Habana.

RON
**CARTA
ALBUERNE**

El ron Carta Albuerne
se va solito... y como
alegra.

UN PRODUCTO DE ALBUERNE Y CIA., SANTIAGO DE CUBA



Peter Churchill con su segunda esposa Irene Hoyle (Jane), que cuando era archivera de los servicios secretos británicos, llevaba la ficha de Peter y le siguió así ansiosamente por el dédalo de su existencia clandestina.

LOS agentes secretos, lo mismo que el resto de los mortales, son vulnerables al amor. Los hombres y las mujeres de Bucky, el famoso coronel Buckmaster que desafiado durante dos años a la Gestapo, no han escapado a esta regla general.

Bucky había sido encargado de organizar en los locales de la Old Firm & (que es la abreviatura que designa al centro neurálgico de los servicios secretos), una red de espionaje en la Francia ocupada.

Bucky es una especie de coloso, duro como el granito, que estaba decidido a ganar la guerra a su manera. Para ello, se había rodeado de individuos de méritos excepcionales.

Entre la serie de héroes de la guerra secreta, muertos, desgraciadamente, la mayoría de ellos, dos hombres y dos mujeres estaban firmemente resueltos a dar su vida por la victoria final. Hombres y mujeres animados por la misma fe, pero que no tenían la menor idea del peligroso oficio que habían abrazado, ni de la influencia que éste iba a ejercer en sus vidas mezclándolas inextricablemente en un arriesgado juego de amor, de muerte y de azar. Las mujeres eran: Mrs. Odette Sanson, francesa de origen, casada con un inglés y madre de tres hijos; e Irene Hoyle, una fragil rubia, británica por los cuatro costados. En cuanto al elenco masculino de este agitado cuarteto, lo formaban: Geoffrey Hallows, un capitán que había servido en la India, y Peter Morland Chur-

chill, cuya sorprendente historia, vamos a tratar de resumir:

Su vida, sin duda habría seguido muy distinto rumbo, si se hubiese llamado Smith o Brown, como cualquier inglés del montón. Pero cuando se lleva el patronímico de Churchill —aunque ningún lazo de parentesco le ligue con Winston, el viejo león de Downing Street —es inadmisibles pasarse los días con

chill, cuya sorprendente historia, vamos a tratar de resumir:

chill, cuya sorprendente historia, vamos a tratar de resumir:

chill, cuya sorprendente historia, vamos a tratar de resumir:



Peter M. Churchill, (Raúl) y Odette, (Lise) formaron la "pareja ideal" de la guerra secreta, pero en la tranquilidad de la paz su unión fue menos feliz.

Amor y Espionaje

ESPIAS Atrapados en la Red Conyugal

Traducción y adaptación de los reportajes de Jean Diwo, en "Paris-Match" y de F. R., en "Ici-Paris", por

por
EDUARDO MERUENDANO

pantalones a rayas y bombín, trabajando en un despacho de la City. Esto fue al menos lo que debió decirse Peter cuando fue probando sucesivamente en la carrera consular, la metalurgia y la gerencia de un bloque de inmuebles londinense. La guerra precipitó la cosas. Lo mismo que su hermano, quiso enrolarse en la RAF, pero su vista no se lo permitió. Este obstáculo, insuperable para el común de los mortales, no lo fue para él. Se hizo operar y fue el primero en usar los cristales de contacto invisibles, que se acababan de inventar. Pasó victoriosamente el examen médico y se endosó por fin, el soñado uniforme azul.

Peter iba a comenzar a volar, cuando se dieron cuenta de que hablaba de corrido el francés, el español y el italiano: era lo suficiente para que le trasladaran al "Intelligence Service". Ya Churchill se veía convertido en un perfecto espía, cuando sus jefes hicieron de él un burócrata, que es lo que más le repugnaba en el mundo. Inmediatamente, pidió ser transferido a los comandos de operaciones. "Después de cinco meses de intrigas y dos días de influencias" —como suele decir él mismo— fue admitido como alumno oficial en la Escuela de Sabotaje y salió el primero de su promoción.

En diciembre de 1941, el Estado

Mayor le confiaba su primera misión: desembarcar en Francia y establecer contacto con la red de resistencia del sur. El hombre de acción había encontrado al fin su camino.

Así fue como en Gibraltar, Peter, en traje civil, estilo "Francia ocupada", se metía, quince días antes de Navidad, en un submarino P.36. Durante varias semanas se había estado ejercitando en perder su acaño. Enganchados a su faja llevaba dos saquitos que contenían dos millones de francos en billetes de bancos destinados a las redes de resistencia. En una noche sin luna, rasgadas únicamente por los relámpagos de una tormenta lejana, el submarino subía a la superficie a 700 metros de la costa francesa, a la altura de Miramar, en el Var.

—He hecho el máximo, imposible acercarse más, —le dijo el comandante del submarino. —Buena suerte.

A la una de la madrugada, Peter se encontraba solo en medio de un mar agitado, a bordo de una canoa de salvamento neumática. Tuvo que remar dos horas en el frío y la tempestad antes de abordar la playa. Por fin saltó a unas rocas y, sobreponiéndose a su fatiga, acometió en el acto la primera parte de su misión: despedazar cuidadosamente su canoa y ocultar sus restos en las cavidades de las rocas. Transido, extenuado, tomó el camino de Théoule. La nieve empezó entonces a caer, haciendo más penosa su marcha, pero borrando las huellas de sus pasos. Al amanecer se hallaba en la Napoule. En Cannes tomó el autocar de Antibes donde tenía cita con el doctor Lewy, inglés de origen, jefe de un grupo de resistentes.

Cinco días más tarde, Peter se hallaba en Marsella donde debía entregar un millón al responsable del sector encargado de la evasión del fuerte de Saint-Jean de diez patriotas presos en él. La semana siguiente se trasladaba a Lyon para estudiar una coordinación de las redes del Sudeste y distribuir el segundo millón. En 28 días había realizado su misión y debía regresar a Inglaterra por sus propios medios. Escogió la vía de España y Gibraltar. A su retorno, el coronel



Buckmaster, jefe de los servicios secretos en Francia, le estrechó la mano:

—El saldo de sus comienzos es un triunfo completo— le dijo.— Es usted el quinto oficial británico que ha logrado entrar clandestinamente en Francia.

Esta primera misión por mar fue seguida por otra aún más peligrosa: el desembarco en Francia de cinco radiotelegrafistas experimentados, con todo su material. Esta vez el submarino esperaba en alta mar. Perseguido, cuando regresaba en una canoa, por una barea de milicianos, consiguió superarlos en velocidad y saltar al puente del sumergible en el mismo momento en que las balas comenzaban a rebotar peligrosamente en torno suyo.

Después de esta expedición, el enlace por medio de submarino —demasiado arriesgado— fue prácticamente abandonado y reemplazado por el lanzamiento en paracaídas. Esto le gustaba más a Peter. Diariamente se hallaba en los cielos y se entrenaba en saltar sobre los prados floridos de Sussex.

Por fin llegó el gran día. Le lanzaron a las 22.00, en una noche calada de niebla, en los alrededores de Montpellier. Nadie le esperaba. Tenía que arreglárselas él solo y permanecer por lo menos siete meses en tierra francesa. Su nuevo grado, jefe de las redes de espionaje inglesas del Sudeste, hacía de él uno de los personajes clave de la guerra secreta. Para el contraespionaje alemán se convertía de golpe en una de las cabezas que había que cazar a toda costa.

Peter llevaba en Francia tres meses, asegurando la coordinación de las diversas redes y su contacto con Londres cuando surgió uno de los acontecimientos capitales de su vida de aventuras: su encuentro con Odette.

Era una mujer extraña, de treinta años de edad, bella, voluntariosa, que venía, según decía a menudo, del país de la noche. A los ocho años se había quedado ciega y no había recobrado la vista hasta cinco años más tarde. De este largo túnel conservaba el recuerdo de una música lancinante; todo por ella se

En los floridos jardines de la "Hostería del Molino Viejo", un alegre grupo de invitados todos los cuales, incluyendo al patrón del establecimiento, se llamaban por los nombres que habían usado como agentes secretos durante la Resistencia, celebraba el matrimonio de Peter Churchill e Irene Hoyle.



Peter no ha renunciado a la música y, todas las tardes, a la hora del crepúsculo, en la paz de su blanca y solitaria casita de Roure, se sienta al piano y toca para su esposa la rubia "Jane".

relacionaba con el sonido. Esta francesa, nacida en Amiens, se había casado, diez años antes, con un inglés llamado Sanson, con quien había tenido tres hijas. Se hallaba en Inglaterra cuando la derrota francesa de 1940 y al escuchar el llamamiento del general De Gaulle, decidió entrar en acción.

La guerra despierta las vocaciones: Odette, la perfecta madre de familia, estaba hecha sin saberlo para ser espía. Siguió los cursos de sabotaje, aprendió los rudimentos del oficio de agente secreto y se inició en el paracaidismo en la escuela de New Forest. Seis meses más tarde, fue su ordenación. Escogió como nombre de guerra, "Lise", al cual el director del "Intelligence" añadió una referencia de jefe de radio. Odette, convertida en el agente secreto "S-23", iba a realizar su primera misión: dirección Francia.

En Cannes debía presentarse en un instituto de belleza y pedir en los términos convenidos, un tratamiento para su rostro. El director, vestido con blusa blanca, no era otro que Peter Churchill, alias Raúl.

Del encuentro de estos dos seres tan extraordinarios debían surgir fatales acontecimientos excepcionales. Ambos amaban el peligro y Lise y Raúl, cabezas intercambiables de la red de resistencia, se convirtieron en la pareja ideal del espionaje aliado. A partir de entonces, su vida fue una aventura, una apuesta, un constante riesgo. Relatarla sería hacer la historia de la Resistencia, una historia sembrada de loca audacia y de humor franco-inglés.

En las Navidades de 1942, el moral de su grupo era bastante baja. Por tres veces había fracasado la "operación de los cinco generales" (Odette debía convoyar a estos oficiales hasta Inglaterra), el aprovisionamiento de armas era insuficiente, y Arnaud, el mejor radio del grupo, lanzado en paracaídas algunos meses antes, acababa de ser arrestado en el momento en que transmitía un mensaje a Londres. Odette, resuelta a reanimar la mo-

(Continúa en la Pág. 96)

LUCHA CONTRA LA MUERTE: EL PARO CARDIACO OPERATORIO

POR EL
DEPARTAMENTO CIENTIFICO DE "BOHEMIA"

Fotos: FERNANDO GONZALEZ ABETE



A los cirujanos siempre llamó la atención que los niños pequeños fueran víctimas frecuentes del paro cardíaco...

¿COMO es posible que una persona muera a consecuencia de una simple operación de la garganta? ¿Es eso concebible?

Esa es la pregunta que se formulan los profanos en medicina al conocer alguno de los casos sorprendentes de muerte en el curso de una operación baladí.

¿Cómo, si era un muchacho fuerte y robusto, y simplemente le estaban operando de las amígdalas! es el comentario que a veces se escucha en relación con el desenlace inverosímil y dramático de las intervenciones quirúrgicas más inocuas.

Por supuesto, esas muertes no

ocurren solamente en las amigdalectomías. Suceden en todos los tipos de experiencias quirúrgicas, especialmente en aquellas en que el cirujano se ve obligado a manipular las vísceras del tórax (particularmente el corazón) o del abdomen.

Cuando el corazón se detiene

—¿Por qué ha muerto mi hijo, doctor? ¡Si estaba tan bien y tan sano! Pero ¿es que no pudo evitarse su muerte?

—Señora, se presentó un paro cardíaco y no se pudo hacer nada. Respondían los cirujanos hace una década, y en el carácter evasivo de su explicación y en su gesto de im-

potencia se evidenciaba la incapacidad en que entonces se hallaba la Ciencia para encarar ese accidente fatal.

¿Paro cardíaco? Pero, ¿por qué habría de producirse la detención del funcionamiento del corazón en un sujeto joven o en un niño dotados de vitalidad y que jamás habían padecido enfermedad alguna de ese órgano?

La coyuntura terrible e inexplicable del paro cardíaco operatorio era conocida por los médicos desde hacía muchos años. En la literatura médica se menciona la primera descripción de esa eventualidad: la de un cirujano que en 1848 vió morir a un enfermo en los instantes ¡qué le extripaba una uña!

No es sino en un período relativamente reciente que la Medicina comenzó a penetrar en los secretos del fenómeno, y es ahora que por vez primera posee recursos efectivos para combatirlo. En esa situación se hallan, igualmente, los cirujanos cubanos. En los centros de asistencia médica de Cuba se dispone actualmente de los más modernos medios para evitar el paro cardíaco operatorio.

Por cada 2,500 personas que se llevan hoy a las mesas operatorias una corre el peligro de paro cardíaco; es decir, un peligro cierto de muerte, que ahora puede obviarse. Esa realidad estadística generó un

verdadero pavor en los enfermos quirúrgicos hace pocos años. Ese estado de cosas se ha modificado radicalmente en el presente.

El corazón es un órgano muscular hueco compuesto de fibrillas musculares dispuestas especialmente para dilatarse y contraerse, y servir así a los fines de ese mecanismo de bomba aspirante e impelente, como las situadas en los brocales de los pozos, que aspiran e impulsan el agua aspirada, con las que groseramente se les puede comparar.

Ahora bien, esas fibrillas necesitan oxígeno, que les lleva la sangre de las arterias (coronarias), para su funcionamiento; su falta provoca la detención del corazón.

A través de toda esa armazón de fibrillas, que es el corazón, corre una especie de cordón, abultado en algunas de sus partes, en forma de nódulos, y en otras, invisible, terminando en grandes ramificaciones, como un abanico de raíces hundidas en la masa muscular de la víscera. Por ese "cordón" circula la "corriente" por así llamarla, que hace trabajar a las fibrillas rítmicamente. Si ese "cordón" (al que se llama "aparato neuroconductor muscular del corazón") está lesionado, el corazón trabaja anormalmente o se paraliza.

Ocurre, además, que la actividad del aparato neuroconductor, y por



... los múltiples ojos de Argos de sus ayudantes y de las máquinas registradoras van registrando los menores cambios...

ende, de todo el corazón, está regulada, entre otras cosas, por dos nervios: el simpático y el vago. El primero acelera el ritmo cardíaco; el segundo lo disminuye.

Cuando el simpático está sobreexcitado el corazón late muy aprisa. Por el contrario, cuando eso sucede al vago el corazón late muy despacio. Ciertamente, una fuerte excitación del vago puede conducir al paro del corazón. Igual efecto podría producir una disminución considerable de la cantidad de sangre existente en los vasos sanguíneos, a causa de una hemorragia, porque el corazón carecería de la presión líquida necesaria para estimular su contracción.

Ya el lector podrá conocer las causas del paro cardíaco operatorio

para confeccionar este trabajo de BOHEMIA informaron que en Cuba ha disminuido grandemente el número de muertes operatorias por paro cardíaco. Por dos razones: porque se conocen mejor las causas de la complicación y los medios de combatirla, y porque en los salones quirúrgicos se dispone de modernos aparatos que obran como verdaderos "radares de la muerte" y resucitadores.

Es cierto que la prevención del accidente se dificulta, porque el paro puede ocurrir en cualquier edad, raza o constitución. El no haber padecido enfermedades cardíacas es un buen antecedente, pero no una garantía. Muchos paros cardíacos se han producido en individuos con corazones indemnes.

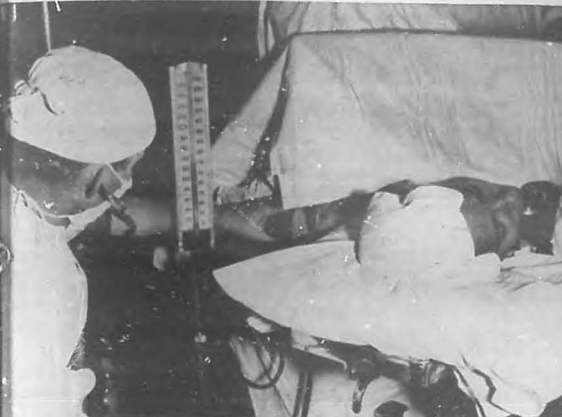

La debilidad de los latidos arteriales, su ausencia, o la de los ruidos del corazón, indican la proximidad de la amenaza...

rio, que pueden ser múltiples: una ventilación pulmonar deficiente, por mala respiración (obstrucción de las vías aéreas); acción tóxica de dosis excesivas de anestésicos, o de otros medicamentos, o de ciertos humores del propio enfermo, eventualmente aumentados, que deprimen los centros nerviosos de la respiración, de la circulación, o dañan las fibrillas o el aparato neuroconductor muscular del corazón; una estimulación excesiva del nervio vago, debido al empleo de ciertas drogas o por la mera manipulación o tracción de las terminaciones de este nervio; una hemorragia.

La intervención nefasta del miedo

A los cirujanos siempre llamó la atención que los niños menores de diez años fueran víctimas frecuentes del paro cardíaco. Hoy se sabe que ello obedece a la condición de su sistema nervioso, mucho menos evolucionado que el de los adultos: el de éstos responde lentamente a las estimulaciones; pero el de los niños es altamente sensible y ofrece reacciones brutales ante excitaciones casi insignificantes.

Esto último explicaría igualmente los casos raros de muertes súbitas en menores que han ingerido semillas o cuerpos extraños y que se localizan en sus vías aéreas o digestivas. A punto de partida del lugar excitado se formarían reflejos nerviosos (con el desencadenamiento de un extraordinario aumento de la excitabilidad del nervio vago) que paralizarían el corazón.

¿Cómo evitar este reflejo? ¿Cómo evitar el paro del corazón? Los cirujanos cubanos entrevista-

Por supuesto, la existencia de una afección del corazón pudiera contraindicar la operación en determinadas situaciones. Una cosa similar podría decirse en relación con ciertas enfermedades, como el hipertiroidismo no tratado, y otras, que sensibilizan al individuo a los reflejos nerviosos o a una exagerada repercusión en el corazón, de la acción del vago.

Quizás si el papel más importante en la prevención del paro cardíaco corresponda a un profesional que no es cirujano, al psiquiatra. Los nerviosos, los emocionales, los atemorizados, los que se desmayan fácilmente, los ansiosos y preocupados: éstos están más expuestos. En algunas instituciones quirúrgicas de Europa se ha comenzado a realizar el examen y tratamiento psiquiátricos, previo la operación, y sus resultados beneficiosos se han hecho ostensibles durante la prueba quirúrgica y en el restablecimiento post-operatorio del paciente.

Por eso, lector, si usted tiene que someterse a una intervención no olvide que no debe alimentar temores, que debe tener confianza en su médico y en los recursos de la Ciencia.

Es imposible hoy que el cirujano escape la observación de una persona susceptible al paro cardíaco. Más difícil aún es que no advierta los signos incipientes de un desfallecimiento cardíaco. En ambas circunstancias puede adoptar medidas salvadoras.

Lo más importante es que el paciente vaya al salón de operaciones en las mejores condiciones físicas y en un estado de completa tran-

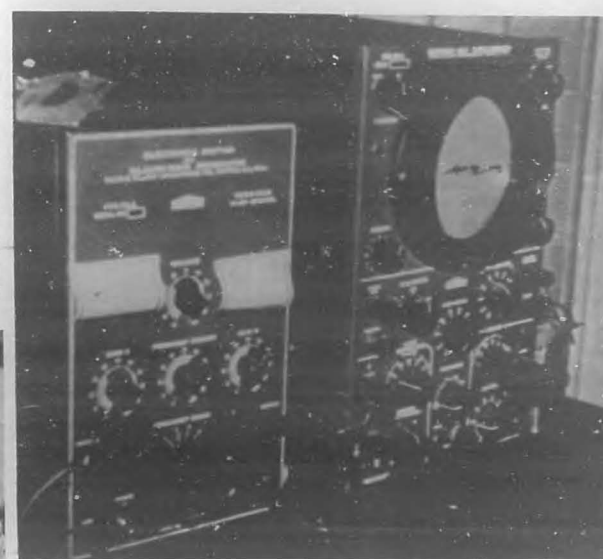

En esas rayas del oscilógrafo el cirujano "lee" constantemente lo que pasa en el miocardio del hombre que yace en la mesa de operaciones...

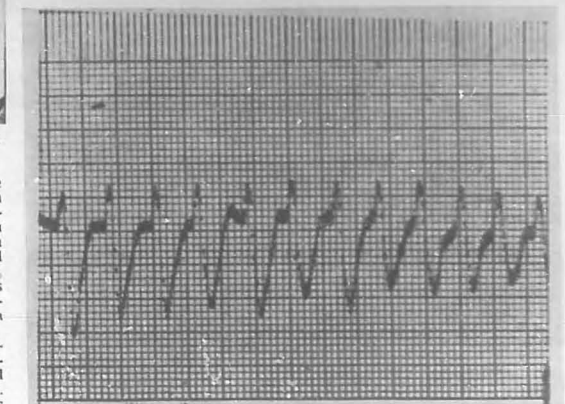

El oscilógrafo da la señal de alarma... (El trazado electrocardiográfico de una "taquicardia ventricular" que anuncia el paro)...

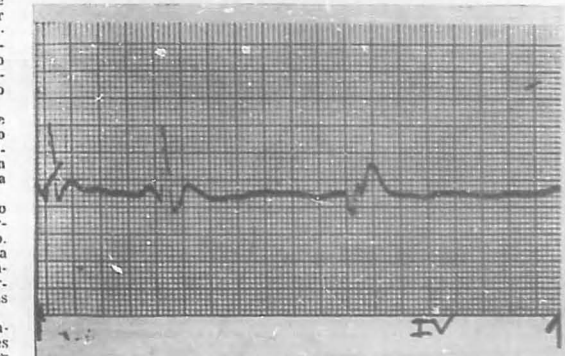

El paro se ha presentado, pese a todo, ¿qué hacer?



Diversos procedimientos para hacer el masaje del corazón: se toma al órgano entre las dos manos y se comprime.

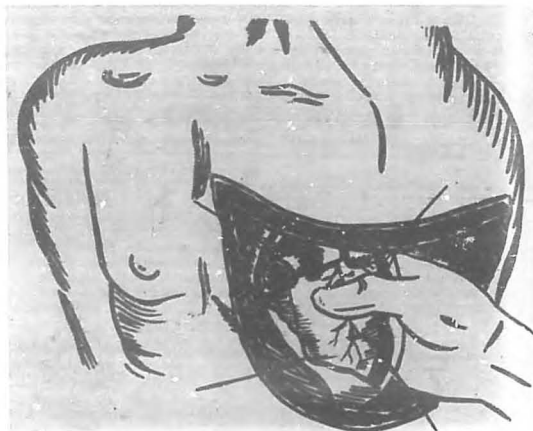

En los casos de corazón pequeño se usa una sola mano: la compresión se hace entre el pulgar y los demás dedos.

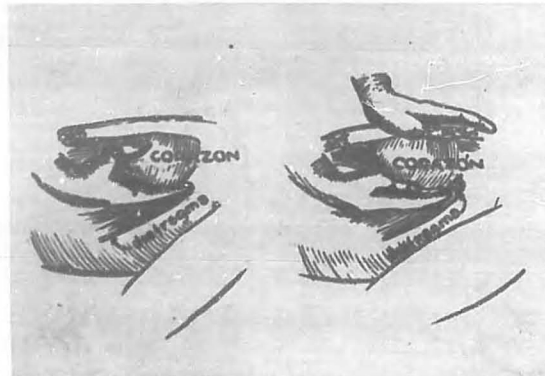

La estimulación también puede hacerse a través del diafragma (que separa a la cavidad del torax del abdomen): dos métodos distintos del mismo procedimiento.



quidad espiritual. Para lograr este último se aplican los barbitúricos, el demerol, la atropina, etc. Luchando contra la muerte

La seguridad con que trabajan los cirujanos modernos es comparable a la que disfrutaron los capitanes de los actuales trasatlánticos. Mientras el enfermo navega en los mares de la anestesia, debidamente aplicada y controlada, los múltiples ojos de Argos de sus ayudantes (especialmente, del anestesista) y de las máquinas monitoras van registrando los menores cambios que se operan en su corazón y en su organismo.

La debilidad de los latidos arteriales, su ausencia, o la de los ruidos del corazón, sometido a una auscultación constante, indican la proximidad de la amenaza. Pero aún más objetivos en su labor se muestran los aparatos, "oscilógrafos" y "cardiopulsómetros", situados a la vista del cirujano, y en cuya pantalla fluorescente se inscriben las señales enviadas por el corazón del paciente, recogidas por electrodos conectados al mismo.

La pantalla de un oscilógrafo se parece a la de un televisor; sólo se diferencia de ésta en que sus imágenes son rayas que describen tra-

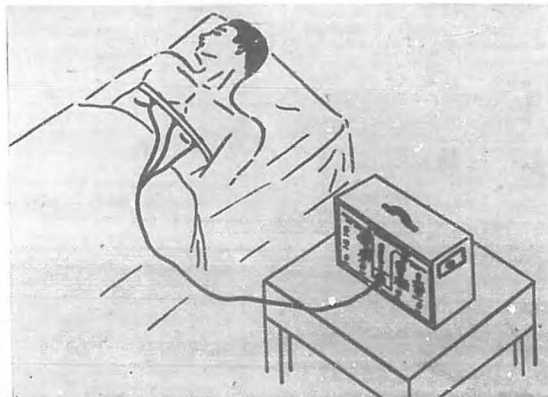

... aparatos de este tipo, provistos de dispositivos electrónicos, que comienzan a actuar automáticamente tan pronto reciben la señal del paro cardíaco...

victorias curio-samente o-rdenadas e incesantemente renovadas. En esas rayas el cirujano "lee" constantemente lo que pasa en el miocardio del hombre que yace en la mesa de operaciones; en realidad, esas líneas no significan otra cosa que el registro del pase sucesivo de la "corriente" nerviosa por el aparato neuroconductor muscu-

lar del músculo cardíaco; si la "corriente" se entelcece o detiene, si se difunde anormalmente, como si escapara de su cauce, etc., en la pantalla del oscilógrafo se marca la perturbación.

No hay que decir que esta vigilancia permanente del corazón previene la instalación del paro, porque el cirujano adopta oportuna-

...el corazón ha carecido de su propia "corriente" y la "Pace Maker" se la ha proporcionado, acompañadamente...

mente las medidas sintomáticas salvadoras: estimula al miocardio, combate la excitación del vago y las secreciones que obstaculizan la respiración (con atropina), impide los espasmos de la tensión arterial (epinefrina y norpinefrina), mejora la oxigenación, intensifica el aporte sanguíneo de la transfusión, etc.

Medidas que han salvado muchas vidas

Pero, si el paro se presentara, pese a todo esto, ¿qué hacer?

El recurso primordial es mantener la buena oxigenación de la sangre. La fibrilla cardíaca funciona con oxígeno y éste no puede faltarle en ese instante crítico.

A través de un tubo colocado en la tráquea del enfermo se insuflará en sus pulmones, a presión, el oxígeno necesario. En ocasiones se acudirá a mantener la respiración, boca a boca: la boca del médico sobre la boca del paciente, porque esto le suministraría de mil a mil quinientos centímetros cúbicos de oxígeno, que no podría facilitarsele cualquiera de los métodos de respiración artificial (éstos sólo proporcionarían de 150 a 200 centímetros cúbicos de oxígeno).

Si fuera indispensable se procederá a la instalación de un aparato (Continúa en la Pág. 112)

motores estacionarios diesel



LISTER Y BLACKSTONE

Su peso en rendimiento de trabajo es superior a lo que usted invierte en ellos.

Motor LISTER
Modelo 616 - 62 H. P.
1200 R. P. M. Enfriamiento por termo-sifón con arranque manual y eléctrico.

Producen mayor fuerza y trabajan a bajas revoluciones, lo que garantiza períodos de trabajo más largos, sin contratiempos.

NINGUN OTRO LOS IGUALA

Uselos en su finca o en su industria. Modelos desde 3 1/2 hasta 600 H.P.

En Independent Electric Co. usted encuentra una extensa línea de Motores Diesel LISTER Y BLACKSTONE, para todos los usos. Además, un stock completo de piezas de repuesto.

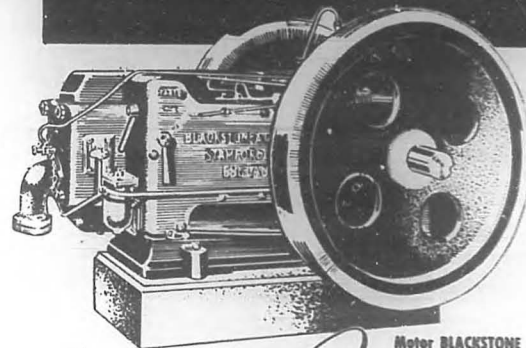

Motor BLACKSTONE
Modelo M. P. Estacionario
31 H. P. - 850 R. P. M. Enfriamiento por termo-sifón. Arranque Manual.

Nuestro Dpto. Técnico dirigido por expertos Ingenieros, atenderá gustosamente su consulta.



ELECTRIC, CO.

Lo mejor en electricidad

23 y P, La Rampa, Pizarra Rotativa: UO-9393

Una Colaboración de **EMMA PÉREZ**

"HOY el libro es la única tribuna libre"—dice el gran personaje nocturno de los cafés de Saint Germain-des-Près, Daniel Anselme. Por eso él ha podido publicar su novela "La Permission" en la que se denuncia el drama de las juventudes francesas sacrificadas en la guerra de Argel.

En efecto, el libro es lo que puede todavía descubrir el "tabú" de la época atómica. ¿Por qué se permite esa libertad? Porque las grandes masas—que son las que se necesita engañar—no leen libros en que se digan verdades que destruyan las enormes mentiras de los

Sólo se venden masivamente los libros sensacionalistas, escritos por "monstruos atroces" o "precozes fenómenos" y precedidos de una publicidad que desencadena los instintos. Y ni aun así tales obras son realmente conocidas por las grandes masas, hasta que llegan al cine. En caso de que no se filmen, cientos de millones de personas se quedan al margen de su influencia. La fórmula para triunfar escribiendo es: sexo-cinismo sensacionalista, con miras al cine. Y esto lo aprendió muy temprano la novelista más joven y más famosa del mundo, Francoise Sagán. Ella

Por Que Ha Triunfado

gobiernos. Otra cosa son las historias llamadas "negras", como las sexo-policíacas del norteamericano Mike Spilane, con el sangriento y sádico castigador Mike Hammer, de las que han llegado a venderse veinticuatro millones (24,000,000) de copias. Porque la "cultura de masas"—como se le llama al embrutecimiento sistemático de la gente—excluye cuanto sea capacitación del hombre para juzgar por sí mismo, para atreverse siquiera a pensar, para integrar "la opinión pública (que se le da hecha).

es una buena—mala—muchacha (la good-bad-girl de las películas de Hollywood), sentada frente a una máquina de escribir, inventando historias pesimistas e indiferentes a todo (aunque en el fondo, sufriendo porque el amor no va a su encuentro). Francoise Sagán es un plato fuerte de la semana o del mes en todas las revistas del mundo. Se pensó que ello se limitaría al eco de su primera novela "Buenos Días, Tristeza", pero pronto llegó la segunda, "Una Cierta Sonrisa", con igual buen éxito librero y pelliculero. Y ahora está al

"BUENOS DIAS TRISTEZA" se está rodando en la Costa Azul, en una gran y blanca, sobre un promontorio que domina el mar. El productor-director es Otto Preminger ("Carmen Jones", "El Hombre del Brazo de Oro"). La heroína adolescente y perversa, Jean Serberg. El padre sin escrúpulos, David Niven. La seria y elegante Ana, Deborah Kerr. El lector recordará que la jovencita Cecile, por tratar de impedir el matrimonio



FRANCOISE SAGAN. ¿Testigo molesto o aliada servicial? El hecho de que se le haya permitido triunfar, significa que las novelas de la Sagán resultan buenas cortinas de humo para evitar que la juventud se preocupe de cosas mucho más peligrosas que el amor y el cinismo. Por su parte, ella tiene suficiente talento para saber cómo el escritor que quiera vender libros por millones, debe emplear excesivamente el sexualismo y la proyección cinematográfica de cada página, además de explotar escandalosamente su propia persona. Los periodistas le preguntan siempre a Francoise Sagán qué piensa del sexo. Ella contesta: "¿Ustedes creen que soy el Dr. Kinsey?" (El Dr. Kinsey fue el autor de los famosos "surveys" sexuales hechos a las mujeres norteamericanas).



FRANCOISE SAGAN. —22 años— se pasa muchas horas en la playa sin deseos de estar allí ni de levantarse, esto es, aburrida. Sus novelas son hijas de ese hastio, el mismo que le hace decir a Cecile, la adolescente de "Buenos Días, Tristeza": "Yo sentía todo en todas partes, en la cama, debajo de un ár-

bol, bajo la lluvia, en el campo". El mismo hastio que lleva a Dominique, la estudiante de "Una Cierta Sonrisa", a tener una aventura con el cansado Luc (19-40 años) que termina con música de Mozart, la música que "evoca el alba, la muerte, una cierta sonrisa"...

Universalmente FRANCOISE SAGAN

invadir las vidrieras de las de París—lo que quiere decir "y las del mundo"—, la tercera obra saganesca, cuyo título definitivo parece que será "En un Mes, en un Año"... Simplemente acerca de este título, se ha especulado más en la prensa mundial que sobre el destino de las democracias (?). Primero se afirmaba que sería: "Con los Párpados Muertos"; después—y aún lo dice el último número de "Esquire"—que era: "Aquéllos sin Sombras", pero ya el libro está casi al aparecer y la Editorial Julliard — la de los escándalos—ha

dicho que se llama "En un Mes, en un Año". La historia — recuerden que es de Francoise Sagán, la escritora que hace decir a sus extrañas adolescentes todas las cosas duras y agudas que ella sabe sobre la vida—no podría durar más. Un mes... un año... Tienen que ser periodos cortos, casi perentorios. Se trata desesperadamente — a la vez que indiferentemente — de no contar mucho con un tiempo que bien puede estar arrastrándonos al fin de los hombres. El caso es que Sagán, lejos de

perder popularidad y lectores, los gana más y más. Su secreto no es el cinismo, ni lo sexual, ni lo perverso — como creen los que juzgan de una manera superficial— sino el talento. Francoise Sagán posee un claro talento poético que — como hace con el suyo su amigo Tennessee Williams — emplea para sacar partido del miedo y la escapada erótico-cinica de los seres humanos, sobre todo de los jóvenes y, más que nada, de las muchachas. En el fondo, volvemos a decir, Francoise Sagán no es otra cosa que una adolescente legítima

que quiere dos cosas: hacer algo digno de admiración; y que la amen. Su lucha contra la dureza de su tiempo es desgarradora (un día se va a morir, se va a matar). ¡Es una época tan fría, tan maquina, y ella tiene entre pecho y espalda tanta poesía trastornadora, que se cree vencida (no lo está)! En venganza, escribe sus libros. Sus novelas son su diván del siquiatra. Una vez le preguntaron a Hemingway — quien visiblemente y aunue la astuta no lo nombra, es un modelo de Francoise Sagán—: "¿Cómo se llama su si-

de su padre — que la haría perder el género de vida a que estaba acostumbrada—, hace que Ana se suicide: "En la casa quedaban los vestidos de Ana y su olor. Mi padre buscó una botella y dos vasos. El whisky era el único remedio a nuestro alcance.

"UNA CIERTA SONRISA". Enfrente estaba el espejo y me vi sonreír. No me libraba de sonreír, no podía. De nuevo estaba sola, lo sabía. Sola. Sola. ¿Pero al fin qué? Yo era una mujer que había amado a un hombre. Esta era una historia simple: no había por qué hacer muecas". Así acaba la segunda novela de Francois Sagán, que será llevada también

al cine. La protagonista, la estudiante Dominique, será hecha por la francesa — 19 años — Christine Carrere. Dominique vive sola en París y hace un pacto de no-amor con un hombre de 40, a quien — porque es casado y está fatigado, lo cual significa que no dejará a su esposa — tiene la muchacha que olvidar. (Dominique no ha cumplido el pacto y ama a Luc).

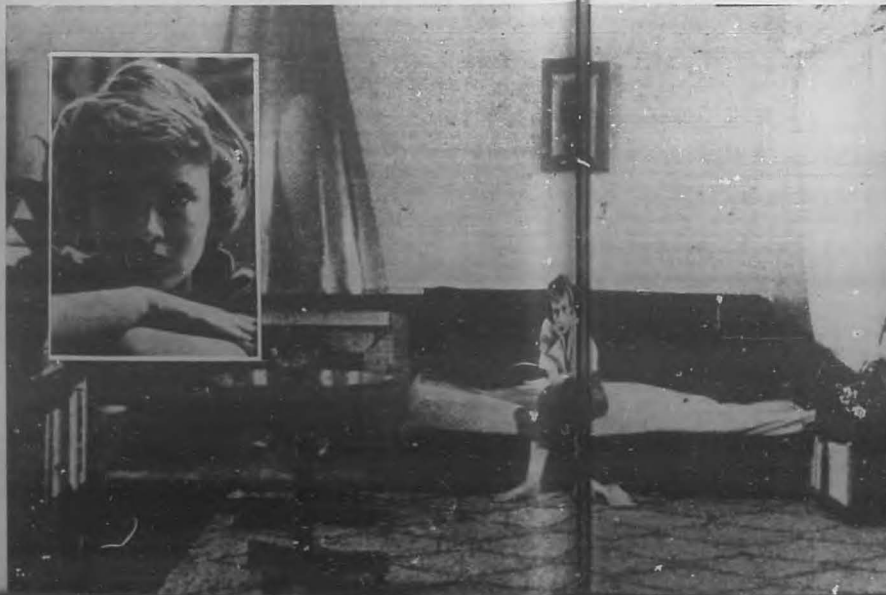



"EN UN MES... EN UN AÑO".

La tercera novela de Françoise Sagán aparecerá el mes próximo. Será de los libros más vendidos del mundo, a juzgar por la enorme publicidad que ya ha recibido. Es otra historia dulce-amarga, ingenio-perversa, buena-mala, en fin, sagániana. Arriba una es-

cena de la película ideal sobre esa novela hecha por el director Vadim para una revista. El escritor Bernard (en la foto el actor Marquand) recibe la visita de José (en la foto la actriz Pascale Audret), la cual ha venido a decirle que el hijo de ambos no nacerá. (La mayor parte de las escenas de los libros de Françoise Sagán ocurren en o alrededor de una cama).

cuítra?" Contestó el autor de "El Viejo y el Mar": "Corona Portátil". Este es el caso de la Sagán. Se alivia de la espantable soledad a que son arrojados los seres sensibles, creando a sus adolescentes desafiantes (Cécile, Dominique, José) que se encogen de hombros cínicamente: "¿Y a mí qué? A mí todo en el mundo se me da igual".

A los que no consiguen engañar la escandalosa novelista es a sus padres. Ellos saben que es una niña (será siempre una niña Françoise Sagán; ese privilegio, que tan caro se paga, de los creadores). Cuando llegó de la Casa Editora Julliard — la que asegura el triunfo— a contar a los suyos que habían aceptado "Buenos Días, Tristeza", la familia estaba comiendo. Françoise se sentó a la mesa y dijo: Pues bien, soy una mujer famosa". El padre sonrió: "Tómala la sopa antes de que se enfrie". Y la madre dijo: "Ahora te peinará". (Esto parece discriminación paternal; pero es ternura).

Françoise Sagán — es es su drama— no sabe qué hacer con el tiempo, un tiempo con tapa de hierro, en que, habiéndose detenido el progreso humano (no el de las máquinas, el humano) los jóvenes son testigos molestos, más molestos que nunca. Es su turno, el turno de la juventud, su turno de impulsar la vida con sus propios brazos; pero se lo niegan, a los jóvenes.

Y éstos — si pertenecen a aquellos sectores que en vez de aferrarse al ideal se han arrojado al nihilismo — no saben qué hacer. Françoise Sagán le teme al tiempo porque no cree ni se sacrifica por un destino menos duro para la humanidad; no sabe qué inventar para que no la trituren los días inútiles.

Por eso corría mortalmente en su Alston-Martín cuando sufrió hace pocos meses el grave accidente de la carretera de Mill. Por eso su salud a la vida, a la vida real, no era "Buenos Días, Tristeza", sino "Buenos Días, Velocidad". Tenía un Jaguar, un Buick y un Gordini (por el que había pagado catorce mil dólares) pero el Alston-Martín negro era su favorito porque le permitía sentir más el vértigo de correr por los caminos como una loca. Todos estos autos habían chocado. "Mi verdadera profesión — decía Sagán — es la de destructora de carros". Y comentaba: "¿Será posible que yo haya hecho tanto dinero escribiendo libros para esto...?" Esto se debía a que, según confesión propia, la vida para Françoise Sagán no tiene sentido: "Mi vida no es realmente nada, un intervalo entre el nacimiento y la muerte. Trato siempre de no pensar en la muerte, pero la siento muy cerca".

De veras, algo ha pasado en el mundo. Siempre adolescencia y muerte han sido vocablos compañeros, pero de eso al cinismo total. Una generación atrás pocas jóvenes de la edad de Sagán se hubieran atrevido a leer y mucho

menos a escribir las cosas duras y negadoras que Sagán escribe. Pocas o ninguna. Porque si cuatro generaciones atrás la mejor novelista francesa contemporánea, Colette, había descubierto en "La Ritirada Sentimental" todos los horizontes de la depravación, lo había hecho desde su ciudadela inviolable de juventud, de vigor, de inocencia irreductible. Aquél no fue un libro negativo ni indiferente sino afirmativamente apasionado. La fuerza amorosa de Colette era lo contrario de la complacencia y la complicidad, esto es, fuertemente moral. Se ha querido asemejar a Sagán y a Colette. Toda semejanza entre sus mensajes es inexistente. La desaparecida y bendita Colette fue desde sus comienzos un canto a la vida. Para Colette no existían inviernos, sino gestaciones de primavera. Murió a los 84 años con el mismo corazón entusiasta que en su más ardorosa juventud. Si no al Creador, Colette idolatraba a la Creación (que viene a ser lo mismo) Françoise Sagán no. Un árbol sólo tiene para ella vigencia, en la medida en que le sirve para aburrirse bajo sus ramas.

En lo que sí se parecen es en que Sagán, como Colette, "desde el primer instante en que se hizo conocer, no fue tímida ante nada. Ante nada, salvo una excepción. ¡Y qué excepción! Colette fue siempre tímida ante el amor y en un grado extraordinario" ("Colette y el Amor" por Pierre Brisson).

La timidez de Françoise Sagán ante el amor en la vida real es de lo que se vengan sus protagonistas en sus libros) está patente en unas confesiones hechas a un periódico parisién: "Creo que a la gente le gustan mis novelas porque hablan del amor como de una cosa vulgar y sin complicaciones. Personalmente he deseado siempre dos cosas: un gran amor—como todas las muchachas—y ser una escritora. Para mí ser una escritora es tener una propia vida interior separada de la vida real. El amor es otra cosa. ¿Cómo podría uno explicar cuando ocurre y por qué? La primera vez que sentí amor tenía 16 años. Creo que el muchacho nunca lo supo. Pero a los 16 no es realmente amor. Es un sentimiento solitario que no se puede comunicar a otro. Pertenecer sólo a uno. El verdadero amor requiere inteligencia y comprensión, aunque en ocasiones una muchacha aceptada a un hombre buscando seguridad o por simple aventura. La más grande ambición de mi vida es vivir bien con alguien. Pero es la cosa más difícil de lograr".

Entretanto... Françoise Sagán sigue lanzando al mundo — más influyentes cuando aparezcan en las pantallas cinematográficas, pues sus novelas se van a filmar, que mientras estén encerradas entre las páginas de sus libros— esos personajes femeninos desconcertantes, esas jovencitas sin esperanzas, Cécile, protagonista de "Buenos Días, Tristeza", Dominique, heroína de "Una Cierta Sonrisa", José, personaje de "En un Mes... en un Año" — que pasan mirando de lado y diciendo como su creadora: "Pueden hablar de nosotras lo que les dé la gana. No nos importa". Françoise Sagán dice por su parte: "Supongo que muchas gentes creen que mi vida es una continua orgía, que todo lo que tengo en la mente son ideas sexuales y que estoy siempre celebrando bacanales en mi departamento. Desde luego, también pensarán que me detengo a veces para escribir una novela cuando pura hubieran atrevido a leer y mucho

(Continúa en la Pág. 110)

SENSACIONAL OFERTA KOLYNOS



2 Tubos Gigantes por sólo 69¢

Escoja la que más le guste...

Kolynos - Super Blanco
Kolynos - con Clorofila

- Nuevo y delicioso sabor a menta
- Nueva acción Anti-Enzimática contra las caries dental y el mal aliento
- Rica sensación de limpieza y frescura bucal
- Dientes más blancos y relucientes
- 24 horas de protección cada vez que cepilla sus dientes con Kolynos

Precio regular \$1.00

usted **ahorra 31¢**

Esta oferta es por tiempo limitado y exclusiva para Cuba. Aprovechela hoy mismo.

LOS HIJOS: Verdaderas Víctimas del Divorcio

SUCEDER diariamente en casi un millar de hogares norteamericanos. Después de varios años de matrimonio, un hombre y una mujer llegan a la conclusión de que ya no pueden continuar viviendo juntos. Desde el momento en que se tome el primer paso hacia el divorcio, sus hijos vivirán en una atmósfera de creciente tensión, temor y odio.

Inevitablemente, los niños sufren gran dolor cuando sus padres deciden separarse. Muchos son lanzados así a un colapso nervioso o a la delincuencia juvenil. Bajo las leyes actuales del divorcio, con frecuencia son tratados como una propiedad más. Ellos son las verdaderas víctimas de las desavenencias e inmadurez de sus padres.

por
NORMAN M. LOBSEN
—Versión de Ramón Cotta, hijo.—



Después de varios años de matrimonio un hombre y una mujer llegan a la conclusión de que ya no pueden seguir viviendo juntos.

hijos; no obstante, ni uno ni el otro están dispuestos a ceder una pulgada para negociar un acuerdo financiero, a pesar del hecho de que, de otro modo, el caso será llevado a un tribunal público y pudiera dejar graves cicatrices emocionales en los menores.

* En Chicago, un niño de siete años, bajo la custodia materna, ve a su padre una sola vez cada dos semanas. A causa de los términos de custodia aceptados bajo la hegemonía del despecho y el rencor el padre no puede poner un pie en el apartamento de su ex-esposa. En vez de ello, tiene que recoger y dejar a su hijo en el vestíbulo de la casa de apartamentos con un ascensorista que actúa como intermediario. El niño llora amarga-

mente cada vez que su papá se marcha.

* En una lucha sobre la custodia de su hija —una niña de nueve años de edad— ésta tiene que ser extraída de un juzgado de la Florida y hospitalizada, después que sus padres han peleado por ella físicamente en uno de los pasillos del edificio del tribunal.

* En una ciudad del medio-oeste, un niño de 12 años reacciona ante el divorcio de sus padres convirtiéndose en un vándalo de barrio. Ni una sola ventana, ni un solo neumático de automóvil, está a salvo de sus depredaciones. Los trabajadores de conducción infantil estiman que su repentino despliegue de violencia y destrucción es provocado por las tensiones

emocionales causadas en él por el divorcio y que pudieran ser tratadas mejor si el niño fuese internado en alguna institución siquiátrica durante algunos meses. Mientras estuviese allí, quedarían en suspenso todos los derechos de visitas. La madre acepta. Pero el padre, fanfarroneando acerca de su "amor" por el niño, se niega. "¡Nadie va a obligarme a dejar de ver a mi hijo!", dice aradamente. El niño, más perturbado que nunca, parece encaminado a un colapso nervioso o a la delincuencia juvenil.

Obviamente, cualquier hijo de padres divorciados va a encararse con una serie de problemas especiales. Obviamente carecerá de parte de la seguridad emocional del muchacho que crece en el seno de una familia unida. Pero existe alguna razón para que este niño padezca dificultades ocasionadas por el actual proceso de divorcio en sí mismo?

El divorcio siempre resulta un momento de gran tensión emocional. Pero bajo las actuales leyes y procedimientos judiciales, la fricción entre los participantes es agravada por los propios tribunales. Se requieren reformas jurídicas tendientes a proteger el espíritu del niño tan bien como a la letra de la ley.

Pero quizás aún más importante es la necesidad de que se comprenda ampliamente la forma en que los niños son dañados por el proceso del divorcio. Esta comprensión no sólo es necesario de parte de los esposos que pudieran verse envueltos en el divorcio futuro, sino también para los amigos y parientes situados en posición apropiada para ejercer influencia sobre ellos y, por lo tanto, de ayudar a proteger a los niños evitandoles dolor y confusión.

Buscando opiniones autorizadas sobre los modernos sistemas de divorcio, hallé a muy pocas personas preocupadas en ese problema. Pero aquellas que sí lo estaban manifestaban, ciertamente, una fuerte sensibilidad.

Morris Ploscowe, quien como juez y abogado de la ciudad de Nueva York se ha visto envuelto en centenares de procedimientos de divorcio y custodia de menores, dijo: "Esecho cómo los padres vociferan su amor por los hijos. Luego los veo descuartizarlos por la mitad. Ellos no quieren a sus hijos. Estos son simplemente una herramienta de sus odios y ardores."

Un padre recientemente divorciado manifestó: "Sabe usted, antes nunca pensé sobre eso en esta forma, pero nosotros discutimos y nos preocupamos sobre todos los detalles menores del aspecto monetario como quién debía quedarse con el mobiliario y quién debía poseer las pólizas de seguros. Te-

níamos a tasadores, contadores y agentes de seguros que nos brindaban consejos sobre todas esas cosas. Entonces, cuando llegamos al asunto de los muchachos, mi esposa y yo llegamos a un acuerdo, nosotros solos, en veintit minutos. Ni siquiera pensamos jamás en la posibilidad de obtener consejo experto en relación a lo que era mejor para los niños".

Un abogado comentó: "El juez murmura perogrulladas acerca de los intereses del niño y luego aplica alguna regla arbitraria de dedo... Todo el procedimiento legal trata a los hijos como si fuesen pelotas que deben ser lanzadas de un padre al otro".

Todas las personas relacionadas con un caso de divorcio en el cual se vean envueltos niños, rinden culto verbal a lo que se ha convertido en frase hecha —el "bienestar del niño". Los padres que se divorcian justifican sus accio-



Tales escenas tienen lugar constantemente en incontables hogares americanos...

nes diciendo virtuosamente: "Naturalmente, trataremos de que Juanito sufra lo menos posible. Después de todo, los dos lo queremos y vamos a tomar acuerdos adecuados para él".

Que esos "acuerdos adecuados" puedan realizarse, es una suposición improbable. Algunos expertos sostienen que ninguna verdadera solución adecuada es posible para un muchacho menor de 16 años. Pero la pregunta con mucha frecuencia se torna muda; en la gran mayoría de los divorcios, las buenas intenciones originales acerca de los hijos, eventualmente se desmoronan bajo la creciente presión del odio, el deseo de venganza y el sentimiento de culpabilidad. Para el marido, las pensiones y el pago del divorcio se van convirtiendo cada vez más irritantes desde el punto de vista económico y emotivo; para la esposa, lucen cada vez menos satisfactorias, bien sea como fuente de ingresos o retribución. Y los niños son convertidos en peones en los intentos por elevar o disminuir los pagos. Los padres tratan de herirse mutuamente sin comprender que los niños son los más perjudicados.

Le pregunté a la doctora J Louise Despert, una siquiátra de niños y una verdadera autoridad en materia de hijos de divorciados, qué cantidad de convenios de custodia estimaba ella que favorecían al niño o tomaban en cuenta los intereses de éste.

"Muy, muy pocos —respondió ella—. En algunos divorcios, como los surgidos de conflictos relativa-

mente sencillos (diferencia de edades, problemas económicos o incompatibilidades reales) se realiza un esfuerzo por proteger a los niños. Pero demasiada cantidad de divorcios es el resultado de matrimonios neuróticos y durante el rompimiento los esposos tienen una formidable oportunidad de desquitarse sus odios desahogándose en sus propios hijos".

El "bienestar del niño" es, similarmente, el criterio básico legal en que se fundamenta la decisión del tribunal en materia de custodia del infante, derechos de visita, pensiones alimenticias y demás. Pero en la práctica resulta extremadamente difícil de aplicar. Según observa el juez Tom R. Blaine —que ha actuado en alrededor de 10,000 casos de divorcio en Filadelfia— en su libro "La Felicidad e Infelicidad Matrimonial":

"El bien star del niño parece ser una regla sencilla de la ley. Me ha causado más preocupaciones y ha resultado una norma más difícil de aplicar que todas las demás... Me siento totalmente incapacitado, como juez, para determinar en la mayoría de los casos qué es lo mejor para el niño".

Por ejemplo, tradicionalmente las madres obtienen la custodia de los hijos pequeños y de las hijas de cualquier edad. También tradicionalmente, la parte "culpable" en el divorcio es castigada privándose de la custodia. ¿Qué sucede cuando estas tradiciones chocan de frente?

En un caso ocurrido en New York, una esposa que de otro mo-

El divorcio siempre resulta un momento de gran tensión emocional.

do era de conducta irreproachable como mujer y madre, fue demandada por su marido —un médico— tomando como base la comisión de adulterio una sola vez. Se averiguó que la mujer se había visto obligada a buscar el amor de otro hombre, porque su esposo dedicaba todo su tiempo, energía e interés a su trabajo. La pareja tenía dos hijas juveniles que ignoraban la indiscreción cometida por su madre.

El tribunal le concedió al esposo el divorcio, pero le entregó las hijas a la mujer basándose en el hecho de que ella estaba estrechamente unida a las niñas y estas a su vez preferían vivir con su madre. Esta inusitada decisión fue revocada después de una apelación y el padre —que había llegado ante el tribunal "con las manos limpias"— obtuvo la custodia de sus hijas.

Este caso hace algo más que recalcar la dificultad que hay en decidir qué es lo mejor para los hijos; señala a un elemento vital que controla al futuro de los hijos del divorcio: la estructura de la propia ley.

En lenguaje legal, un caso de divorcio es un procedimiento de partes contendientes. Está basado en la presunción de que el hombre

y la mujer libran una batalla campal y el juez debe actuar tomando en consideración solamente las pruebas acusatorias presentadas por uno y otra. De este modo, cuestión tan delicada como es la custodia de un niño, descansa en la habilidad que tenga una persona para desdorar la personalidad de su esposo o esposa, o en las posibilidades que haya tenido para contratar los servicios de un buen abogado.

"Expresándolo sin tapujos —manifestó un abogado— algunas veces el futuro de un niño depende de la imaginación que tenga alguna de las partes para lanzar con éxito las acusaciones más violentas contra la otra: o de que uno de los litigantes grite más que el otro o parezca más sincero".

En su libro "Casos de Familia ante los Tribunales", recientemente publicado, la experta legal Maxine Virtue cita el funcionamiento de los tribunales de Chicago como ejemplo de la forma en que la justicia ha dejado a los hijos del divorcio a la merced de la anticuada teoría del "procedimiento de partes contendientes". En estos casos de divorcio, los tribunales aceptan como buenas todas las acusa-

[Continúa en la Pág. 99]



Los padres que se divorcian no pueden deshacerse de la responsabilidad hacia sus hijos...

HARRY BELAFONTE,

El Príncipe Negro del Calypso



Harry Belafonte, que ha destronado al rock 'n roll y lanzado el calypso, en millones de discos, por todo el mundo, es el ídolo negro de América y uno de los cantantes mejor pagados.

TODAVIA no se había estrenado la película y ya millares de cartas aflúan al Departamento de Defensa para impedir que fuese exhibida a los miembros de las fuerzas armadas. El Sur constituía y movilizaba comités para prohibir a los cines distribuirlo. En Carolina del Sur, la Asamblea legislativa llegó hasta considerar el voto de una ley condenando a cinco mil dólares de multa a los propietarios de las salas en que la película fuese exhibida. Ante este alzamiento, Daryl Zanuck, el productor de la película intentó contratacar declarando que los problemas de razas

en las Antillas Inglesas no tenían absolutamente ninguna relación con la cuestión negra en los Estados Unidos y que estaba dispuesto a pagar personalmente los cinco mil dólares de multa a todos los cines que fuesen condenados por presentar su "Isla en el sol". Era la primera vez en la historia del cine americano que una película se atrevía a relatar el amor de un negro por una blanca y a dar a entender que este amor era compartido. La aventura se desarrollaba en una isla inglesa del Mar Caribe. Estaba tratada con infinita prudencia, pero un simple cambio

POR
DOMIQUE LAPIERRE

de miradas y un rozamiento de brazos entre la dulce "society girl", encarnada por Joan Fontaine, y el seductor y ardiente jefe sindicalista negro, representado por Harry Belafonte, habían sido suficientes para que Norteamérica gritase escandalizada.

Pero en medio de la tempestad que involuntariamente había desencadenado, un hombre herido continuaba cantando. Era Harry Belafonte, el héroe de la historia que había representado en "Isla en el sol", el drama de su propia vida.

El drama habría permanecido inédito si no hubiese sido el de la más importante estrella actual de la canción y la pantalla, el ídolo negro de las mujeres de América cuya unánime opinión resumía una periodista al escribir: "Es bello como el pecado y tan lleno de exotismo que hace nacer en el corazón

de toda mujer la maravillosa ilusión de un romance bajo el sol de las islas... Y cuando aparece en escena nos da ganas de hacer las mayores locuras".

En menos de seis años, Harry Belafonte ha ganado más de dos millones de dólares y es probable que gane cuando menos otros cuatro durante los cinco años próximos. En la época del Ronck 'n' Roll, el extraordinario éxito de Belafonte es el triunfo del talento sobre la moda del momento. Y en la edad de adquirir conciencia social, supone otro triunfo, el del talento sobre el color. Del Atlántico al Pacífico, las salas están siempre llenas cuando en la penumbra un proyector capta en su haz el salto hacia el micrófono del gran diablo en pantalones negros y camisa roja que viene a revelar con una voz ruda acompañada de



Al proyectarse sobre la pantalla cinematográfica, este abrazo ha encendido una guerra entre Hollywood y el Sur de los Estados Unidos.

amplios gestos envolventes el conmovedor folklore de las soleadas islas.

Canta el amor, la desesperación, la alegría, el dolor, la soledad, la religión y sus canciones cuentan la historia de un anciano sediento que se encorva bajo el peso de su carga de plátanos, de los hombres que trabajan de noche y esperan con impaciencia el nacimiento del día para irse a dormir, la de una jovencita soñando bajo el sol ardiente con su bienamado que la ha abandonado, la del triunfante profeta que anuncia el próximo fin de las desgracias de los negros... Y cuando entena, ondulando su cuerpo, una de esas romanzas antillanas que llevan el nombre famoso de calypso, toda la sala repite con él el estruendo. Belafonte siente entonces que se trasmite a él toda la emoción de la multitud. Pero sabe también que la implacable ley del espectáculo puede destruir este amor de la noche a la mañana si no entrega diariamente lo mejor de sí mismo.

—Estimo que mi principal deber es para con el público,—declaró en una ocasión a un periodista— que paga para venir a oír lo que yo le ofrezco.

Esto pudiera significar que ofrece al público lo que este quiere. Pero, en realidad, significa exactamente todo lo contrario, y el secreto de su éxito es el haber tenido suficiente valor para imponer en América un género, hasta ahora poco gustado, pero que él ha hecho tan popular que sus álbums de discos se venden hoy por millones de ejemplares. Hace cuatro años, Harry Belafonte cortaba en seco una prometedora carrera de cancionista sentimental para ir a buscar en el folklore de las islas en que pasó una parte de su infancia, el sencillo mensaje humano de la eterna vida cotidiana.

Corrido en su propio "tranque". Cinco años antes, Harry Belafonte era recibido por el director de una célebre agencia teatral de Madison Avenue.

—Voy a hablarle francamente,—le dijo el hombre aspirando su tabaco— En primer lugar, al lanzarse a la canción folklórica, comete usted su suicidio profesional Segundo: no es tan fácil para los negros encontrar contratos, y Tercero: ¿cómo es posible que no tenga



Belafonte canta su mensaje a las multitudes de América, entonando los auténticos calypsos que durante su infancia, le enseñaron los negros campesinos jamaicanos y que tienen su origen en los viejos cantos de esclavos africanos deportados al Caribe.

usted la elemental prudencia de destinar sus canciones a un público determinado: los hombres, las mujeres, los "teen-agers" o los viejos". —Mis canciones son para todo el mundo —respondió Belafonte despidiéndose de él.

Cuatro años después de esta entrevista, en un cálido atardecer del mes de junio, Harry Belafonte y algunos amigos se dirigían en auto hacia el Lewisohn Stadium, donde el cantante daba un concierto. La carretera estaba llena de automó-

viles tan próximos que sus guardafangos se tocaban y la máquina de Belafonte necesitó más de una hora para recorrer unos centenares de metros. De pronto, una ensordecedora algarabía de claxons estalló en torno a él. Belafonte rogó a un amigo que fuese a averiguar la causa de aquel alboroto. La respuesta fue inmediata: los "drivers" de todas las máquinas claxonaban en su honor. Más que cualquier otra consagración, el incidente emocionó a Belafonte. Le demostraba lo que le había sucedido: estaba cogido en su propio "tranque". Aquella noche, el 28 de junio de 1956, el Lewisohn Stadium atrajo

el más vasto y el más ruidoso público de sus 47 años de existencia y todos los periódicos relataron el día siguiente como 30.000 "fans" lo habían tomado por asalto para escuchar a su ídolo. Al regresar a su modesto apartamento de la calle 70, después del concierto, Belafonte se detuvo un instante en Harlem. Un mundo le separaba en lo sucesivo de la gran metrópoli negra en la que había nacido 29 años antes.

"El mayor agradecimiento que siento por mi madre, es el haberme preservado de la cárcel." La contestación es típica de ese sentido de la vida.

(Continúa en la Pág. 98)

El sacerdote que los casó en una iglesia mexicana, felicita a Harry Belafonte y su esposa Julia, bailarina blanca de los ballets de Katherine Dunham.



Con espejuelos especiales, Harry Belafonte, acompañado por su esposa, sale del New York Hospital donde ha sido operado recientemente de un desprendimiento de retina en el ojo derecho que puso en peligro su vista.

¡Lujosa Belleza... Perfecto Funcionamiento!

Plumas **PAPER-MATE** Capri

Con el cartucho de tinta 2 en 1

2 PUNTAS DEPOSITOS DE TINTA

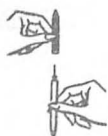

Si se le acaba la tinta o usted le daña la punta a la pluma, saque el cartucho.



Separe las secciones del cartucho y ponga la sección de arriba, abajo.



Inserte el cartucho completo en la pluma y ya queda lista para continuar escribiendo.



Escriben más suave... más rápidamente!

Las plumas Paper Mate Capri le ofrecen más ventajas que ninguna otra pluma en el mercado. Belleza de diseño, funcionamiento perfecto, precio razonable y una garantía absoluta que respalda su inversión.

Las plumas Paper Mate Capri, con su exclusiva punta plateada escriben al instante... suave y uniformemente. No se trancan ni saltan sobre el papel.

Fijese en todas las ventajas de la Paper Mate Capri:

- Exclusivo cartucho de tinta 2 en 1
- Bello acabado de cromo y tenite en atractivos colores
- Exclusiva tinta Paper Mate que no mancha ni emborrona
- Aprobada por banqueros y directores de escuelas
- Garantizada incondicionalmente

AHORA EN ATRACTIVOS ESTUCHES DE REGALO



\$ 1.95

Escuche y vea la Serie Mundial de Base Ball, directamente desde los Estados Unidos, por el Canal 6 de CMQ- Televisión y por radio a través de CNC-Reloj de Cuba.

¿SERIA USTED CAPAZ DE DESCUBRIR AL AUTOR DE UN CRIMEN?

EL LAPICERO DE PLATA

EL cuerpo de Isabel Clare yacía en las inmediaciones de la entrada del garaje. En su rostro se advertía que sus mejillas y sus labios presentaban un color rojo encendido típico de la intoxicación con monóxido carbónico. En el momento en que el doctor Scott pronunciaba su dictamen de cesación de todo sintoma vital, el inspector Cobbe escuchaba de labios de Jill Hilary:

Jack Leon se presentó aquí preguntando por Isabel. Le dije que ésta estaba inspeccionando su coche. El pasó. Poco después les oí disputar violentamente.

Más tarde, sentí que la puerta del garaje batió bruscamente y supe, como en efecto así era, que Jack había salido. A las cinco bajé para llevar a Isabel una taza de té, y entonces encontré que el garaje estaba cerrado y el motor del coche en marcha. Cuando abrí las puertas, la vi caída en el suelo. Sospechando que hubiera un escape de gas, contuve mi aliento, y, como pude, la arrastré hacia fuera del garaje.

Pero el doctor Scott alegó: —"En mi opinión no se trataba sólo de un accidente. Cierzo que Isabel Clare falleció a consecuencia de la intoxicación de monóxido de carbono, pero previamente fue golpeada en la cabeza, lo que probablemente la hizo perder el conocimiento."

Cobbe inquirió de Jill si ella había tocado algo en el garaje y ésta respondió que absolutamente



nada, salvo al parar el motor en marcha. El inspector procedió a examinar el interior del garaje y recogió de la cabina de conducción del coche un lápiz plateado, grabado con las iniciales J. L.

Seguidamente Cobbe se dirigió al domicilio de Jack Leon para entrevistarse con éste, el cual manifestó:

—Isabel me había amenazado con hacerme víctima de un acto de chantaje. A tal efecto había logrado hacerse con algunas cartas escritas por mí. Cuando fui a verla hoy le dije que podía proceder como quisiese; que, por mi parte, yo estaba decidido a arrostrarlo todo. Pero, cuando la dejé, ella estaba perfectamente bien. En cuanto al lápiz, es mío, pero lo había perdido hace una semana.

Cobbe se limitó a responder: —Está bien, mientras pensaba: "No me queda más que descubrir quién es el que miente. Y espero que esto no será muy difícil."

SI USTED QUIERE SABER QUIEN MENTIA, VEA LA SOLUCION EN LA PAGINA 101.

Dentro del SUCESO

(Con lo inédito de cada noticia)

POR
JORGE YANIZ PUJOL
FOTOS DE:
BARCALA

No podía haber devoción en el corazón de aquel desconocido.— Dos inofensivos orates que compartían el mismo mundo imaginario.— No quedaba en la vecindad quien dejase de enterarse del paseo del domingo.— Una triste historia de dos hermanas. Tendrá que hacerle el cuento del mosquito al juez que conozca del caso.— "¡El día que yo me suicide, va a ser de película!"

jos la silueta de El Cobre. Y a sus labios asomaba una sonrisa. Era como si dijese:

—"Aquí estoy, Virgencita, a cumplirte mi promesa".

Otros iban llegando también. A pie muchos, otros en auto. Y Jacinto todavía estaba lejos. Por Melgarejo, oía a sus espaldas el rugido de un auto que se acercaba veloz. La estrecha carretera, serpenteando por empinadas cumbres, no le permitía apartarse mucho. Pero Jacinto se decía:

—¡No me van a asesinar! Y seguía su camino, confiado en que los automovilistas tendrían cuidado con aquel pobre peregrino.

El auto seguía acercándose a toda velocidad. Y acaso porque el driver no viese al pobre viejo, o porque no pudiera apartarse a tiempo, la defensa de la máquina golpeaba a Don Jacinto que era despedido a varios metros del lugar. Algunos veían el accidente:

—¡Virgen Santa! —exclamaban.

Y corrían a prestar auxilio al arrollado. Jacinto Sánchez había resultado muy mal herido. Y allí mismo, ante la mirada atónita de los otros peregrinos que pretendían auxiliarle, dejaba de existir.

Pero el accidente no había borrado de sus labios la sonrisa con que emprendiera el viaje. Y Jacinto musitaba antes de entregar su alma al Creador:

—¡Virgencita de la Caridad!

A lo lejos, se erguía la silueta de El Santuario, al que seguían llegando peregrinos. Acaso uno de ellos bajara de un auto que poco antes había causado una muerte en la carretera, pero no podría haber devoción en el corazón del desconocido que ni siquiera se había detenido a ayudar a su víctima.

MUNDO IMAGINARIO

DEAMBULABA por las calles de Camagüey a solas con sus pensamientos. Y nadie se hubiera podido imaginar que no estuviera bien de la cabeza. Si alguien le pedía:

—¡Jesús, ve a comprarme una caja de cigarrillos.

Tomaba el real y respondía con una sonrisa:

—¡Con mucho gusto!



Cogiar cartas y colocaban fichas.

Jesús Gato era bueno y servicial, pero nadie se hubiera molestado en averiguar siquiera dónde vivía o en que pasaba la mayor parte del tiempo. Tendría que venir José Martín López a ser su amigo.

Desde entonces eran dos. Andaban juntos, conversaban, iban y venían, pero nadie se molestaba tampoco averiguando qué interesantes confidencias se hacían el uno al otro. Y los dos infelices pasaban inadvertidos entre las gentes.

Pero si alguien los hubiera escuchado aquella tarde, antes de que sucediera lo que habría de suceder, la cosa no hubiera llegado a tanto.

—¿Y qué tal?

José Martín se acercaba a la esquina donde lo esperaba Jesús. Con las manos en los bolsillos, y mirando al suelo, apenas había levantado la vista para saludar al amigo.

—Aquí, pensando.

—¿En ella?

—Sí.

Era triste la mirada de Jesús. Descansando una mano sobre el hombro de Martín, seguía diciendo:

—Tú, que eres mi amigo y me ves sufrir, sabes que amo a esa mujer con todo el aliento de mi alma y tengo que renunciar a ella.

—Sí, tienes que hacerlo.

—Ayer la vi con otro. Y bebí mis lágrimas en silencio. Ella podrá ser feliz con otro, que la quiera.

—En cambio, tú...

—Yo no debo causar desdicha. Tú sabes que el juego me domina y no haría feliz a ninguna mujer.

Los ojos de Jesús Gato brillaban intensamente. José Martín también abandonaba la triste expresión de su rostro y se frotaba las manos.

—¡Hombre —decía— ya que mencionaste el juego, vamos a echar una partidita!

Y allí mismo, en el portal, los dos hombres se sentaban en el suelo, y comenzaba el juego.

—¡Yo doy las cartas! —aseguraba Martín.

Sus manos se movían rápidamente. Gato hacía ademán de recoger sus cartas, y exclamaba:

—¡Voy cinco pesos!

—¡Canta!
El vigilante había escuchado aquellas palabras y se acercaba lentamente a la pareja. "Conque jugando en la calle", pensaba ladina. Pero al detenerse junto a los "jugadores" quedaba boquiabierto por la sorpresa.

—¡Otra vez me has ganado! —decía Jesús Gato.

—¡Es que tú tienes mucha suerte con las mujeres! —ripostaba Martín.

—¡Bueno, vamos a echar otra partidita!

Y Martín barajaba y barajaba pero la sorpresa del policía era que no existía tal baraja. Sí, Gato y Martín realizaban todos los ademanes del juego: cogían "cartas", colocaban "fichas" sin que aparecieran por ninguna parte tales fichas ni tales cartas.

—¡Vamos, marigüaneros, a pasar esa "curda" en el vivac!

Gato y Martín eran arrestados y conducidos a la Casa de Socorros, suponiendo la policía que eran dos viciosos que habían fumado mariguana. Pero los médicos comprobaban la triste verdad:

—¡Los dos —decía un galeno— están locos!

Eran dos inofensivos orates que compartían el mismo mundo imaginario.

PASEITO EN MAQUINA

—¿EN Cadillac, Crisantico, en Cadillac?

—¡Si vieja! ¡Me lo presta un amigo! Bueno ¿vas a estar lista a tiempo?

—¡Sí, mi chino, cómo no! ¡Ese paseito en Cadillac no me lo pierdo yo, de ninguna manera.

Lidia Alvarez Fontela se despedía de su novio, Crisanto Millás Pérez, loca de contento. Crisantico le había prometido llevarla de paseo, el domingo, en un automóvil que iba a prestarle un amigo. Y poco después, la muchacha le explicaba todo a su mamá, en su hogar del Reparto El Moro, diciéndole:

—¡En Cadillac, mamá! ¡Figúrate, a Crisantico le van a prestar un Cadillac nuevo, y va a venir a buscarnos el domingo por la tarde, para salir a pasear!

Doña Asunción Fontela y Castro no podía ocultar su satisfacción. Ahora verían ciertas amistades del vecindario que su Lidia tenía pretendientes de posición. Y durante toda la semana, Doña Asunción no cesaba de comentar con las vecinas:

—El domingo vamos a dar un paseito en la máquina de Crisantico.

—Pero ¿y Crisantico tiene máquina?

Con la mirada apabullada doña Asunción a aquellas enreñadas.

—¿Que si tiene auto? ¡Un Cadillac y del último modelo!

No quedaba en la vecindad quien dejase de enterarse del paseo del domingo y, por supuesto, del lujoso auto que el pretendiente de Lidia estrenaría para la ocasión. Porque Doña Asunción, no contenta con hacer a Crisantico "dueño" de la máquina, había dado a conocer que era nueva, "de paquete" y que su hija la estrenaría. Por supuesto, con la pareja de tortolitos iría ella también, en el lujoso Cadillac.

Y llegaba el domingo.

En aquella cuadra del reparto El Moro, Segunda entre 14 y 16, todo el mundo estaba pendiente de la llegada de Crisantico Millás Pérez, el novio de Lidia. Muchos vecinos hasta esperaban a las puertas de sus casas, para ver llegar el lujoso automóvil. Pero Doña Asunción había advertido a su hija:

—Tú, Lidia, no te me asomes a la calle! ¡No puedes dejarle creer a Crisantico que estás impacienta!

—¡Ay mamá! Pero si lo estoy!

—¡No importa, hija! ¡Además, hay que hacerle esperar para que todos vean el Cadillac, parado a la puerta!

La espera no sería prolongada. Aunque muy pocos se daban cuenta, al ver aquel auto doblando la esquina, que allí venía Crisantico Millás. Y la máquina venía lentamente a detenerse frente a la puerta de Doña Asunción.



Del bofetón, Crisanto caía sobre el fotingo de museo.

De inmediato, dos claxonazos se hacían escuchar, como llamada:

—¡Augare! ¡Auuuuugare!

En el interior de la casa, Lidia saltaba de la butaca:

—¡Ahí está Crisantico! —gritaba.

Pero Doña Asunción no quería creerlo:

—¿Crisantico?

La señora atajaba a su hija que iba a asomarse.

—¡No, déjame ver a mí!

Y Doña Asunción abrió la puerta. Al principio, no comprendía nada. Luego, veía a los vecinos, asomados todos a la calle, que reían casi a carcajadas. Y luego, su mirada se detenía lenta, gravemente, sobre el destartado vehículo desde el cual la saludaba una cara conocida:

—¡Doña Asunción! ¡Buenos días! ¿Ya están listas para el paseo?

—¡Eh!

Doña Asunción no podía hablar. Su rostro iba a tiñéndose de rojo. Y tras ella aparecía Lidia:

—¡Pero Crisantico! ¡Esa máquina! ¿Y el Cadillac que ibas a traer?

Crisanto era la imagen del desconsuelo. Había bajado del auto y se acercaba a su novia y a su suegra.

—Es que el amigo no me lo pudo prestar y yo traje éste por...

Doña Asunción no lo dejaba terminar. Los vecinos reían a carcajadas. Y la indignada señora levantaba la mano derecha.

—¡Idiota!

Del bofetón, Crisanto caía sobre el "auto", un fotingo casi de museo que crugía estruendosamente al recibir aquel peso. Y Crisanto se incorporaba hecho una furia:

—¡Oiga! ¿Qué se ha creído usted, que puede pegarme? —increpaba a Doña Asunción.

—¡Usted es un insolente, y un atrevido!

—¡Yo que se merece es que yo lo mate a palos!

La suegra avanzaba sobre el infeliz muchacho, que se veía obligado a hacerle frente, mientras Lidia gritaba:

—¡Mamá, Crisanto! ¡Ay Dios mío, que vergüenza!

Los vecinos reían, y una perseguidora que pasaba por el lugar cargaba con los tres protagonistas de nuestra historia, quienes hacían sus descargos en la décimo cuarta estación. Allí, Crisantico apuntaba:

—¡Habrás visto! ¡Porque no llevé un Cadillac, esta vieja por poco me mata!

Y Doña Asunción repetía:

—¡Pero qué fresco! ¡Ponerme en ridículo por culpa de su idiotez!

La única que comprendía todo el alcance de la tragedia era Lidia, que seguía sollozando:

—¡Ay Dios mío, que vergüenza!

Y además, se quedaba sin novio. Porque las miradas asesinas que Doña Asunción dirigía a Crisantico, eran como para que el pobre muchacho no volviera a ofrecerle paseos en máquina a ninguna mujer.

HISTORIA DE DOS HERMANAS

LE había servido la cerveza, y se quedaba frente a la mesa, mirando a su cliente con una expresión risueña en su lindo rostro.

—¿Y qué, Nérida, qué vas a hacer esta noche?

La meserita se acercaba un poco más.

—¡Pues no sé, Cheo!

La escena tenía lugar en un bar de la calle Aranguren, en Guanabacoa. Cheo y Nérida conversaban, muy cerca el uno de la otra, y ninguno de los dos advertía la presencia de otra muchacha, espléndida triguena de 19 años que se acercaba, hecha una furia.

—¡Así, así quería yo atraparlos! —gritaba la muchacha.

—¡Nancy!

—¡Chinita!

Se habían separado al instante. Y Nancy se lanzaba contra el hombre, sollozando de rabia, y con las manos en alto, lista para arañar.

—¡Canalla, sinvergüenza!

Cheo se hacía a un lado.

—¡Mi China, yo te juro que...

Pero ya Nancy atacaba a la mesera:

—¡Y tú, mi hermana, mi propia hermana!

Nérida no podía esquivar el ataque. En tanto, Cheo se escurría del bar, ganando la calle. Y lo que dejaba en el local era una explosión atómica. Volaban las sillas, rodaban las mesas, y las dos mujeres, arañándose, tirándose de los pelos y mordiéndose, escencialaban una riña como nunca la viera el Palacio de los Deportes en sus mejores épocas de Pancracio.

Solo la intervención de la policía logró restablecer el orden. Y ante el oficial de guardia de la 19 Estación comparecían las dos mujeres despeñada, en jirones las ropas y arañado el rostro. Nancy era la primera en hablar.

—¡Mire tiente —decía— hace cinco años que Cheito es mi marido y él es muy cariñoso y bueno conmigo. Algunas veces se pasa del "picafo", pero a mí no me importa, porque por fin es que siempre vuelve arrepentido. Pero acá, mi hermana se ha empeñado en quitármelo! ¡Y eso sí que no lo aguanto yo!

Y sus negrísimo ojos eran dos puñales que



"Lo que pasa es que a Cheito le gusta que yo le sirva".

En la cama del hospital se encomendaba a la Virgen de la Caridad.

CUMPLIA UNA PROMESA

EN la cama del Hospital, minutos antes de que llegasen a buscarlo para la operación, el anciano Jacinto Sánchez se encomendaba a la Virgen de El Cobre:

—¡Virgencita de la Caridad —prometía— iré a pie hasta tu Santuario si salgo bien de esto!

Llegaban los enfermeros, y Jacinto era trasladado a la Sala de Operaciones. Días más tarde, el anciano volvía a rezar en su lecho de convaleciente:

—¡Gracias, Virgencita, gracias! Te cumpliré mi promesa muy pronto.

Aunque el viaje a pie, desde su casa hasta el Santuario de la Virgen no era extremadamente largo, pues Jacinto vivía en Santiago de Cuba, su avanzada edad sí lo hacía penoso, Jacinto tenía 65 años.

En su casa trataban de desanimarlo.

—Pero Jacinto, deja el viaje para más tarde, cuando estés más repuesto. La Virgen no se ofenderá por eso.

Y Jacinto sonreía:

—¡Yo se lo prometí en un momento difícil! ¡Ahora no voy a eckarme a atrás!

Y no se echaba atrás. Con tiempo suficiente para llegar a el Santuario el 8 de septiembre, Jacinto salía de Independencia 276, su casa de Santiago de Cuba, y se unía a los centenares de peregrinos que llevaban el mismo camino. El viaje era lento y penoso. A causa de su edad, Jacinto iba quedándose rezagado. Pero la fe le daba fuerzas para seguir adelante, y sobreponiéndose a las penalidades de la carretera, seguía caminando.

El día ocho, por la mañana, divisaba a lo le-

pretendían traspasar a Nérída de parte a parte. Pero la hermana le salía al paso.

—Estás equivocada vieja! ¡Yo no tengo la culpa de gustarle a Cheo más que tú!

De un salto, Nancy escapaba del policía y se lanzaba sobre Nérída.

—¡Te voy a matar!

Le gritaba. Pero eran separadas enseguida. Nérída pretendía que se arreglaba el peinado, y seguía declarando.

—¡Mire, oficial, lo que pasa es que a Cheito le gusta que yo le sirva en el bar, y parece que se ha enamorado de mí. Yo le digo que no me comprometa, pero ¡figúrese! como marchante, tengo que atenderlo!

De nuevo el policía que sujetaba a Nancy tenía que hacer un esfuerzo para contener a la hermosa muchacha, a quien la indignación hacía aun más atractiva.

Pero, acusadas de escándalo, Nancy y Nérída tenían que ir al vivac de mujeres, al no depositar la fianza requerida.

Ahora, la policía busca al tal "Cheito", motivo de la discordia entre las dos hermanas, para que aclare ante el juez la parte de culpa que pueda tener en esta "triste" historia.

INSOMNIO

ERAN las cuatro de la mañana y Luis Izquierdo Bermúdez no podía conciliar el sueño. Verdad era que se había acostado una hora antes; pero desde entonces, aquel desgraciado mosquito le estaba dando vueltas y zumbándole en los oídos.

Luis trataba de cazarlo entre las palmas de sus manos. Y ¡plaff! ¡plaff! el zumbido desaparecía; pero apenas un instante. En el acto lo tenía de nuevo en el oído: "zzzzmmmm".

Dando un salto, Luis se incorporaba en la cama. Ya no podía más. Y gritaba a voz en cuello:

—¡Maldito, si fueras un hombre te rompía la cara!

El exabrupto despertaba a su esposa Catalina Ríos Pimentel, de 23 años, que le preguntaba asombrada:

—¿Qué te pasa, Luis? ¿Qué es lo que ocurre?

—¡Un desgraciado mosquito, que me ha sacado un litro de sangre! —gritaba Luis, que había ido a encender la luz, y enrollaba apresuradamente un periódico. Catalina, preocupada, trataba de calmarlo:

—¡Pero Luis, vas a despertar a la niña, y a los vecinos!

—¿Qué me importa a mí que se despierten?

Decía el atormentado hombre, dedicándose a darle caza al elusivo mosquito.



Aquel desgraciado mosquito le daba vueltas, zumbándole en el oído.

Dentro del SUCESO

(Con lo inédito de cada noticia)

(Continuación)

Lo que no sabía Luis era que el vecino de al lado, Bartolomé Castro, cargador del Mercado Unico, ya se había despertado.

Y la escena, en el apartamento colindante de la casa de vecindad, en Arroyo 317, donde se escenificaba el drama, era muy distinta. Bartolomé, bostezando, preguntaba a su costilla:

—¿Pero qué le pasa a esa gente? ¿Yo me tengo que levantar a las cinco de la madrugada, y no me dejan dormir! ¡Engracia ¿me oyes, Engracia?

Engracia parecía no oírle. Roncaba placidamente.

Y en la habitación vecina volvían a oírse ruidos. Esta vez era un sonido peculiar. Algo como "prachst... prachst"

Luis Izquierdo perseguía a su mosquito, tratando de darle caza a "periódicos". Con el rollo de papel en sus manos corría de un lado a otro de la habitación, dando manotazos.

Y de pronto, tocaban a la puerta.

—¿Qué es lo que quiere? —preguntaba Luis, de mal talante, asomándose al pasillo.

Allí tenía a Bartolomé, también de mal talante, que le respondía:

—¿Que me deje dormir, compadre! ¡Yo necesito dormir! ¿Oyó?

—¡Yo también! —respondía Luis.

Y en un abrir y cerrar de ojos, ambos hombres se liaban en feroz lucha.

El vigilante de posta, Alberto Fabián ponía término al escándalo. Y comunicaba a los dos contentientes:

—¡Me tienen que acompañar a la estación! Bartolomé se hallaba vestido. Pero Luis estaba en ropa interior, y pedía que lo dejaran vestirse.

—¡Está bien, pero salga enseguida! —le advertía el policía.

Izquierdo desaparecía en su habitación. Pasaban unos minutos y no regresaba. De pronto, se oía en el interior del cuarto: "prachst, prachst", y ya el vigilante Fabián iba a entrar a buscarlo, cuando Luis aparecía en la puerta, sonriendo alegremente:

—¡Por fin lo cogí! —gritaba— ¡Por fin lo cogí!

El policía creía hallarse ante un orate:

—¿Qué cogió, señor?

Y Luis le mostraba el periódico enrollado, señalándole algo:

—¡El mosquito que no me dejaba dormir! ¡Mírelo aquí!

A pesar de eso, Luis Izquierdo tenía que acompañar al agente de la autoridad, y a su vecino Bartolomé Castro a la estación. Ahora, tendrá que hacerle el cuento del mosquito al juez que conozca del caso, radicado por riña y escándalo.

"VA A SER DE PELICULA"

AQUELLO había sucedido diez años atrás. Y en Ciego de Avila, muy pocos se acordaban de la aventura de Juan el Chino.

Entonces, como ahora, Juan era un vicioso de la marihuana. Se había fumado uno de esos criminales cigarrillos, y, evidentemente, se hallaba bajo los efectos de la droga. Pero de todos modos, quitarle un revólver a un policía es peligroso.

El se había acercado al agente, muy tranquilo:

—¿Y qué, mi socio? —le preguntaba.



"Siendo las 2 y 10 de la tarde, aquí se mató Juan el Chino".

El policía, nuevo en el Cuerpo, se volvía airado:

—¿Y qué de qué? ¡Siga por ahí!

Pero con un movimiento rapidísimo, Juan el Chino le sacaba el revólver de la funda. Luchaban por el arma, y al fin el agente de la autoridad lo reducía a la obediencia. Camino de la Estación, Juan había dicho:

—¡Lo quería para suicidarme! ¡Ya verán, el día que yo me suicide, va a ser de película!

Por aquello lo habían condenado a prisión; pero había transcurrido el tiempo. Un día, Juan el Chino salía libre, y volvía a las andadas. Por los mismos barrios y las mismas calles, protagonizaba idénticos episodios. Y aquella tarde, nadie lo veía acercarse ladinamente al campesino que compraba en la tienda.

Evidentemente, Juan el Chino se hallaba bajo los efectos de la droga. Y el campesino llevaba revólver a la cintura.

Pero esta vez, no fallaba. Cogía el arma y salía huyendo.

Muchos lo veían pasar, riendo a carcajadas y con el revólver en la mano.

—¡Va a ser de película! —gritaba a pleno pulmón.

Eludiendo a sus perseguidores, Juan el Chino tenía unos minutos de descanso en una esquina de la ciudad. De sus bolsillos sacaba un pedazo de tiza y escribía en la pared:

"Siendo las 2 y 10 de la tarde, aquí se mató Juan el Chino".

Enseguida, esgrimía el arma, y hacía un disparo al aire.

—¡Vean morir a un hombre! —gritaba. Luego volvía el cañón contra su sien derecha y apretaba el gatillo.

En torno al cadáver, con un orificio de bala en la cabeza, por el que seguía desangrándose lentamente, comentaban algunos testigos:

—¡Pero este hombre estaba loco!

—¡Mira que hacer lo que hizo!

—¡Esto es lo nunca visto!

—¡Sí, esto es único de película!

¡ULTIMA HORA! ¡Un "Gallo de Oro" de CANDADO BLANCO cantó en Marianao!

en la Avenida 34 No. 2,109, La Sierra.

Gracias a CANDADO BLANCO
María Castillo ya tiene casa propia.

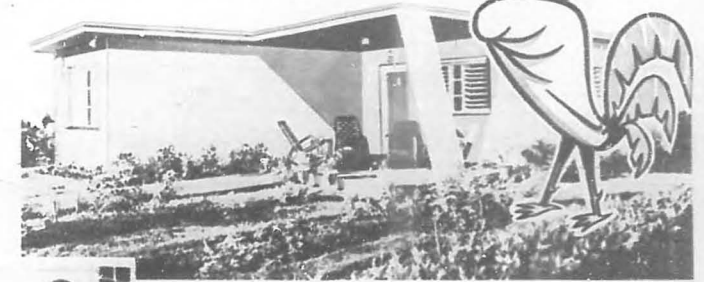

Y USTED CASERITA... COMPRE CANDADO BLANCO

Mire que un "Gallo de Oro" de CANDADO BLANCO ya cantó y los otros "Gallos de Oro" están loquitos por cantar.

SU CASA esta dentro de CANDADO BLANCO. CANDADO BLANCO es el único blanco que de verdad, verdad, es todo calidad.

CANDADO BLANCO es el jabón blanco más duro y más consistente que hay.

CANDADO BLANCO con su Nueva Formula Blanca se le fue arriba a todos los jabones blancos por 21 grados más de blancura, por eso ahora con CANDADO BLANCO usted tiende su ropa con 21 grados más de blancura.



Además dentro de CANDADO BLANCO vienen miles de "Gallos Tapados" con televisores, refrigeradores, máquinas de coser, miles de regalos y billetes de Lotería.

Y AHORA CANDADO BLANCO TRAE DINERO... MUCHO DINERO
EN BONOS DE NOCHEBUENA, BILLETES DE LOTERIA.

Hay 100,000 Bonos de Nochebuena de Crusellas.
Busque dentro de CANDADO BLANCO
su Bono de Nochebuena y su casa.



NO SE HACE MAS QUE HABLAR



No hay exageración en decir que Isla de Pinos acaba de cobrar un impulso decisivo en su desarrollo urbanístico, al que seguirá paralelamente un crecimiento industrial, con multiplicación de las más variadas actividades negocials. Convertir la tradicional Isla del Tesoro en un verdadero tesoro turístico, sin mengua de una economía industrial, es propósito firmísimo de distintas compañías y hombres de negocios en los momentos presentes. Pero, "Cia. Urbanizadora Anacaona", S. A., se adelanta en lo que a desarrollo de modernos repartos residenciales se refiere.

Fotos de AMADOR VALES
Textos de NILOP

ISLA DE PINOS CRECE

Rumbo a Isla de Pinos, en el "Constellation" de "Aerovías Q" que cubre dos vuelos diarios con La Habana, parten hacia la tierra pinera los ejecutivos y todo el cuerpo de vendedores de "Cia. Urbanizadora Anacaona". Son todos bien conocidos en el mercado por sus planes de urbanización y por sus éxitos de venta. Y porque tienen fe en Isla de Pinos, ahora fomentan dos modernos repartos. Allá van los hombres de "Anacaona" a respirar el aire de progreso que hoy tiene la tierra pinera...

Y a la media hora de haber salido de La Habana, ya el avión está sobre Nueva Gerona, la ciudad que crece. Se ve el Malecón junto al Río Las Casas, el puente bascular, el brillo de carreteras asfaltadas sobre una tierra de mármol, calles transitadas por automóviles que no pagaron aranceles porque toda Isla de Pinos es Zona Franca; se ven vallas anunciadoras, invitando a la inversión y al placer, y ya descendiendo el avión, se oye el ruido de motoniveladoras, de dragas, de una ciudad que progresa... "Anacaona" invita a comprar ahora tierra en I. de Pinos.



X ya sobre la tierra pinera, ejecutivos y vendedores de "Cia. Urbanizadora Anacaona", S. A., despliegan las dos banderas, la de Cuba y la de la organización, como símbolo de un mismo propósito que a todos anima: unir Isla de Pinos a la vida económica y desarrollo de Cuba. El joven Presidente de "Anacaona", Tomás E. Diego, promotor de modernos repartos residenciales, espera tener para sus dos nuevos repartos en I. de Pinos, un éxito superior al que tuvo con el reparto Via-Túnel, de La Habana, que ya es mucho decir.

DE ISLA DE PINOS Y ANACAONA



Cintas de asfalto donde antes había sólo caminos olvidados, luz eléctrica disipando la oscuridad susurrante de los pinares, troncos centenarios de árboles, testigos ahora de la transformación de la isla, todo un cambio integral que va operándose en I. de Pinos. "Anacaona" también traza allí carreteras para el futuro. Esta es la Carretera N. Gerona — Sta. Fe. — Sta. Bárbara, comunicación con el centro comercial y turístico de la isla. Los repartos "Santa Fe Ranch's" e "Isla de Pinos States", de "Anacaona", están privilegiadamente situados.

Desafiando un panorama de pinares y un paisaje cargado de tradición, aquí vemos desde el aire el señorial Hotel de Santa Fe, y como una estampita de frescor en medio de palmas y aromosa vegetación, la piscina olímpica del hotel. Junto al hotel ya se han construido tres cuerpos de modernos moteles. Hay allí además las famosas aguas medicinales de S. Fe, aprovechadas en baños especiales y en el Instituto de Fisioterapia. Por eso los repartos "Santa Fe Ranch's" e "Isla de Pinos States" están ubicados en estas cercanías.



Vivir en Isla de Pinos es sentir de cerca el respiro de la naturaleza en el aire y en la arena, en el mar y en la montaña. Esta tierra, lugar paradisíaco, vive hoy el desarrollo turístico y urbanístico que siempre debió tener. Los hombres de "Anacaona", haciendo un alto a las labores de inspección y planificación que los llevaron a Isla de Pinos, descansan un rato en los arezales de una de las coloridas playas pineras, vecina a los repartos en renta, y olean en el horizonte un futuro ambicioso para el engrandecimiento de Isla de Pinos.

Plano en mano, van recorriendo las cajas de calles abiertas, los hombres de "Anacaona". Al fondo la motoniveladora en plena faena. El "Santa Fe Ranch's" es una parcelación de finquitas de recreo, que hoy no resultan privativas de la clase pudiente, porque todos deben saber sacar cuentas: a 50 ctvs. la vara hoy, con \$50.00 de entrada y sólo \$15.00 mensuales, cuando duerman las bulldozers dentro de un año y todo esté asfaltado, alumbrado y urbanizado, los centavos de ahora serán pesos mañana. Vaya a las oficinas de "Anacaona" en Cuba 60, La Habana, (Telcos. W-9738 y W-3055), o a Martí 28, en N. Gerona.

Visita obligada estando en Santa Fe es al Instituto de Fisioterapia, que de una parte tiene el Solarium, el tercer del mundo en su clase y de otra, los equipos para aplicaciones curativas por medio de las aguas minero-medicinales de S. Fe. Los ejecutivos de "Cia. Urbanizadora Anacaona" han comprobado objetivamente las ventajas de acceso que a todos estos atractivos y privilegios tienen los dos nuevos repartos: el "Santa Fe Ranch's" y el "Isla de Pinos States". La foto muestra uno de los valiosos equipos del Solarium.





Uno de los deportes más favoritos del turismo es la pesca. El río Júcaro, bordeando los repartos "Santa Fe Ranch's" e "Isla de Pinos States", es zona de antiguo bien conocida para los amantes de la caña y del anzuelo, así como para los que practican el real deporte de la caza. Unas vacaciones o un "week end" pasado en las aguas del río Júcaro o por sus encantados bosques, se hace estampa inolvidable en los recuerdos de todo "amateur" de la pesca o de la caza. Comprar terreno cerca de estos lugares, es tener una tierra como codiciado refugio de días turísticos.



Isla de Pinos, un milagro verde en la vegetación de sus poéticos rincos, una estrofa azul en la pluralidad de sus playas y un poema de frescor en sus ríos y manantiales, no es belleza de lejanía: es belleza para sentir y tratarla, es encuentro con la naturaleza en las muchas excursiones que allí se pueden hacer. Por eso, comprar una de las finquitas de recreo del "Santa Fe Ranch's" o una parcela del "Isla de Pinos States" es haber ganado la oportunidad para el disfrute de estas maravillas a bajo precio.

A Santa Fe, centro turístico de la isla, le nacen ahora zonas residenciales, ambiciosas de progreso. Las bulldozers de "Anacaona" abren calles en "Isla de Pinos States", al norte de Santa Fe, hacia el Júcaro, paraíso de pesca, de sol y de playa, y por el sur, rumbo a la Sigüenza, zona de pesquería del alto y de rojos arenales. Los hombres de "Cia. Urbanizadora Anacaona" acaban de inspeccionar la rapidez de urbanización de los dos nuevos repartos, los primeros de calles asfaltadas en Isla de Pinos. En el mapa se ubican estos dos repartos residenciales.

NO SE HACE MAS QUE... (Continuación)



Antes era un problema pensar en comprar una parcela de terreno en Isla de Pinos, porque la luz eléctrica — nervio de la vida moderna — no llenaba las necesidades. Hoy hay tendidas líneas nuevas por más de 150 kms., como exponente de impulso industrial y garantía de iluminación en todo nuevo reparto. Por eso el dinámico Presidente de "Cia. Urbanizadora Anacaona", Sr. Tomás E. Diez, dice que comprar ahora a precios de urbanización es tener la certeza de que al cabo de un año, ya urbanizados los repartos, se habrán obtenido utilidades hasta de 300 por ciento.

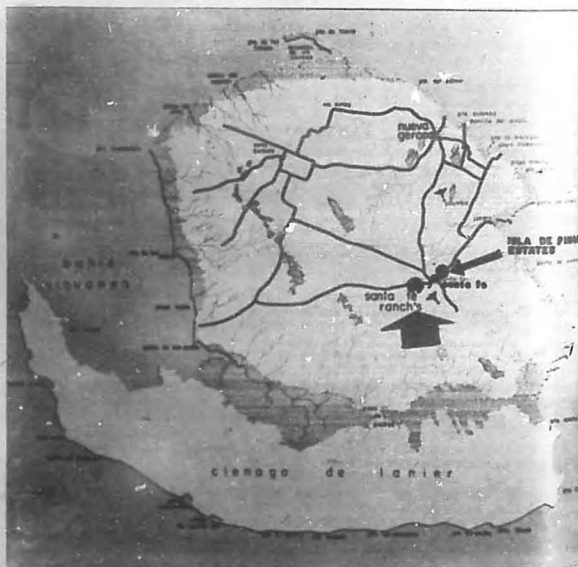

AQUI
ESTA!

...el revolucionario y nuevo TERRATRAC
con hoja topadora de "Triple Acción"

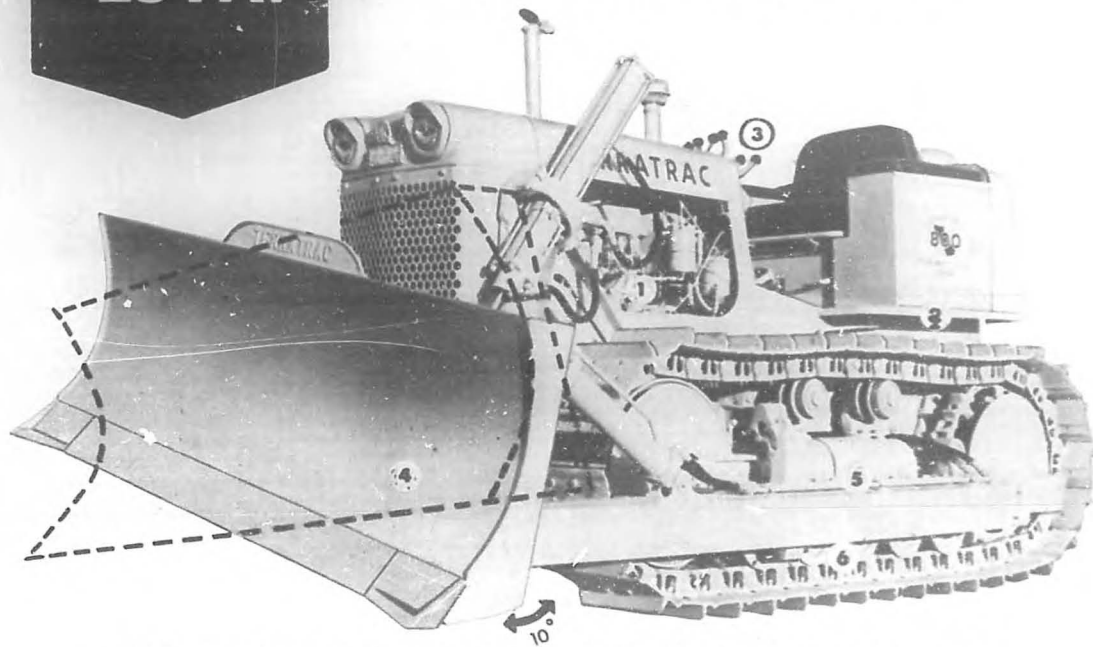

La hoja se ladea e inclina hidráulicamente desde el asiento del operario

Hace años que los operarios han pedido este adelanto para corte de cunetas, de coronas, para desentrajar, romper suelo duro, etc. Es la nueva topadora TERRATRAC con hoja de "Triple Acción", una hoja resistente de 8.69 pies que se inclina y ladea a cualquier ángulo requerido con solo tocar la palanca de una válvula hidráulica. Es rápida, sencilla y cómoda.

Y eso no es todo! Esta nueva topadora provista de convertidor de torsión provee mucha mayor potencia y facilidad de maniobra que cualquier otra topadora de carriles de su precio.

Visite al Agente Massey Harris y Ferguson de su localidad o a:

FABRICA NACIONAL DE IMPLEMENTOS AGRICOLAS, S. A.

Infanta y Benjumeda - Apartado 502, HABANA - Telf. UO-8006

DETALLES ESPECIALES que no ofrece ningún otro equipo

- 1.- De 80 ó 100 hp con convertidor de torsión que aumenta la potencia.
- 2.- Transmisión con cambio de velocidad mecánico, automático y rápido.
- 3.- Dirección mecánica exclusiva en tres direcciones... frenos mecánicos.
- 4.- La hoja se ladea 36 cm de cada lado... se inclina 10° hacia adelante y hacia atrás... se eleva a 86 cm del suelo, con mandos livianísimos.
- 5.- Los equilibradores de la barra de torsión permiten oscilación completa de los carriles... mantienen la hoja nivelada para cortes parejos.
- 6.- El sistema de lubricación automática de los carriles reduce los intervalos de engrase de una vez al día a unas veces al año.

TELE-RADIOLANDIA



PRIMER PLANO

José Antonio Cepero Brito

Les presentamos a quien no necesita presentación. José Antonio Cepero Brito viene hoy a este PRIMER PLANO por sus múltiples merecimientos como locutor y animador. Como locutor, vende. Como animador, ha creado un estilo. De ahí la destacada posición que ocupa en CMQ y CMO-TV.

TV EN COLORES.

El video en colores era el tema que más descollaba en las últimas semanas en los ámbitos de la TV. Goar Mestre, el máximo rector de "Radiocentro", había desmentido categóricamente, ante periodistas citados para el caso, un rumor que había llegado hasta la letra de molde y las ondas radiales: que su empresa transmitiría televisión en colores, con el Canal 7 como vehículo, tres días antes que

Gaspar Pumarejo, quien había venido anunciando que la brindaría el próximo 24 de octubre, por el Canal 12. Negada la especie, GM afirmó que no le interesaba por ahora el nuevo medio, ya que lo estimaba incoestable entre nosotros, como lo era, aún, en los Estados Unidos. Adicionalmente, además, que cuando lo fuera, "Televilla", preparada previsivamente para ello, podría transmitir señal a todo color, previa la adquisición de los equipos adicionales necesarios.

Gaspar Pumarejo, que acababa de regresar de los Estados Unidos, adonde había ido para activar la entrega de los equipos de color de su Canal 12, no demoró en agitar más la cuestión, como su máximo propulsor que era entre nosotros, cuando, también ante los cronistas y comentaristas del sector, habló detalladamente de sus planes y opinó, asimismo — en desacuerdo con GM una vez más — sobre lo que él estimaba que podría ser el nuevo medio en Cuba.

—El jueves de la semana pasada — comenzó diciendo GP — llegaron a La Habana los equipos de colores del Canal 12; entre ellos, el transmisor y dos cámaras de películas de 16 y 35 milímetros. La antena, que viene desde el Canadá, debe llegar el día 20. Nuestro ingeniero Barquín y sus auxiliares ya están trabajando activamente en su instalación, y esperamos que el 24 de octubre, como lo hemos venido anunciando, la planta salga al aire, con el favor de Dios. Hemos escogido esa fecha, 24 de octubre, en que se celebra el Día del Periodista, porque marca el sexto aniversario de la inauguración por nosotros de la televisión en blanco y negro en Cuba, y, también, porque nuestro Canal 12 tendrá una programación eminentemente periodística.

Luego, sin apartarse por un momento de la cuestión que parecía apasionarle, el director de Escuela de Televisión, S.A., continuó:

—La nueva empresa, completamente ajena a Escuela de Televisión, S.A., estará integrada por los mismos componentes de esta: Manuel Llerandi, Eduardo Caballero y el que suscribe, y regirá, como entidad, bajo el título de Canal 12, S.A. La estación operará exclusivamente en colores, aunque pudiera hacerlo también en blanco y negro. Su horario se extenderá de 6 de la mañana a 2 de la madrugada, ininterrumpidamente. El material filmico en colores que compondrá la programación diaria de Canal 12 tendrá dos horas de duración y se repetirá a lo largo de todo el horario. Pero, según avauce el horario, parte de este material será sustituido por otro que contendrá acontecimientos nacionales y extranjeros de última hora. Y expresó con énfasis, después:

—Se convertirá, pues, en la primera planta de televisión en colores fuera del territorio norteamericano. Cuba será, de este modo, el segundo país en el mundo que cuente con este nuevo y sorprendente medio. Y nuestra planta será, además, la primera en el mundo dedicada exclusivamente al color, ya que en el Norte sus principales televisoras transmiten la mayor parte del tiempo en blanco y negro y sólo realizan, en días y tiempos determinados, emisiones de video policromo.

E informando lo que contendría el horario del Canal 12, que era



TV EN COLORES

Durante su reciente estancia en Nueva York, Gaspar Pumarejo activó todo lo relacionado con el embarque de los equipos de televisión en colores adquiridos en la Radio Corporation of America para su Canal 12. Los dos más altos regentes de la RCA, el general David Sarnoff, presidente de su consejo de administración, y el señor Frank M. Folsom, presidente de su Comité Ejecutivo, le brindaron a GP toda clase de consideraciones y facilidades, en atención a que, por su esfuerzo como empresa, iba a convertir a Cuba en el segundo país que en el mundo operara televisión en colores". La fotografía nos muestra al presidente de Escuela de Televisión, S.A. cuando departía con Sarnoff y Folsom en uno de los más elegantes y suntuosos salones de la RCA. Asiste a la entrevista el periodista cubano "Baby" Quintero, radicado en Manhattan. (Vea, en esta sección, "TV EN COLORES PARA CUBA").

algo que interesaba sobremanera a los representantes de la prensa aérea y terrestre que lo rodeaban, Pumarejo detalló:

—El Canal 12 mantendrá una programación eminentemente periodística que abarcará todos los sectores de la vida nacional e internacional. Aprovechando siempre la actualidad, en una forma nueva de periodismo televisado, el horario se nutrirá con material filmico que captará actos sociales, deportivos, artísticos, políticos, policiaicos... Contará, además, con secciones fijas dedicadas a sectores determinados de la población. Por ejemplo, para la mujer, una crónica social (con exhibición de reportaje filmados de los más importantes acontecimientos); una sección de modas femeninas, y una experta en la materia que enseñará a cocinar los más sabrosos platos y dulces, trasmisión que, con el color, resultará un formidable espectáculo. Señores, ¡un pollo asado o un cake son algo muy serio televisados en color! — exclamó el expositor, en su acostumbrada forma festiva.

En seguida, sin perder el hilo de su información:

—Canal 12, S.A., contará con un staff permanente, en La Habana, de periodistas y camarógrafos de cine. Lo tendrá también en Nueva York, a cargo del conocido periodista "Baby" Quintero. En Miami, México y España no faltarán tampoco periodistas y camarógrafos de cine trabajando para la nueva planta. Todo lo que se filme, desde luego, será en color. Nuestros representantes en España se encargarán de filmar los grandes acontecimientos que se produzcan en toda Europa. Este personal de La Habana y el extranjero producirá reportajes e informaciones de todo tipo, poniendo en práctica una técnica nueva, acorde con los prodigiosos recursos de la TV en colores. Es decir, que "Baby" Quintero, nuestro representante en Nueva York, en vez de entrevistar a un político destacado o a una figura artística entre las cuatro paredes de su oficina, puede hacerlo en la azotea del Empire State... o en otros escenarios naturales de la gran metrópoli, propicios para el color...

—En la programación del Canal 12 no faltará el elemento artístico. Las canciones de moda serán brindadas al público en forma novedosa: interpretadas por sus creadores en una pequeña producción filmada. Estas canciones — filmadas vendrán a ser, en nuestra planta, la grabación de moda en las emisoras de radio.

Tras esto, expuesto todo lo que se relacionaba con la programación, GP abordó la cuestión económica, en franco desacuerdo con todo lo expuesto por Mestre, días antes.

—El costo de operación del Canal 12, de acuerdo con todo lo proyectado por nosotros, será relativamente bajo. De este modo podrá sufragarse con los ingresos que produzcan sus anuncios, que los tendrá, toda vez que su señal de color podrá captarse, con mejor calidad de imagen, por los actuales televisores de blanco y negro, y aunque en los primeros meses los receptores de color no sean muchos, su circulación, por el motivo apuntado, será sumamente atractiva para los anunciantes. Así, aunque sólo hayan 500 televisores de color operando, estará justificado el costo extra que, por el color, tendrá que abonar el anunciante.

Y ya, enfocando la TV en colores como industria, en abierta pug-



DESFILE

Esta trigueña imponente, que le está haciendo competencia a Picasso, se llama María Victoria. No vayan a confundirla con

María Victoria, la cancionista mexicana. Esta es cubana y modela para la TV. Aunque no puede competir con su homónima azteca como cantante, sí puede hacerlo en cuanto a anatomía se refiere, como verán. Y también, como verán, en lo pictórico puede echarla con Picasso. Cosas peores que ese panel de MV ha firmado el famoso pintor, y la crítica las ha encontrado geniales.





POR EL CAMINO VERDE

Los Rigual —Carlos, Mario y "Pituco"— forman uno de los mejores trios armónicos de Cuba. Sus voces hacen una creación de cada página musical. De ahí sus triunfos en su patria y en el extranjero. Cuando terminen sus actuaciones aquí, Los Rigual, ventajosamente contratados, partirán hacia Nueva York, donde harán una serie de presentaciones en el programa de "Coca-Coca" que, miécoles y viernes, transmite CBS-Radio, de costa a costa. Aprovechando el decorado, nuestro fotógrafo Raúl Vales "montó" la escena, en la que ellos enfilan por "el camino verde". Cuando terminen sus actuaciones en la Babel de Hierro, Los Rigual irán a cumplir nuevos compromisos a Colombia, Venezuela y México.



CHARLA

Elvira Cervera, Zoila Pérez y Nidia Sarol, actrices de Radio Progreso, charlaban en un pasillo de la emisora cuando la cámara de Alburquerque las sorprendió. El tema de la conversación nosotros lo ignoramos. Pero debe ser grato cuando Elvira y Zoila sonrían así.

"SURVEY DE T-V"

La Asociación de Anunciantes de Cuba ha dado a conocer los resultados de su último "survey" de televisión. La investigación tuvo lugar el pasado agosto, durante el día 4 y del 6 al 19, de 9 de la mañana a 10 y media de la noche, en la ciudad de La Habana. De acuerdo con la citada prueba, de los 132 programas chequeados, los 50 que más alto "rating" acumularon, fueron:

1: Casino de la Alegría (6)	54.0
2: Jueves de Partagás (6)	40.4
3: Reina por un Día (2)	35.8
4: Garrido y Piñero (6)	35.8
5: Viernes a las 8 (6)	33.3
6: Aquí todos hacen de todo (6)	32.5
7: Miérc. y Dom. de Amor Palmolive (Miérc.) (6)	31.9
8: Cascabeles Candado (6)	30.1
9: Frente a la Calle (6)	29.3
10: El Show de Pepe Biondi (6)	28.8
11: Las Aventuras de Rin-Tin-Tin (4)	27.5
12: Miérc. y Dom. de Amor Palmolive (Dom.) (6)	27.1
13: Conflictos Humanos (6)	26.8
14: Historia de Tres Hermanas (6)	26.3
15: La Novela de las Diez (6)	25.6
16: Show de Shows (Domingo) (4)	24.9
17: Esta es tu vida (6)	24.8
18: La Comedia Guarina de los Martes (2)	24.5
19: Mi Esposo Favorito (6)	24.4
20: Miércoles Musical "Conchita" (6)	24.1
21: Pepe Pregunta y Paga (6)	22.9
22: Mi Amigo Pedro (6)	22.6
23: Mi Familia (6)	22.3
24: Madres de Cuba (6)	22.3
25: Noticiero CMQ-TV (6)	21.4
26: El Programa de los \$64,000 (2)	21.1
27: Patrulla de Caminos (4)	20.9
28: Amar es Vivir (6)	20.9
29: Ochoa Show (6)	20.9
30: Pumarejo y sus Amigos (6)	20.7
31: Teatro Admiral (2)	20.6
32: Stadium de Papá Royal (2)	18.6
33: Gran Programa Competidora (2)	18.1
34: El Circo (6)	17.9
35: Otto y los Otros (2)	17.6
36: Programa Gravi (6)	17.2
37: Noticiero de Ayer (6)	15.6
38: Boxeo Profesional (4)	14.3
39: Revista Deportiva Esso (6)	14.3
40: El Album Phillips (6)	14.4
41: El Negociado del Lío (2)	14.1
42: Fiesta de las 7 menos Cinco (6)	14.0
43: Cuba Canta, Ríe, Baila y fuma C. G. (2)	13.4
44: El Party de Wenceslao (2)	13.4
45: Cuba al Día (6)	13.1
46: Gran Teatro del Sábado (6)	13.0
47: Aventura a las 8 (6)	12.7
48: Bar Melódico de Osvaldo Farrés (4)	12.7
49: FilMOTECA CMQ (domingo 4) (6)	12.6
50: Tanda Infantil (L a S). (4)	12.6

Comentarios a la prueba:

* De los 60 programas con más "rating", 34 son de CMQ-TV (Canal 6), 10 de Tele-Mundo (Canal 2 y 6 de CMBF-Televisión (Canal 4).

* Como en otros "surveys" de la AdeAdeC, "Casino de la alegría" ocupó el primer lugar con el más alto "rating" (54.0), seguido por "Jueves de Partagás" (40.4).

* Reina por un día, el espacio que en el Canal 2 auspicia Gaspar Pumarejo, aparece en tercer lugar en la relación, pero con el mismo promedio que "Garrido y Piñero", del 6, que está situado en cuarto: 35.8.

* Se observa que en esta relación de los programas y sus promedios, "Miércoles y domingos de Amor Palmolive" está presente con el "rating" alcanzado en ambos días de transmisión: miércoles, 31.9; domingos, 27.1. Empero, "Garrido y Piñero", que sale al aire lunes y jueves, y "La novela de las diez", que lo hace lunes, martes y miércoles, sólo muestran un "rating" promedio de dichas emisiones.

na con el examen que sobre la misma había hecho GM, el hombre de "Escuela de televisión" agregó:

—Mi opinión es que la televisión en colores estará al alcance de personas con recursos, igual que, hace seis años, lo estuvo la de blanco y negro. En estos momentos un receptor de color cuesta, en el Norte, 495 pesos. Es ilógico pensar que esos mismos televisores se venderán aquí a mil pesos, como afirman muchos. En los primeros tiempos podrán adquirirse por 600 ó

700, es decir, el mismo precio que tuvimos que pagar los cubanos cuando se inició, entre nosotros, el video en blanco y negro. Y la historia ya se conoce: no faltaron compradores, y pronto el medio contó con una excelente circulación. ¿Por qué no se va a repetir la misma historia con la TV en colores, cuando, como es de so-

Tele-Radiolandia

Ahora OSO da por fuera y por dentro!

Por fuera: BONOS PASCUALES DE HOGAR CLUB

Por dentro: DISCOS VOLADORES PREMIADOS



OSO ES EL UNICO JABON DE LAVAR QUE DA BONOS PASCUALES DE HOGAR CLUB.

Y los Bonos Pascuales de Oso sí le dan dinero en las Pascuas. No es asunto de tener suerte para que salgan.

Cada BONO PASCUAL lo consigue por: 6 envolturas de Oso grande, ó 9 envolturas de Oso mediano.

DENTRO DEL JABON BLANCO OSO HAY DISCOS VOLADORES PREMIADOS QUE VIENEN REGALANDO

10 CASAS

Diez casas de primera verdad, y amuebladas por "EL CAÑONAZO", de Galiano y San José.



Y además:



OSO ES EL MEJOR JABON BLANCO QUE SE FABRICA EN CUBA PARA LAVAR Y FREGAR!

BARAÚNDA

UN cubano, A. Guasch, triunfa en Costa Rica, como productor y director radial. La emisora Radio América Latina, donde él labora, está enviando al aire espectaculosos habla-



J. Le Matt E. Bonino G. Pupo.

gos que, artística y técnicamente, pueden rivalizar con los mejores. En la fotografía que ilustra esta sección, vemos a AG (con espejuelos) mientras dirige el ensayo de una dramatización. Está presente su esposa, la actriz Tanya Granados... Ya está a la venta "¡Bon voyage!", el "long playing" donde el sello "Fama" nos presenta a Velia Martínez en un "viaje musical en cinco idiomas a través de siete países". En esta extraordinaria grabación, VM, la artista más versátil de nuestra TV, canta en castellano, inglés, francés e italiano, las composiciones de ritmos más disímiles, con el acompañamiento de la orquesta del maestro Adolfo Guzmán. Este "long-playing" es fiel exponente sonoro de la calidad de Velia como cancionista internacional... Muy bien la petit-producción que, en "Jueves de Partagás" de la semana pasada, tuvo a "Angelita" Castany y a Armando Soler como intérpretes. Fue algo nuevo entre nosotros. Y el popular "Cholito" demostró una vez más lo mucho que vale. Una buena pareja la de la simpática vedette y el actor, a quien después de la demostración brindada esa noche habrá que catalogarlo también como cantante y bailarín... "Eddie" Levy, pese al nombre, es un joven artista cubano que cuando comenzaba a destacarse como actor en CMQ-TV, hizo sus débuts y fue a dar a los EE. UU. Su propósito era cantar allá —lo hacia y hace muy bien— en una orquesta latina, pero cuando ya se disponía a hacerlo, el servicio militar se lo impidió. Enrolado en la Aviación Naval, EL ha visto medio mundo y buena parte de la otra mitad. Ahora, próximo a terminar sus compromisos con "el Navy", se dispone regresar a sus patrios lares para de nuevo probar fortuna en nuestra TV. En esta ocasión se aspira a convertirse en un actor de renombre. Su propósito es ganarse un puesto distinguido como intérprete de la canción norteamericana, ya que como tal ha quedado consagrado entre sus compañeros en la Aviación Naval... El viernes de la semana pasada, en horas de la noche, quedó inaugurado el nuevo sistema de transmisión de TV "más allá del horizonte", entre Florida City, en la Florida, y las antenas parabólicas levantadas en Guanabo.



"...triumfa en Costa Rica..."

Le cupo el honor de esta primicia sensacional a CM BF-TV, cuya señal difundió, con excelente calidad de imagen, la pelea de boxeo entre Nick Szusini y Randy Sandy, que se estaba celebrando en esos instantes en Syracuse, N. York, evento escogido para la prueba extraordinaria. (Pasa a la Pág. 87)

bra sabido, la historia siempre se repite. No lo duden, todo ocurrirá igual. Con el tiempo, la competencia entre fabricantes hará bajar el precio de los receptores de color, que se pondrán al alcance de las personas de limitados recursos. Y entonces podrán brindarse también programas vivos, que resultan más costosos que los filmados.

A continuación, saliéndole al paso, indudablemente, a algunas aseveraciones de Mestre, en su ya mencionada entrevista de prensa, Pumarejo añadió:

—Desde un punto de vista económico no considero que sea una irresponsabilidad de esta empresa establecer la televisión en colores en Cuba. No vamos a perder dinero, sino a ganarlo. Es tal el interés que los anunciantes nos han demostrado por el nuevo vehículo de difusión, que quizás desde el primer mes las operaciones de los balances de Canal 12, S. A.

sean las únicas que no aparezcan en colores, y si en cifras negras. Y ojalá que así sea, para que los beneficiosos resultados sirvan acicate para que otras empresas más autorizadas y poderosas establezcan también entre nosotros la televisión en colores. Como cubanos nos sentimos orgullosos de poder situar el nombre de nuestra patria en la prensa mundial, como país avanzado y progresista, primero en operar una televisoría dedicada exclusivamente al color. Ya que no somos más vanidosos ni menos que la mayoría de los hombres, no nos desagrada ser los pioneros en Cuba de la TV en colores, como no nos desagrada ser los (Continúa en la Pág. 87)

Tele-Radiolandia

En el Tronco de un Arbol...

En el tronco de un árbol, según la conocida canción de Eusebio Delfín, una niña grabó su nombre henchida de placer... Pero no es esto lo que hacen aquí la "niña" Hilda Saavedra ni el "niño" Jorge Marx. Ella, que es actriz y locutora, y él, que es actor, se arrimaron al árbol por aquello de "quien a buen árbol se arrima, buena sombra lo cobija". Sin embargo, la buena sombra que buscan es otra que nada tiene que ver con la del viejo adagador: más actuaciones en radio y en TV, puesto que son artistas libres de "Radiocentro". Esta es una manera como otra cualquiera de expresar, valiéndose de un árbol de escenografía: el deseo de que se les incluya más a menudo en los repartos.



Cubanos Son Triunfos

Cuatro artistas cubanos coincidieron recientemente en el "Mocambo", exclusivo "night club" de Montreal, y resultaron las atracciones más destacadas del "show": "Rosita" de Cádiz y "El chienelo" y Juan Bruno Turraza y "Felo" Bergasa. Los primeros forman una magnífica pareja, intérprete del baile español; los segundos, con sus pianos, se han impuesto en todas las latitudes. Desde la fotografía, exclusiva para "Tele-Radiolandia", los cuatro saludan, encantados, a sus compatriotas.

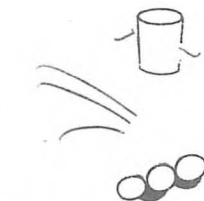

Siéntase siempre

"Como Nunca"... tomando

Gerolán



AHORA la ciencia ha logrado dar más años a su vida y más vida a sus años... Y Gerolán demuestra con hechos que todo lo que sobre él se ha dicho es cierto!

Con Gerolán se obtienen estos resultados porque contiene 11 factores vitales que prolongan la vida activa, el dinamismo, la salud, tanto en el hombre como en la mujer.

Si usted está enfermo, consulte a su médico. Pero, si se siente agotado, decaído, cansado, falto de energías... si está de mal humor hasta sin saber por qué... USTED necesita Gerolán.

Pida Gerolán en su farmacia. Cada frasco trae un vasito especial para medir la dosis exacta.

Total Products, Inc., Chicago, Ill. U.S.A.

Siguen opinando los consumidores:



El Sr. Francisco López, de Tejas 863, Lawton, nos dice: "Después de tomar Gerolán me siento fuerte y puedo atacar cualquier trabajo sin sentirme cansado."



La Sra. Angela Cano, de Sol 405, Habana, nos escribe: "Después de tomar Gerolán se siente una más liviana, agil y dispuesta para el trabajo y el cansancio desapareció."



El Sr. Jose Martinez, de Habana 776, Habana, nos escribe: "Antes padecía de dolores sin saber por qué, al tomar Gerolán desaparecieron los dolores y me siento fuerte."



El Sr. Jose Llamas, de Vigia 12, Habana, nos escribe: "Siento un bienestar general y mas disposición para la lucha diaria, y parece que no me canso nunca."



El Sr. T. Silva Lorca, de 15 No. 4224, Marianao, nos dice: "Padecía de dolores de cabeza y agotamiento general y todo desapareció con Gerolán, y recupere la agilidad."



El Sr. Jacobo Brafman, de Cristo 25, Habana, nos dice: "Gerolán me abrió el apetito, me alivió de todos los dolores y puso fin al cansancio continuo que padecía."



El Sr. Pablo Garcia, de Delicias 63, Habana, nos expone: "Con Gerolán he ganado varias libras, me siento mucho más fuerte y desapareció el desgano por la comida."



El Sr. Julio Valdez Mastrey, de San Quintín número 615, Habana, escribe: "Ahora tengo gran fortaleza física y bago mis digestiones perfectamente, gracias a Gerolán."



El Sr. Bienvenido Méndez Suárez, de Rabi s. n. Jovellanos, escribe: "A los 72 años me encontraba agotado, sin deseos de trabajar. Con Gerolán se renovaron mis energías y trabajo mucho."



El Sr. Adolfo Martinez, de Habana 776, Habana, nos escribe: "Gerolán me ha quitado los dolores en los huesos, el decaimiento y la fatiga. Me siento fuerte y fortalecido."

Siéntase como ellos... Siéntase siempre

"Como Nunca"... tomando

Gerolán

La Verdad Sobre la Conferencia Económica de Buenos Aires

América Latina aprendió en el breve lapso de tres semanas en la ciudad de Buenos Aires una importante y amarga lección: debe esperar más aún para el logro de su desarrollo industrial, como el primer paso hacia la elevación del nivel de sus pueblos, que equivale a decir hacia un modo de vivir decoroso y acorde con los tiempos. Quien no saque esa consecuencia final y concreta de la I Conferencia Interamericana de Economía, iniciada el 15 de agosto, se está apartando de la realidad. No puede ser más desilusionador este resultado para los pueblos de la América de habla ibérica, muchos de los cuales cuentan, entre sus 180 millones de habitantes, con núcleos verdaderamente mequetrefados, hambreados, faltos de salud e higiene, que por un eufemismo de la jerga internacional se ha dado en llamar sub-desarrollados.

No es una obsesión injustificada ni un pedimento excesivo el que se viene haciendo desde hace largos años, en diversas conferencias y reuniones interamericanas. De antiguo han dicho numerosos economistas que "siempre será un pueblo pobre, aunque el país sea rico, el que se limite a la industria extractiva, o lo que es lo mismo a sacar los productos del suelo y el subsuelo—agricultura y minería— para venderlos a otro país que los industrializa y comercia con ellos" entre otras razones porque en el hogar sólo entran los salarios de los hombres fuertes para esos rudos trabajos, porque, en muchos casos, la recogida del fruto o el mineral es sólo por épocas y por el creciente empleo de las máquinas destinadas a estos fines, que van haciendo cada día menos necesarios a los hombres, reduciendo el número de los trabajadores. A este trágico panorama puede agregarse

**EN BUENOS AIRES SE SENTARON A LA MISMA MESA
POBRES Y RICOS.**

Se reafirmó que el Destino de América es inseparable al desarrollo económico y social de sus pueblos. El convenio económico interamericano no pudo lograrse, pero es cuestión de tiempo. Estados Unidos se opusieron al mercado común, al Banco de Financiamiento de Desarrollo Industrial, a los precios de artículos alimenticios y a una venta moderada de sobrantes agrícolas.

**POR
HADA ROSETE**

en el caso de la América Latina, que la mayor parte de esas materias primas son transportadas en buques extranjeros, quedándose fuera el valor de los fletes y que sus productos agrícolas y minerales sólo pueden ser vendidos cuando un vecino poderoso ha agotado todas sus existencias.

Un nuevo suceso reciente, el mercado común europeo, con su unión económica de pueblos muy industrializados, como Alemania, Bélgica, Francia, acelera el desastre latinoamericano, haciendo presumir en que en muy corto plazo se perderan mercados compradores de una buena parte de la producción americana.

Fueron todas estas causas las que convirtieron la previsión en temor y el deseo en necesidad y nos llevaron a la Conferencia de Buenos Aires, donde se pensó encontrar el remedio a esos males y de donde solamente salió una innecesaria ratificación de acuerdos, más o menos líricos, que ya habían sido expresados en otras reuniones o congresos interamericanos como las de Bogotá, Washington, Panamá, etc. Las causas de este fracaso las debemos encontrar en estas razones:

a) el valor desigual de las monedas de los distintos países.

b) el desecho de cada país de no exponer los mercados que tiene.

c) la uniformidad de producción de muchos países, cuyas industrias agrícolas y mineras ofrecen los mismos productos.

d) La disparidad de riqueza en producción y de dinero circulante.

La conferencia fracasó porque quiso unir más que a amigos a parientes; pero unos ricos y otros pobres. Sentó a la mesa a comer del mismo plato a los menesterosos y a los millonarios. La consecuencia tuvo que ser desastrosa; no supieron ni pudieron entenderse; hablaron lenguas distintas. Unos enarbolaban los frios números de las estadísticas; otros, en cambio, los líricos, pronunciamientos de sentido humano, de la razón, de la justicia, de la hermandad.

Panorámica de la Conferencia

Vista de lejos la Conferencia tenía un relieve distinto al que apreciaba el cercano espectador. De lejos los gobiernos y pueblos de América buscaban los resultados prácticos y cada traspás le lucía una hecatombe. Para el espectador cercano, aquel conclave de 350 de-

legados de todo el hemisferio, donde indudablemente había personalidades de relieve internacional, de más de cien observadores de Europa y Asia, (desde Inglaterra hasta el Japón), de un centenar de periodistas extranjeros y más de doscientos argentinos, en el marco severo y suntuoso del Palacio del Congreso, le ofrecía la impresión de que asistía al alumbramiento de las soluciones de felicidad de todo un continente.

Esas impresiones se agregaron a nuevas posibilidades cuando en el hemisferio resonaron las palabras de fe y esperanza del general Aramburu, presidente de la Argentina y de su secretario de Hacienda, Krieger Vasena. La tensión creció cuando fueron llegando las noticias del exterior en las cuales se hablaba en lenguaje fuera de la cortesía diplomática. Así hasta el punto en que usó de la palabra el Secretario del Tesoro de los Estados Unidos del Norte, Robert Anderson, quien fijó la postura de su poderoso país, en términos tan claros y desalentadores para las apatencias y aspiraciones americanas, que se supo enseguida que Norteamérica no contribuiría a ninguno de los esfuerzos positivos que se delineaban.

A partir de entonces la conferencia se desalmidonó. Las palabras caían un poco en el suelo del salón, los conceptos sonaban huecos, las aptitudes más melodramáticas no tenían un efecto mayor al de un sairete. Nadie creía en algo tangible y práctico. Fueron momentos confusos en que llegó a hablarse hasta de dar por terminado el evento. Se agregó un detalle significativo, al anunciar el Secretario del Tesoro que tendría necesidad de retornar a su país, a cuya decisión se unieron otros de los más conspicuos jefes de misiones al anunciar su retorno, por cuanto la ex-

Como Regalías **EL CUÑO**
ninguno!



Ningún otro cigarro con

filtro puede compararse

en calidad a los Regalías

El Cuño con Filtro, ya que se

elaboran con el mejor tabaco

de Cuba y el mejor filtro, el

Filtro Mágico, que brinda fumadas

llenas de sabor y aroma.



**Regalías
EL CUÑO
con FILTRO**

El cigarro perfecto ... por eso

Satisfacer!



Krieger Vasena, que presidió la Conferencia con eficiencia, seriedad y sabor.



Atkmin, brasilero, que se convirtió en el conciliador de voluntades encontradas.

PINTELA POR EL DIA...

USELA POR LA NOCHE!

con *Super Kem-Tone*
DE
SHERWIN-WILLIAMS

*Pintura de látex puro
positivamente lavable*



Mi habitación era una habitación corriente... muy poco atractiva... que no invitaba a permanecer en ella. Por eso decidí pintarla con los bellos colores de Super Kem-Tone de Sherwin-Williams... que además, es muy económica y lavable.

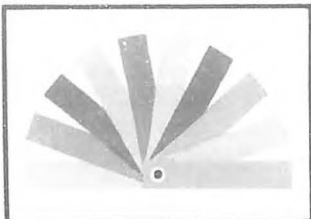

Un empleado experto de una tienda de pinturas me mostró la Casaca de Colores - donde me fue fácil seleccionar exactamente la tonalidad que deseaba para las paredes.



Ese mismo empleado combinó un galón de pintura Super Kem-Tone con un tubo de Kem Tinting Color y el resultado fué la tonalidad más bella y deslumbrante para mi cuarto.



En solo minutos un pintor decoró mi habitación y una vez terminada pude colocar los muebles nuevamente en su lugar... y usarla esa misma noche, pues Super Kem-Tone seca rápidamente y no deja olor.



Super Kem-Tone DE **SHERWIN-WILLIAMS**

La maravillosa pintura lavable que contiene látex, el nuevo y sensacional ingrediente que proporciona **MÁS** durabilidad, **MAYOR** belleza y **MÁS** facilidad de limpieza. Se aplica con brocha o rodillo.



\$ 8.90
Galón

Para lograr una armonía perfecta entre las paredes y las superficies de madera use **KEM GLO**, que viene en los mismos colores de Super Kem-Tone



\$ 6.15
Galón

Vea y oiga a Gaspar Pumarejo por los Canales de Telemundo, en sus Programas de Hogar Club y Escuela de Televisión

ALGUNOS NUMERITOS AL MARGEN DE LA CONFERENCIA.

Exportaciones de Latinoamérica:

1956	\$8,294.886.000.00
1938	1.985.200.000.00

Importaciones de Latinoamérica:

1956	7.555.270.000.00
1938	1.467.000.000.00

Población de la América:

Latina	180.000.000 habitantes.
EE. UU.	171.000.000 "
Total	351.000.000 "

Población calculada de América Latina dentro de 30 años 300.000.000 habitantes.

Efectos de la ayuda de EE. UU. a Europa:

Durante el Plan Marshal (para fortalecer a Europa occidental) el comercio de Latinoamérica con EE. UU. aumentó seis veces.

Síntesis del mercado común europeo: Eliminar los derechos de aduana entre países miembros, tarifas comunes de importación con el resto del mundo, destinar mil millones o más para poner en producción las posesiones de ultramar (territorios de África).

Presidente de la Conferencia: Adalberto Krueger Vasena, Ministro de Hacienda de la República Argentina.

tensión de la conferencia les impedía permanecer todo el tiempo en Buenos Aires.

Comprendiendo la grave responsabilidad que adquirirían con sus pueblos, surgió al sexto día un empeño de establecer una carrera con el Tiempo y en ganarle una mano al Destino. A impulsos de algunas delegaciones, la cubana entre ellas, empeñadas en trabajar de todos modos y sacar adelante algún acuerdo, la conferencia se organizó en seis comisiones que posteriormente quedaron reducidas a cinco. Estas comisiones fueron:

1. Convenio comercial interamericano.
2. Financiamiento del desarrollo económico.
3. Comercio internacional.
4. Comercio interamericano.
5. Cooperación técnica.
6. Transportes.

Las dos finales se refundieron en

una sola, por cuanto el temario podría agotarse rápidamente.

Todos los esfuerzos para obtener el convenio interamericano se estrecharon con la roca de la negativa norteamericana y de las objeciones múltiples de México. Se analizó las dificultades y la gravedad del mercado común Europeo, los factores individuales y el convenio no pudo pasar de la aprobación mixtificada de una docena de artículos, de un total de 55, de los cuales más de 30 tenían objeciones y negativas. Se quiso salvar la honrilla de la reunión con una declaración de Principios, una Carta de Buenos Aires, que no era ni menos ni más, que la Carta de cualquiera otra de las reuniones. Tal vez un poco más ampliada.

Con el mismo propósito de hacer algo, trabajaron las comisiones consiguiendo llevar a las asambleas plenarias unos 44 acuerdos, mu-



Gustavo Gutiérrez, cubano, que desde el principio "dudo de las fórmulas mágicas".



Anderson, norteamericano, que dijo a todo que no y quiso leyes especiales para los suyos.

chos de ellos de simple importancia especializada para los economistas. Ninguno, como es lógico suponer, con el carácter de ejecutivo, pues en casi todos los casos se trataba de recomendaciones que los Gobiernos deberían "tratar de llevar a cabo, siempre que no se lo impidieran —frases textuales de los acuerdos— sus leyes, compromisos, necesidades y recursos", con lo cual se quería decir que cada quien lo haría cuando y hasta donde pudiera hacerlos.

Después... cortesías, nezas, elogios, firmas y dos discursos: uno del jefe de la delegación brasileña, Akmin, señalando que había tenido la conferencia un grupo de "expertos con dedicación total a las tareas, y discusiones con cordiali-

dad y franqueza" donde se había enunciado "el necesario desarrollo económico de los pueblos de América Latina, con un saldo positivo por cuanto la comunidad de naciones del continente, solidarias en política, querían serlo también en lo económico, a despecho de diferencias étnicas, para hacer buenos el sueño de Bolívar en Panamá y la Doctrina de Monroe, es decir la Confederación americana y la norma invariable de "América para los americanos". Para ello —agregó el economista brasileiro— no puede olvidarse que nuestra cultura y civilización ha seguido las rutas del comercio, desde el litoral al altiplano, desde la costa hasta las regiones más intrincadas. Consideró que

(Continúa en la Pág. 95)



Como fin de fiesta, los delegados firman los acuerdos, pero no el convenio propuesto.

EL "MILAGRO" de la RECUPERACIÓN de ALEMANIA

EL TEGERNSEE abre su sereno triángulo en dirección de las montañas del Tirolo que esbozan su silueta en el horizonte. Balcones bávaros, iluminados y floridos, rodean al pequeño lago sobre el cual la estela de los veleros traza flechas que tardan en borrarse de la placida superficie del agua. Pero la casa del doctor Ludwig Erhard dista mucho del estilo tradicional. Esta hecha de grandes paneles de cristal y su porche se cubre con un casquete de calefacción infrarroja en previsión de los fríos invernales. No ha habido todavía tiempo de asfaltar el camino que conduce a ella y las lluvias lo convierten en un barranco. Erhard acaba sus vacaciones, después de haber perdido, en Bad Kissingen, un cinco por ciento de los 130 kilos de su peso normal. A continuación, lanzará en la campaña electoral su masa y su verbo, y, sobre todo, los resultados fenomenales de la recuperación económica de la que es autor.

Ya, en el año 1953, el ministro de Economía, Ludwig Erhard, se lanzó como un tanque a la batalla electoral. Tomó parte en 80 mítines, ridiculizó a varias decenas de contradictores, desgarró entre sus dientes una cantidad increíble de tabacos y pesó sobre el resultado

Nuevamente, las elecciones legislativas del pasado día 15, han dado la victoria al canciller Adenauer, pero muchos en Alemania seguirán diciendo, como en 1953, la victoria de Erhard, cuya política económica ha logrado, en el corto plazo de una década, levantar a su país, desintegrado por una derrota sin precedentes en la historia, a un envidiable grado de prosperidad. En este artículo, escrito un mes antes de la batalla electoral, la pluma no sospechosa de amable parcialidad de un famoso periodista francés, nos relata lo que ha sido el pretendido "milagro alemán", es decir, la resurrección de una gran nación europea, y nos traza una semblanza de Ludwig Erhard, el gordo profesor bávaro, que como ministro de economía de la República Federal ha sido el principal artífice de su portentosa recuperación.

por
RAYMOND CARTIER

(Traducción de Eduardo Meruéndano)

más activa que la misma sección de la Alemania de hace 25 años. La producción nacional, que no alcanzaba aún más que a 126 mil millones de marcos en 1932, se ha elevado en 1536 a cerca de 200 mil millones. Las ruinas se han borrado. Los refugiados, los millones de refugiados y de expulsados han si-

tualidad las colectividades más jóvenes de la familia humana. Pero, en gran parte, este cuadro es también un enigma. ¿En virtud de qué sortilegio ha logrado Alemania, en diez años, una reconstrucción que todos los expertos creyeron exigida por la labor de varias generaciones? Las causas son numerosas. Nin-

un momento en el cual la libertad era un arcaísmo y una herejía. Y es con la libertad que ha restaurado a su país.

Hasta 1942, la existencia de Ludwig Erhard no tiene historia. Nació en Furth, suburbio de Nuremberg, en una casa gris y fea que ha escapado al furor de los bombardeos. Su padre era un comerciante de telas al por mayor. Ludwig se dirigió espontánea e instintivamente hacia las cumbres pacíficas de la economía especulativa. Nació en 1897, herido en 1917, era en 1927 profesor del Instituto de Observación Económica de los productos elaborados alemanes. Tenía su cátedra en Nuremberg, a menos de 15 kilómetros de donde nació. Todavía la ocupaba cuando surgió Hitler y la guerra estalló. Por prudencia, se había casado con una economista y orientaba a su hija única hacia la economía. Nada parecía destinarle a la fama y la grandeza.

Goerdeler no recibió nunca el plan Erhard

El nazismo pesaba con sus férreas normas sobre todos los establecimientos de enseñanza, pero no podía impedir que existiese entre muchos "Herrn Professoren" un espíritu de oposición que se refugiaba en las alturas de la doc-

trina. La economía hitleriana, construida para la guerra como una batería de artillería, se hallaba enteramente sometida al control del Estado y, sin embargo, una teoría neo-liberal se desarrollaba en la universidad de Friburgo-en-Brissgau en torno del profesor Walter Eucken. Erhard, en Nuremberg, era otro polo de disintimiento. Fue advertido, en 1942, que era preferible que abandonase discretamente una cátedra en la cual no aportaba el género de entusiasmo que

el régimen exigía. No había más que obedecer. Erhard tenía amigos entre los industriales. Se cuenta que éstos le confiaron la dirección de una fábrica de aparatos eléctricos que el sabio teórico arrastró brillantemente a la ruina. La historia podría ser verdadera, pues Erhard se ganó más tarde, en sus funciones públicas, el apodo de "desorganizado", gracias a su magnífica carencia de aptitudes burocráticas. Pero desgraciadamente la historia es falsa. Simplemente, le colocaron a la cabeza de un pequeño instituto de estudios económicos donde esperó tiempos mejores.

Una inmensa conspiración comenzaba a extenderse por toda Alemania. La conjura militar, nacida al mismo tiempo que el régimen hitleriano, encontraba ramificaciones cada vez más extensas entre los civiles espantados por el futuro que entreveían. Su jefe, verdadero canciller de la resistencia alemana, era el burgomaestre de Leipzig, Goerdeler. Nunca recibió el plan de reorganización de la economía alemana que le envió el doctor Erhard, por la sencilla razón de que Hitler acababa de escapar al atentado del 20 de julio de 1944 y de que él, Goerdeler, esperaba en un calabozo la tortura y la muerte. Pero el pliego fue devuelto a su remitente que se salvó gracias a la fantástica imprudencia que había cometido de escribir en el sobre su nombre y su dirección. Más tarde, se encontró a Ludwig Erhard figurando como ministro de Economía en la lista ministerial que el pobre Goerdeler había confeccionado. Pero en el momento de este descubrimiento, Hitler estaba muerto.

Si hubiese retirado sus tropas habríamos muerto por millones. Un jeep norteamericano recogió a Erhard en su domicilio de Furth para convertirlo en director de los Asuntos Económicos bávaros. Una rápida promoción le puso a la cabeza de la economía en la bizona (formada por la fusión de las zonas de ocupación inglesa y americana), después en el conjunto de

la Alemania occidental. La situación era espantosa. El hambre fue tan grande, durante el verano de 1947, que se hizo una cosecha prematura, se arrasaron los campos como si hubiese pasado una nube de langostas y sin respetar siquiera las siembras del otoño siguiente. En ciertas regiones de las zonas occidentales, las raciones alimenticias cayeron hasta 700 u 800 calorías, o sea la mitad de las raciones asiáticas en los países de endémica hambruna.

Diez millones de expulsados habían llegado en largas columnas de angustia, muchos a pie y descalzos, sembrando las carreteras de despojos, sumergiendo las ruinas de las ciudades bajo las cuales ya hormigueaba una población macida, lenta, repugnante, respirando el hedor de los cadáveres cuyas tumbarías compartía. Las tropas de ocupación acaparaban una gran porción de los techos todavía en pie, pero impidieron las más horribles consecuencias del despojo hitleriano.

"Los Aliados — reconoce una publicación oficial del gobierno de Bonn — habrían podido perfectamente retirar sus tropas y dejar a los alemanes que se las arreglasen como pudieran. Esta medida habría producido la muerte de millones de personas y un estado general de subalimentación que, en unos cuantos años, habría hecho desaparecer la nación alemana del mapa de Europa. Es a las potencias occidentales a las que debemos nuestra existencia, una existencia que se habían jugado y perdido jefes sin fe ni ley."

Los odios más legítimos ardían todavía, después de una guerra atroz, pero un sentimiento de solidaridad en la civilización impedía llevar hasta sus últimas consecuencias una victoria que no hubiese sido más que el fin de Occidente.

Esta Alemania de 1947, no podría levantarse nunca, según demostraban los inevitables expertos. Existe un estudio que prueba que las ciudades alemanas no podrían reconstruirse porque el volumen



Para Erhard, las ideas de Adenauer en materia de economía política son las de un niño de 10 años, pero esto no impide que el viejo canciller sienta tan bien como él el aspecto humano y político de los problemas de la producción y el consumo.



Este hombre gordo — 130 kgs — de rubicundas mejillas y ojos hundidos en grasa, que acepta con buen humor su apodo de "cabeza de tocino" es el profesor bávaro, Dr. Ludwig Erhard, símbolo de la prosperidad alemana.



Una vista de Colonia después de los bombardeos. El volumen de los escombros de las ciudades alemanas sobrepasaba las posibilidades de descombro y, según los inevitables expertos "no podrían ser reconstruidas".

de la lucha de una manera decisiva. La C.D.U., la Unión Cristiana Democrática, llevó a la Dieta Federal, o Bundestag, 257 representantes contra 162 socialistas y 53 liberales. Se acostumbra a decir: la victoria de Adenauer. Algunos, en Alemania, dicen: la victoria de Erhard.

Otros cuatro años han transcurrido. Los índices de 1952 ya no son más que hitos que jalonan la extraordinaria ascensión. La República Federal de 1957 es dos veces

reincorporados a la economía. El único temor es el de un exceso, de una crisis de prosperidad.

El cuadro es casi increíble para los que conocieron la Alemania fulminada de 1945 y quizá aún más la Alemania desesperada de 1946 y 1947. Es una gran lección de optimismo, puesto que demuestra la capacidad de renacimiento, las inagotables reservas de vida de las naciones de Europa que cometen el error y el pecado de llamarle "viejas" cuando son en la ac-



Tanto la ciudad como las magníficas instalaciones portuarias de Hamburgo quedaron literalmente pulverizadas por los bombardeos de los aliados.

guna es milagro. Pero la menos alejada del milagro es el hombre gordo, de rubicundas mejillas, nariz minúscula y ojos hundidos en grasa que es el profesor doctor Ludwig Erhard. Usa botas de cordones como un notario de 1900. Pero no por eso deja de ser un aventurero de la más extraordinaria especie, la de los hombres que no temen oponerse a todas las verdades admitidas por su tiempo. Se hizo cargo de la dirección de los asuntos económicos alemanes en

trina. La economía hitleriana, construida para la guerra como una batería de artillería, se hallaba enteramente sometida al control del Estado y, sin embargo, una teoría neo-liberal se desarrollaba en la universidad de Friburgo-en-Brissgau en torno del profesor Walter Eucken. Erhard, en Nuremberg, era otro polo de disintimiento. Fue advertido, en 1942, que era preferible que abandonase discretamente una cátedra en la cual no aportaba el género de entusiasmo que



Un impresionante ejemplo de la recuperación de Alemania es el puerto de Hamburgo, totalmente reconstruido, que ya es insuficiente ante la influencia de navios que deben hacer cola en el Elba para atracar a sus muelles.

de los escombros (400 millones de metros cúbicos) sobrepasaba las posibilidades del desescombro. Y otra cosa parecía rota para siempre: el resorte moral de la nación. El propio trabajo parecía sin objeto ante la enormidad del desastre. Un cigarrillo, moneda del mercado negro, valía más que una media hora de trabajo de un minero. Uno de los pueblos más disciplinados del mundo no podía vivir más que del fraude, y la fórmula "Was schiest du?" ("¿En qué traficas?) se había convertido en una especie de saludo nacional que sucedía al "Heil Hitler!" Las grandes ciudades, toda la extensión del Rhur, fueron entonces salvajes junglas en las que pulularon las más terribles formas de robo, de bandidaje y de prostitución. Todo lo que se había conocido después de la derrota de 1918 fue sobrepasado con mucho. El nihilismo se extendió como un velo funerario sobre la nación.

La primera bomba: suprimir el racionamiento. El punto de arranque se conoce con precisión. La nueva Alemania nació el día de su reforma monetaria, el 20 de junio de 1948. Se verificó de nuevo el valor terapéutico, el carácter de moralidad social de una moneda sana y dura. El 20 de junio, todos los alema-

nos fueron iguales, tenían en su bolsillo 40 marcos de la nueva moneda y dijeron adiós de buen o mal grado a la casi totalidad de la riqueza ficticia que habían podido acumular en billetes averiados o en cuentas bancarias ilusorias. No era en apariencia más que un simple cambio de signo, acompañado de una división por 20, y sin embargo el efecto fue mágico. La nación alemana experimentó la misma sensación de un naufragio que vuelve a hacer pie. Una sola cifra permite medir el choque psicológico y económico producido por el nuevo marco: el absentismo en las minas y en las fábricas—el absentismo de aprovisionamiento—bajó después de la reforma monetaria en un 75 por ciento.

Es el momento que escogió el profesor Ludwig Erhard, director de la economía de la Alemania occidental. Debía hablar en Frankfurt y los tres perros de guarda que vigilaban a Alemania, los tres altos comisarios aliados, tenían entre las manos el texto de su discurso. Pero las palabras que pronunció fueron muy diferentes de los aforismos inofensivos que había recibido la autorización de radiodifundir. Anunció la supresión de todos los racionamientos, salvo los de algunos géneros alimenticios fundamentales. Los tejidos, los ves-

En diez años, Alemania ha transformado la masa famélica de 12 millones de refugiados desprovistos de todo en un elemento de riqueza y prosperidad.



EL "MILAGRO" DE LA... (Continuación)

tidos, los zapatos, los utensilios domésticos, las bicicletas, la mayoría de los viveres, volvían, de golpe, a ser artículos de venta libre. "El único ticket necesario para procurárselos — declaró Erhard — es el nuevo marco alemán".

La audacia parecía sin límites. La producción industrial de la Alemania occidental equivalía a menos de la mitad de sus cifras de antes de la guerra y debía hacer frente a una población acrecentada, al mismo tiempo que a las inmensas necesidades resultantes de la destrucción. Se calculaba que el reparto de los productos fabricados daba a cada alemán un plato cada cinco años, un par de zapatos cada doce años, una camisa cada 18 años, un par de medias cada 29 años y un traje cada siglo.

—Mis expertos — dijo severamente a Erhard un alto comisario aliado — me dicen que lo que usted acaba de hacer es una locura... —Lo mismo me dicen los míos— respondió Erhard.

Iba no solamente contra una necesidad aparente, sino contra todos los dogmas del momento. Las mejores inteligencias del mundo entero explicaban que la libertad económica era una idea muerta, que la concurrencia era un arcaísmo y que el presente, y mucho más el porvenir, pertenecía a las economías planificadas.

Había que ser un aldeano del Danubio, un aldeano de Baviera y

rían progresivamente a medida que el producto del trabajo nacional fuese en aumento. Mascando sus tabacos, transformando algunas veces su placidez en una crisis de furor, resistió a sus propios amigos que le aconsejaban que abandonase una quimera teórica para seguir normas más conformes a las de los aliados.

—No me negarás que se necesita — le dijo uno de ellos — un poco de reglamentación.

—Hablar de un poco de reglamentación — respondió — es como decir que se está un poco encinta.

Resistió sobre todo a los propios precios que, desmintiendo sus promesas, subieron bajo el latigazo del torrente de consumidores.

—¿Qué hacen? — preguntaba todas las mañanas a su secretaria particular, la berlinesa Ella Mühr, que tenía la consigna de recorrer las tiendas antes de ir al despacho.

—¿Saben! Erhard permanecía un instante silencioso, destrozando un tabaco que escupía nerviosamente en su cenicero.

—Suben, suben — murmuraba, —pero ya bajarán después del primero de enero.

En realidad, Ludwig Erhard fue salvado por el alto comisario norteamericano, el general Lucius Clay. Se conoce poco, incluso en los Estados Unidos, a este hombre



Los tres Altos Comisarios aliados: De izquierda a derecha: Lucius Clay (EE. UU.), sir Brian Robertson (Inglaterra) y Joseph P. Koenig (Francia). Erhard anunció la vuelta a la libertad económica en el discurso de Frankfurt, cuyo texto era muy distinto del que había sometido a la aprobación de los "tres perros de guarda" que vigilaban a Alemania.

de la economía para enfrentarse con verdades universales, y hacía falta estar loco para querer aplicar en un país reducido al estado en que se hallaba Alemania una doctrina que exigía por lo menos la abundancia. ¿Cómo iba a poder resistir el nuevo marco al frenesí de compras, a la alza de precios que la liberación del mercado iba a provocar en un mundo de desnudos y hambrientos?

Erhard se negó a desmentir por el micrófono sus palabras como los aliados le ordenaron que hiciese. Demostró que su política mataría al mercado negro y que no suponía un gran riesgo de inflación, puesto que la cantidad de moneda puesta a disposición del público seguiría estrictamente limitada. Las nuevas disponibilidades sólo nace-

excepcional cuya vida es un martirio a causa de una enfermedad estomacal, pero cuya inteligencia supera considerablemente la rutina de su oficio. Clay fue uno de los salvadores de Alemania y, por ello, uno de los salvadores de Europa cuya vida sólo se concibe por la de todas las grandes naciones que la constituyen. Clay creyó en Erhard y le sostuvo. Le permitió llegar a ese primero de enero de 1949 a partir del cual el plebiscito de las vidrieras se puso a confirmar sus previsiones. El índice de precios cayó de 211 a 188 en seis meses. La abundancia volvía, gracias a la libertad.

El plan Marshall entró entonces en aplicación. Alemania es quizá el único país donde no se olvida

(Continúa en la Pág. 83)

SERVICIO

DESDE este pasador, tan pequeño, y que pesa solamente 8 gramos...



REPRESENTA ALGO MAS QUE UNA PALABRA

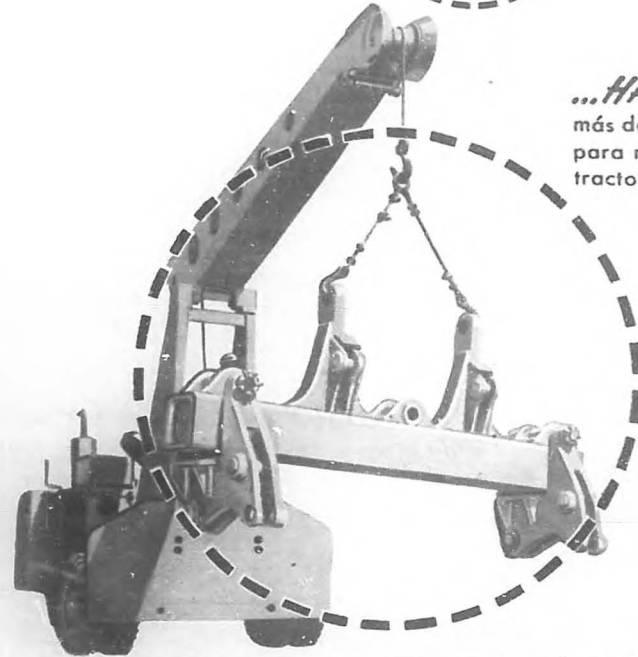

...HASTA esta barra que pesa más de 15,000 lbs. y que se usa para montar un Ripper en un tractor Caterpillar D9.

MAS DE 35.000 PIEZAS DE REPUESTOS DIFERENTES GARANTIZAN SU INVERSION EN NUESTROS EQUIPOS

CATERPILLAR

(MARCA REGISTRADA)

Es preocupación nuestra que usted encuentre la pieza que necesita, porque equipo que no funciona no rinde ganancias.

POWE

MACHINERY COMPANY
EQUIPMENT COMPANY
(distribuidores)

Habana-Pinar del Rio-Santa Clara
Camagüey-Holguín-Manzanillo

DONDE UD. COMPRA SU EQUIPO, ES TAN IMPORTANTE COMO LO QUE UD. COMPRA

TEMBLÓ la TIERRA en la HABANA

Lo único que faltaba:

SOBRE las 7.30 p.m. del pasado día 11, en Casablanca, un hombre de humanidad recortada y con aspecto de extranjero corría por entre los edificios de un apostadero naval, mientras en un teléfono descolgado quedaba aprisionada una incógnita. Aunque el trasfondo sugiera al lector una Casablanca remota y misteriosa como la del Marruecos africano, lo cierto es que la acción se verificaba en las lomas que dominan la entrada de nuestra bahía habanera. El escenario no era otro que el Observatorio Nacional. El protagonista, el hombre de humanidad recortada y con aspecto de extranjero, lo era el profesor Boris Jaskovich, jefe del departamento de Astronomía y Aerología de dicho centro.

Una voz agustosa que viniera a través del hilo telefónico lo había hecho correr hasta el último edificio del Observatorio, situado en el extremo opuesto adonde recibiera la llamada. A tiempo llegaba el científico lituano para comprobar los últimos movimientos de la aguja en el barógrafo de grave-

Un Reportaje de JUAN MIRA con fotos de ALBURQUERQUE y ARCHIVO

sar en un temblor de tierra. Hubo hasta quienes se hicieron el firme propósito de visitar al médico con la nueva aurora, y hacerse un "chequeo general". Porque se resistían a creer que su apartamento de piso alto se bamboleara como un balandro en aguas quietas.

Hasta que al fin los periódicos de la mañana hacían innecesario el reconocimiento médico, para dar paso a la ola de comentarios que se propagaba ya con más rapidez e intensidad que el propio sismo. Al parecer, lo único que lograba afectar el raro fenómeno era la opinión popular, que quedaba dividida en dos por una inmensa grieta: de un lado, los que daban tanto crédito al asunto como al mito de la inmortalidad del cangrejo; del otro, los que convertidos en verdaderos sismógrafos humanos mostraban la gráfica resultante

se tan sólo de una de las partes menos útiles y menos sensibles de su humanidad, que por aquellos instantes descansaba sobre una silla. En efecto, poco después de las 7 y 25 de la noche, teníamos que abandonar la lectura de sobremesa para concentrar nuestra atención en algo que estaba sucediendo... digamos, por así decirlo, a nuestros pies. Talmente parecía como si la silla que nos soportaba estuviese pugnando por librarse de las 177 libras que tenía encima. Era un movimiento oscilatorio de poca intensidad, pero francamente perceptible. Era, tal y como apuntamos anteriormente, algo así como la sensación que se experimenta en una embarcación más o menos pequeña cuando se halla ondulada en aguas quietas.

Unos pocos segundos nos bastaban para todo: confirmábamos la sensación de los primeros instantes, nos asegurábamos de que en nuestro organismo todo marchaba perfectamente, y lanzábamos, al fin, en voz alta, la conclusión que nos parecía más lógica y atinada: —Este edificio se está moviendo.!

Inmediatamente después teníamos que abandonar definitivamente la lectura por estricta imposición paterna, y poco faltó para que nos mandasen a la cama, previa ingestión de bicarbonato. Teoría al respecto de nuestro progenitor; la lectura de sobremesa, para colmo sin espejuelos, había provocado

una mala digestión del abundante condumio que consumiéramos pocos minutos atrás.

A la mañana siguiente, el periódico nos hacía su habitual visita arrastrándose por debajo de la puerta, para venir a romper el diagnóstico paterno y poner en franca actividad inquisitiva entre nuestros vecinos de la Plaza de la República.

¿Sintió usted el temblor?

Maria Emilia Díaz Armenteros de Paz se cansó de decirnos que sí. Ella fue, posiblemente, quien más sintiera los efectos del sismo, hasta el extremo de llegar al vahído y al desvanecimiento.

La señora Díaz se hallaba cumpliendo con sus labores de radiotelegrafista en el Puesto de Observación del Departamento de Radio-Investigaciones, situado en el séptimo piso del flamante Palacio de Comunicaciones donde se encuentran todas las dependencias de la Dirección de Radio. Desde las cuatro de la tarde en que había comenzado su turno, no hacía más que pensar en que llegarán las ocho de la noche para poder retirarse a su hogar de San Francisco de Paula, y celebrar con los suyos, como era debido, un aniversario más de su natalicio. Pero la Naturaleza no quería que María Emilia se marchara sin su regalo, y media hora antes de que llegase el momento de irse a casa, le obsequió algo que no todo el mundo puede jactarse de haber tenido: una crisis nerviosa a consecuencias de un temblor de tierra en plena Habana.

Como a nosotros, la desagradable impresión le llegaba por vías de la silla en que se senta para desempeñar sus funciones. Se le antojaba que estaba volando con

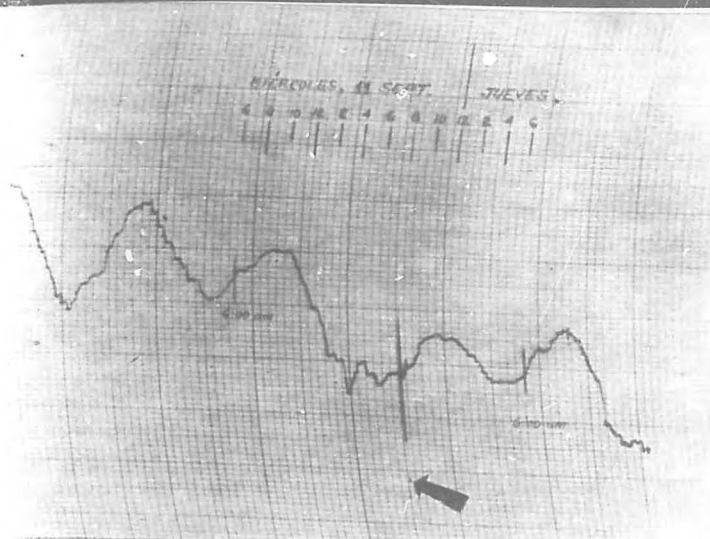

Fue tal la rapidez y la violencia con que se movió la aguja del barógrafo de gravedad del Observatorio Nacional, que aunque llegó hasta el lugar que la flecha señala, no pudo entintar bien el papel cuadrículado. La división por horas, escrita más arriba, hace posible apreciar cómo la

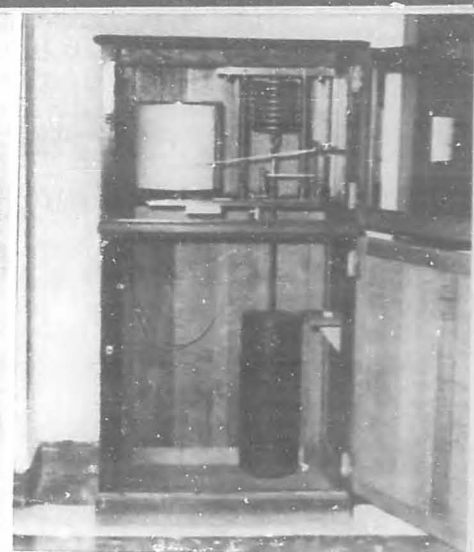

gran raya coincide con las 7 y 25 aproximadamente. Los grandes pesos que se habilitan para registrar fenómenos de naturaleza sísmica.

EL SISMO SEGUN MILLAS

ES indudablemente cierto que tuvimos un ligero temblor de tierra en nuestra capital. Eso no lo ha desmentido nadie en ningún momento, aunque hay muchos que todavía se resisten a creerlo. Lo que sí ha sido desmentido en forma categórica y concluyente por el Comandante José Carlos Millás, Director del Observatorio Nacional — así como por el Reverendo Padre Góverna, Director del Observatorio del Colegio de Belén—, es que el fenómeno se limitara exclusivamente a las inmediaciones de la Plaza de la República, como en los primeros momentos se diera a conocer. Según Millás, esa idea carece por completo de fundamento científico.

El puesto que de haber sido así, la causa del temblor hubiera tenido que ser, casi de manera obligatoria, una falla tectónica en aquel lugar. Y no hay nada más lejos...

Se atribuye esta tergiversación momentánea al hecho de que existen en la Plaza Cívica una gran cantidad de altos edificios, en cuyos pisos superiores se hacen más patentes estos fenómenos. Además, otra causa que pudo contribuir a esta equivocación es la de que por esa zona hay menos movimiento que por las demás de nuestra ciudad, en donde el ruido ambiente y la constante trepidación de los vehículos en continuo tránsito, pudieron "disfrazar" la leve pero típica sensación del sismo ante los sentidos de los que pudieron llegar a percibirla. Existe también la prueba incontestable de que el temblor fue reportado, asimismo, de diversos puntos de nuestra capital, tales como la Lonja del Comercio, un edificio de la calle 6 en el Vedado, otro de las inmediaciones del Anfiteatro, etc.

En cuanto al origen de este inesperado suceso, el Comandante Millás asegura que el ligero temblor que el barógrafo de gravedad de su Observatorio registrara, corresponde a la parte más remota del radio de acción de un gran fenómeno sísmico que el localiza de acción de Honduras, en algún lugar del Golfo de dicho país. La Habana fue, posiblemente, el punto más alejado del baricentro de ese gran terremoto, adonde pudieron llegar los últimos y más benignos efectos de éste, aunque se supo que asimismo se habían podido percibir efectos similares a los de aquí en el estado mexicano de Quintana Roo, en la península de Yucatán.



silla y todo por el espacioso recinto, y en su imaginario vuelo perdió los auriculares y la lucidez. Sus compañeros tuvieron que calmarla y evitar que se desplomara.

Se tornaba pálida y profería ahora frases que sonaban a disparatadas, en los oídos de los que venían a asistirle: —¿Qué es esto, mi madre? Estoy



"Si algo tengo yo es que no soy 'poyasa', aseguraba Maria Emilia Díaz Armenteros, la radiotelegrafista del Puesto de Observación del Ministerio de Comunicaciones, quien sufriendo un vahído a consecuencia de los efectos del microsismo, "Tuve que desprenderme los auriculares porque pensé que iba a arrastrar el aparato conmigo". Maria Emilia tenía la certeza de que se hallaba volando con su silla por todo el recinto que ocupa su Departamento.

dad, y disipar así la incertidumbre y el estapor que habían cundido en La Habana por unos 15 segundos, aproximadamente. En efecto: la tierra había temblado.

Increíble pero cierto. Para los que vivimos en La Habana, la idea de que la tierra temblara nos parecía tonta, descabellada. Muchos fueron los que la noche del miércoles 11, se acostaron con la certeza de que algo raro les había sucedido, pero nunca llegaron a pensar que la causa hubiese sido algo más que lo que ellos estimaron un desajuste momentáneo de su organismo. A muchísimos menos se les ocurrió pen-

de sus argumentos y explicaciones, todavía excitados y medio nerviosos.

El reportero y Caimán Grande

El Observatorio Nacional tuvo en este reportero — conjuntamente con otras personas que en el presente trabajo aportan sus declaraciones — un más útil colaborador que su puesto de observación en Caimán Grande. Mientras que en la eficiente instalación del cayo adyacente no se podía registrar el fenómeno — no había funcionando en esos momentos ningún barógrafo de gravedad—, este humilde servidor detectaba el suceso en toda su intensidad, valiéndo-



El profesor Boris Jaskovich, Jefe del Departamento de Astronomía y Aerología del Observatorio Nacional, llegaba a tiempo hasta el barógrafo de gravedad para comprobar las últimas vibraciones de la aguja. Era él quien primero ratificaba, con la autoridad que su cargo le confería que en La Habana había temblado la tierra.

volando. Me siento como si me elevara por el aire. Oliverio Oliverio, ¿cómo es posible que usted no sienta nada si esto se está moviendo como una batidora?

Oliverio Guerra, el jefe de turno en el Puesto de Observación, sentenciaba con ceño austero:

—Cuca, usted está intoxicada. Mejor se toma un litazo cuando llegue a la casa porque eso es del hígado.

Pero otra vez iría a derrumbarse este nuevo diagnóstico. Del departamento contigo llegaba en vertiginosa carrera el "Chino" Lagunilla, empleado de la Sala de Aparatos de la CLA (planta oficial de radiotelegrafía del Gobierno), con el habitual viso amarillo de su piel más acentado que nunca.

—Caballeros, ¿ustedes no sintieron como si el edificio se estuviera moviendo?

Oliverio Guerra, al ver a Lagunilla más amarillo que de costumbre, penso que éste lo que padecía era ictericia y a punto estuvo de recetarle otro colágeno; pero, ya ante los hechos, convino en asentir con el criterio del demacrado y apl. médico asiático.

—Por, madre que este edificio se ha movido, señores. Tiene que haber sido un temblor de tierra.

Los incrédulos sentían ahora las vibraciones del fugaz sismo con cada una de las palabras de los afectados. Y se organizaron el consabido revuelo. Máximo Gaitán, otro de los empleados del Puesto de Observación, corría asustado hacia la planta baja en busca de un importante funcionario que allí se encontraba, más el ejecutivo afirmaba: que nada había sentido. Armando Echevarne, otro radiotelegrafista de los que estaban labo-

El jefe de la Policía Judicial, José H. Santiesteban Bruzón, nos señala lo que más le llamó la atención de todo lo que se originó en su casa durante los breves segundos que durara el terremoto de bolsillo: el botellón, que permaneció mecidiéndose en su soporte metálico, en virtud de la inercia del agua que contenía.





Alejandro Paulik es un hombre nada dichoso. En los dos meses que lleva de estancia en La Habana, ha tenido que sufrir hasta un temblor de tierra —que era ya lo único que faltaba. La reacción instintiva del húngaro-argentino fue ponerse en pie, tomar a su esposa por un brazo, y, disparados, ganar ambos la puerta de la calle.

rando con la señora Díaz en el Puesto de Observación, fue el encargado de confirmar las sospechas de sus compañeros, mediante la llamada al Observatorio Nacional. El "no te lo dije?" se generalizó cuando el profesor Jaskovich dio respuesta afirmativa a la pregunta telefónica, tras de su precipitada carrera hasta el barógrafo de gravedad—mas aclarando seguidamente, que esto no quería decir que el sismo fuera precisamente "grave", sino que el aparato donde se registrara, lleva, sencillamente, ese nombre: barógrafo de gravedad.

Cuando todos estaban un poco más tranquilos, decidieron reintegrarse a sus respectivos quehaceres. Pero todavía María Emilia tenía más comentarios que hacerle a Armando Echevarne, su compañero más allegado:

—Mira, "Peseta", te juro por mi madre que yo pensé que me iba a dar un ataque al corazón y me iba a caer "redondita" aquí mismo.

Y con amplias y sendas sonrisas, volvían su atención a la labor los radiotelegrafistas CO2-QK y CO2-PZ, "Cuca" y "Peseta", María Emilia Díaz Armenteros y Armando Echevarne.

Inseguridad en el Seguro

Muchos fueron los que sintieron los efectos del petit-terremoto en el recién construido edificio del Seguro de los Abogados. Tan alto (8 pisos de gran puntal), tan habitado (unos 10 apartamentos por piso, aproximadamente) y en forma de U (este tipo de construcción, al igual que la de forma de L, es de las que resulta más afectada por los temblores de tierra), tenía por fuerza que ocupar un lugar importante a la hora de hacerse este recuento postsísmico. Algunos vecinos se alarmaron mucho, otros se alarmaron menos, y los hubo que no se alarmaron nada, según la vieja fórmula escalonada que todos conocemos, y que en nuestro caso opera en forma descendente: de los pisos altos hacia los más bajos.

Ejemplo del primer caso fueron el ciudadano argentino Alejandro Paulik y su esposa, húngaros de nacimiento, quienes desde hace dos

meses se encuentran en nuestro país, morando en uno de los apartamentos del sexto piso de la citada construcción. Ejemplo del tercero de los casos fue el administrador del edificio, señor Figueroa. Mientras este último afirma no haber sentido nada en la plan-



"Yo hubiera jurado que era mi pequeño hijo quien me movía la cama por maldad". A José González Tur el microsismo lo sorprendió durmiendo y lo arrancó con sus sacudidas de los brazos de Morfeo. Su terreno unigénito estuvo a punto de convertirse en una víctima más del temblor, por vías de una tremenda nalgada inmerecida.

ANTECEDENTES DEL MICROSISMO

A no ser que haya un guanahatabey, un taino, un tiranosaurio o un entendido de "la cosa" política que quiera desmentirlo, que se sepa, en La Habana la tierra ha temblado siete veces: en el 1835, en 1846, en 1862, en 1867, en 1877, en 1880 y en diciembre de 1922, ya en nuestro siglo XX.

El más violento y destructivo de estos temblores fue el del año 1880. A las 11 y 5 de la noche del 22 de enero de dicho año, una nerviosa trepidación primero, y una intensa oscilación después, hicieron que los moradores de nuestra Habana colonial se arrojaran a la calle medio muertos de miedo. Numerosos fueron los diversos diseños de calzoncillos largos que se pudieron admirar en los parques y lugares abiertos, entre los consternados habaneros que abandonaron precipitadamente el lecho por temor a que se derrumbaran sus hogares. Aunque en realidad fue más el susto que otra cosa, es de señalarse que cinco edificios en lo más céntrico de la ciudad resultaron algo dañados.

ta baja, donde se encontraba, el matrimonio foráneo narra lo que para ellos fue una tragedia, con visible patetismo. Los esposos Paulik se habían repartido un diario de la tarde: ella hojeaba las páginas de cine, y él se sumergía entre los cintillos de primera plana. Aún se hallaban sentados ante la mesa donde minutos antes ingirieron el pan nuestro de cada día. Llegaron las primeras oscilaciones del temblor, y Paulik no esperó

más. Con la rapidez de un bolido se puso de pie, agarró un brazo de su esposa y la arrastró con él hacia la puerta. Todo esto matizado con gestos y exclamaciones que demostraban bien a las claras que ésta no había sido su primera experiencia en cuanto a temblores de tierra se refiere, y que en los dos meses que llevaba en el territorio nacional, no había tenido tiempo de averiguar que en La Habana los fenómenos de este tipo ni son mortales, ni son frecuentes, ni mucho menos comunes. Por lo que fue necesario explicarle todo esto al húngaro-argentino, una vez que lo detuvieron en un pasillo por donde él y su media naranja corrían a velocidad de jets supersónicos.

La excepción de la regla

Se sabe que toda regla tiene su excepción, y en nuestro caso, también nos tropezamos con ella en uno de los apartamentos del octavo piso del propio edificio del Seguro de los Abogados. A pesar de que, posiblemente, fue quien más percibió los mareantes efectos del microsismo, José H. Santiesteban Bruzón, confesaba que ya él está "curado de espantos". Y debe ser así, después de más de 30 años de servicios continuados en distintos cuerpos de la Policía Nacional, de cuyos 30 ha desempeñado durante los últimos seis la Jefatura de la Policía Judicial.

Sin inmutarse, Santiesteban contemplaba cómo a las 7 y 25 del día 11, la imagen del televisor que estaba frente a él comenzaba a fallar. Seguidamente, según nos afirmara el austero jefe policial, varias de las sillas que se agrupaban contra la gran mesa de su comedor, emitieron el chirrido característico que resulta de arrastrar sus patas de hierro por el suelo. La mesa había desarrollado un pequeño movimiento de vaivén, que provocaba, a su vez, un ligero desplazamiento intermitente de las sillas en torno a ella.

Después que todo había pasado, el botellón del agua se seguía mecido en su base metálica móvil, hecho que el sereno e inalterable Santiesteban creyó oportuno para encender un cigarro y sentenciar con palabras camufladas entre volutas de humo: —Indudablemente, ha habido un temblor de tierra...

(Continúa en la Pág. 98)

Más papás por su Dinero!

Con OLIVER IRON AGE

IMPLEMENTOS INDISPENSABLES
PARA GARANTIZAR SU INVERSION
Y OBTENER MAYOR RENDIMIENTO

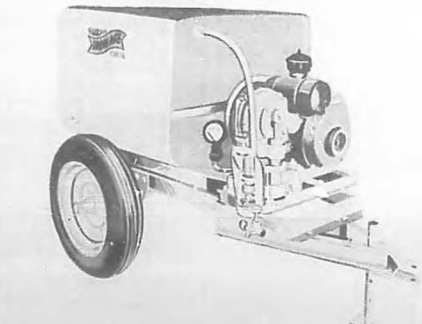
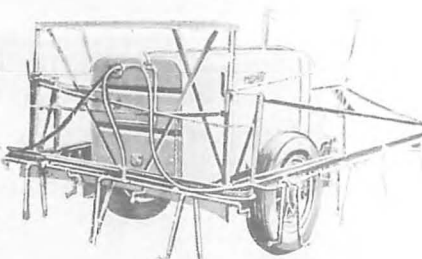

SEBRADORA: Modelo 220

-R de dos surcos, con dos ruedas alimentadoras. Ancho ajustable de 30 a 36 plgs. Llantas de acero. Dispositivo para abonar.

FUMIGADORA: Modelo 71-

52-01. Tanque de acero anticorrosivo de 300 galones. Bomba de 15-18 GMP, 600 Lbs. Llantas neumáticas. Barra de fumigar para seis surcos con 18 atomizadores. Toma de fuerza para tractor.

FUMIGADORA: Modelo 71H

Tanque de acero anticorrosivo de 125 galones. Bomba de 5 GPM, 400 Lbs. con motor Briggs & Stratton de 3 HP. Llantas neumáticas. Barra de tiro. Aditamento para desinfectar ganado.

ENTREGA INMEDIATA

ZALDO Y MARTINEZ, S. A.
ZANJA Y HOSPITAL - TELF. UO-9336-38 - HABANA

Usted puede escoger
a su gusto

con

**PERMADRIL
ARIGUANABO**

al comprar
sus pantalones
de trabajo

Por su gran variedad de pintas y colores, PERMADRIL ARIGUANABO es una verdadera tela de vestir, pero con toda la resistencia y fortaleza que han hecho famoso al Dril Ariguanabo. Por eso PERMADRIL ARIGUANABO es la tela ideal para pantalones de trabajo. Y... ¡NO DESTIÑE!

¡Piense en la elegancia al comprar
sus pantalones de trabajo!

Para su garantía, busque
esta marca impresa
en el reverso del tejido.

**PERMADRIL
ARIGUANABO**

Es un tejido garantizado por la **COMPANIA TEXTILERA ARIGUANABO, S. A.**

Miembros de la Asociación Nacional de Textileres de Cuba.

Divulgación Científica

La INTELIGENCIA de los ELEFANTES

¿Cuánto puede aprender un elefante? ¿Tienen de veras los elefantes buena memoria? Si es así, ¿tiene eso relación con el hecho de que poseen grandes cerebros? La respuesta a estas preguntas la buscan varios experimentadores en un jardín zoológico de Alemania.

por **B. RENSCH**

MIENTRAS mayor es el cerebro mayor es su potencia cerebral— esto parece ser una regla general entre miembros comparados del reino animal. En vista de tan interesante relación, es asaz sorprendente que se le haya prestado tan poca atención al cerebro del elefante. No solamente es el más grande de todos los animales terrestres sino que posee también el cerebro más masivo (unos 6,000 gramos, o sea, más de trece libras). Los guardianes de jardines zoológicos, entrenadores de circos y residentes en la jungla que usan elefantes como animales de trabajo, hace tiempo que saben que el elefante es una criatura inteligente. Pero ¿hasta qué punto lo es? Recientemente hemos estado examinando su capacidad mental de un modo sistemático en nuestro Instituto Zoológico de Münster en Westfalia.

Habíamos comenzado a comparar la anatomía cerebral o la capacidad de aprender de animales estrechamente emparentados pero de diferentes tamaños: ratas con ratones, una ardilla gigante de la India con una ardilla enana india, razas grandes y pequeñas de gallinas y así sucesivamente. Generalmente hablando, descubrimos que los animales mayores habían desarrollado las partes complicadas de la corteza cerebral y también poseían mayor capacidad para aprender. Estos hallazgos nos sugirieron la idea de someter a prueba la capacidad de aprender de un elefante. Cierto es que el elefante es un tanto insólito y no muy conveniente que digamos como "animal de laboratorio", pero podíamos disponer de una elefanta de la India, de cinco años de edad, para trabajar con ella en el jardín zoológico de Münster e hicimos algunas excursiones para estudiar los elefantes de trabajo en las junglas de la India meridional.

En la India la gente cuenta anécdotas fantásticas sobre las hazañas y la "listeza" de los elefantes. Hasta un observador tan experimentado como J. H. Williams, que trabajó y vivió con elefantes en las selvas de Birmania durante 25 años, dice en su excelente libro *Elephant Bill*, que el elefante "nunca cesa de aprender porque está siempre pensando". Williams reporta asaz en serio que se ha sabido de elefantes domesticados que atascaban con fango las campanitas o cascabeles que llevaban alrededor del cuello a fin de ahogar su ruido antes de ir a robar plátanos por la noche. La mayoría de estos cuentos acreditan a los elefantes demasiada penetración en el futuro para ser creíbles. Empero no faltan informes auténticos sobre sus proezas. Se sabe que a veces usan una rama para espantarse las moscas y cogen un palo para rascarse las partes del cuerpo a donde no llega la trompa.

Cuando fuimos a la India, se nos brindó una buena oportunidad para estudiar la domesticación y adiestramiento de los elefantes de trabajo en la parte sur del estado de Mysore. Un elefante re-

cién atrapado es encadenado y se le asigna un mahout (muecacho que cuida a los elefantes). Los adiestradores calman al animal y lo acostumbran a la presencia del hombre frotándole el lomo y los flancos con hierbas y hojas y cantándole melodías. Al cabo de dos o tres semanas de entrenamiento diario el elefante aprende a responder a las voces de mando: "¡Anda!", "¡Para!", "¡Arrodillate!" y "¡Levántate!" que se dan en idioma urdu. En el proceso de adiestramiento el nuevo elefante es atado entre dos mansas que arrastran al "aprendiz" ante la voz de mando de "Mall-mall" ("¡Sigue adelante!"). El animal joven

muy pronto aprende el significado de esta y otras expresiones, pero se necesitan varios años para que domine todas las ordenes verbales necesarias para poder calificarlo como apto para el trabajo en la selva o en la construcción de carreteras.

Uno de nuestros objetos era averiguar la cuantía del vocabulario que podía "entender" un elefante adiestrado y si era capaz de una conducta ideacional. Descubrimos que los animales plenamente entrenados, de entre 20 y 60 años de edad, conocían unos 21 a 24 voces de mando. Las palabras más importantes de su vocabulario eran: mall-mall (sigue adelante), tshoro

(apara, datt-datt (retrocede), tshei beri (vira), tol-tol (alza la pata), y las expresiones en urdu que equivalen a "échate sobre el vientre", "échate sobre el costado", "alza la trompa", "dame el objeto", "bebe", "riégate agua en la barriga", "zambullete bajo (el agua)", "empuja el objeto con la pata", "empujalo con la cabeza", "esquivá el obstáculo", "rompe el obstáculo" (es decir, una barra de madera).

En realidad los elefantes experimentados realizaban gran parte de su faena con un mínimo de mandatos, como si "supieran" lo que se esperaba que realizaran. La tarea principal de los elefantes que observamos era la de empujar y arrastrar pesados maderos a través de la jungla hasta una carretera y allí cargarlos en camiones. Hacían todo eso con sólo órdenes y gritos ocasionales, de los mahouts. Era digno de notarse con qué eficiencia los elefantes usaban sus patas, la trompa y la cabeza para empujar los pesados troncos por una inclinada rampa formada por dos barras y treparlos hasta el camión. Dos elefantes laboraban juntos en yunta, auxiliándose mutuamente con maravilloso equilibrio y coordinación. Su ejecución sugiere que hay que acreditar a los elefantes una verdadera ideación, es decir, anticipar lo que resultará de ciertos actos.

En Münster llevamos a efecto una serie de experimentos con nuestra elefanta de cinco años, del zoológico, para medir la capacidad de aprendizaje de los elefantes, con más precisión. Su tarea era discriminar entre varias figuras visuales. El aparato de entrenamiento era harto sencillo. Dos pequeñas cajas de madera con tapa de cartón fueron colocadas en el suelo a un metro una de otra, y el elefante tenía que quitar la tapa correcta para obtener un galardón alimenticio, un pedazo de pan. Las tapas estaban marcadas con formas diferentes: en el primer par que se le presentó, una tenía una cruz negra y la otra un círculo negro. Como que la elefanta dio muestras de una ligera tendencia espontánea a preferir el círculo, hicimos del círculo, el estímulo negativo, es decir, que en la caja que le correspondía no había premio alguno. La cruz era el estímulo para evitar darle al animal pista alguna, salvo la figura visual misma y presentábamos ambas cajas simultáneamente. La elefanta necesitó 330 pruebas, durante un lapso de varios días, para aprender que la cruz era el símbolo "correcto". Aprendió por el método de tanteo, aunque al principio intentamos ayudarla gritándole "Niem" (no) cuando trataba de abrir la tapa "equivocada". Una vez que el animal hubo aprendido la figura correcta, quitaba sólo aquella tapa; si amagaba dirigirse hacia la otra, reculaba tan pronto como veía que era el círculo, y se dirigía a la correcta. Este comportamiento demostró a las claras que en realidad sabía qué figura

(Continúa en la Pág. 81)



Dos elefantes de la India coordinan delicadamente sus esfuerzos, respondiendo a las voces de mando. En la foto de arriba los elefantes obedecen el mandato de "Toker-toker" ("Empujen el objeto con las patas"); en la de abajo, el mandato de "Djouk" (Empujen el objeto con la cabeza).

VIAJANTES DEL COMERCIO

Péguelo en el hotel donde usted se hospeda, para que el viajante que venga detrás, vea su retrato. ¿Cuál es usted?

por ARROYITO

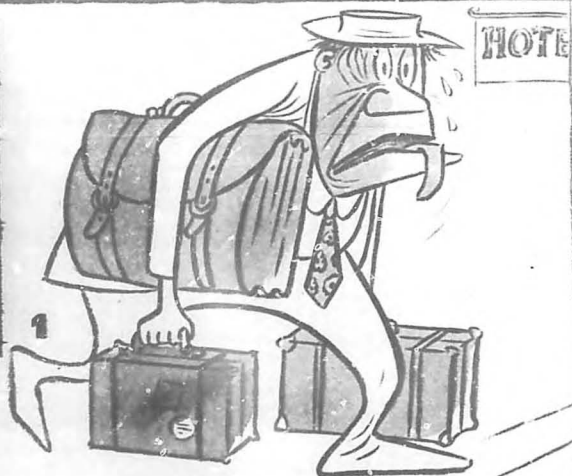

1 El comercio se ha modernizado. Ya usa máquinas calculadoras, envuelve los frijoles en cartuchos de celofán y ha olvidado la brisca y los ventiladores de paletas colgados del techo; pero no ha podido sustituir al Viajante del Comercio, ese hombre llave del negocio, que lo mismo deja en un pueblo una mercancía que una novia. Aunque los viajeros del comercio todos se parecen, son distintos...



2 El viajante tendero, es el más común de los viajeros. Es el que usa camisas de nylon y plancha los pantalones debajo de la colchoneta. Son hombres aborrrativos y organizados. Después de las comidas lavan su ropa interior con el jabón del hotel y se acuestan temprano. Dan su viaje a España todos los años y casi siempre terminan de socios del negocio.



3 Si alguien se divierte viajando, es el viajante del berbiquí. Prefiere los hoteles de madera. Los hoyitos que abre, después los tapa con un papelito para cuando regrese al pueblo en su próxima visita...



4 Hay un viajante de Via Ancha, que todo lo que gana lo deja en el pueblo. Viaja en Cola de Pato, firma en todas las cantinas y en todos los hoteles y muchas veces además del sueldo, lleva una amigueta de la Habana. Cuando le escriben a la mujer, se quejan de lo aburrido que son los "pueblos de campo"...



5 Así como existe el gastador de "Via Ancha", el de "Via Estrecha" es el que trabaja a comisión, y sin aleta. Estos matemáticos se conocen los precios de todas las fondas de chinor del interior y los hoteles sin ruido, que son los que están casi fuera del pueblo. Estos viajeros se merecen la condecoración del Corazón Púrpura...

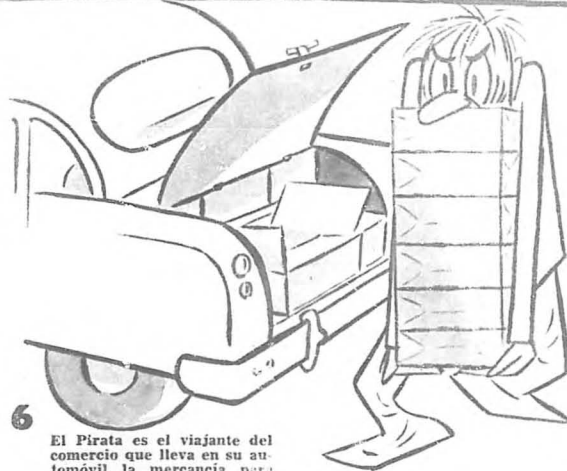

6 El Pirata es el viajante del comercio que lleva en su automóvil la mercancía para ahorrarse el flete. Son virtuosos y buenas gentes, y su diversión es el parque del pueblo. Cuando se les ve "jafados", es que se han dado tragos de la botella que llevan en la maleta.



8 El agente novato, es el que en su primer viaje al campo, nunca encuentra habitación y le da un cuarto con un compañero, que no sabe quien es. Casi siempre se pasan la noche en vela mirándole la cara al compañero.



7 Hay un viajante del Comercio, que en sus giras de negocios al campo, convoya a la mujer. Siempre parecen estar en viaje de luna de miel. Al regreso, la mujer siempre compra raspadura en Camagüey y le lleva quesitos a las amigas...



9 Hay un viajante que tiene un éxito tremendo con la clientela contando los últimos cuantos verdes del mercado. ¡Con cada cuento hace una orden!



10 El viajante fenómeno, es el que emborracha al cliente para "meterlo en el bolsillo". Muchas veces cuando el cliente recibe la mercancía, no se acuerda que hizo la orden...



11 Y el más tremendo de los viajeros, es el que hace como el marino: en cada pueblo un amor. A muchos de estos cazadores de pollos, los "cazan" a punta de paraguayo... ¡Ojo con los pollos, viajeros del comercio!

...Y LA MUERTE SE METIÓ EN EL BAR

UN REPORTAJE DE Luis Rolando Cabrera

Fotos de: "Paco" ALTUNA y FLORO PORTUONDO.



—No, no ha venido. Hace días que no sé de ella.
El hizo un gesto de contrariedad. Apretó fuertemente los labios y después dejó salir una a una las palabras:
—Bueno, cuando la vea dígame que necesito hablar con ella.
Y después reaccionó como si diera un golpe.
—¡Que lo ne...ce...si...to!
Y volvió a irse, casi con tanta prisa como había venido. Mientras descendía las escaleras, las amplias puntas de la negra panoleta que llevaba al cuello daban saltos sobre la albuza de su blanco uniforme de marinero.

Mercedes de la Rosa acaba de cumplir veinte años. Y ya ha pasado muchas cosas en su vida: desengaños, sinsabores, trabajos, miserias. Y para la muerte acechándola en su cama del "Calixto García" donde se lucha desesperadamente por salvarle la existencia. Ahí está la infeliz con los intestinos perforados por el plomo, con un pulmón lesionado, clamando en un hilo de voz, por las hijas de sus entrañas.

La escalera era empujada y difícil pero el hombre la subió a grandes trancos, sin detenerse a tomar aliento en el primer piso. Subía casi con desesperación como si allá arriba fuese a encontrar algo que necesitara mucho.
Era una vieja casona de la calle Habana donde la codicia de un propietario había hecho pequeñas divisiones como una colmena, para sacar cuartos y más cuartos donde malvivía una gran cantidad de hombres, mujeres y niños.
El hombre se detuvo a la puerta de uno de aquellos cuartos. Dentro se movían una anciana y dos niños, trajinando entre el modesto menaje de la habitación. El hombre, limpiándose el sudor del rostro, preguntó casi a quemarropa sin siquiera dar las buenas tardes:
—Vieja, ¿está Mercedes?
La anciana volvió con calma e arrugado rostro y respondió lentamente:
—Bien puedes ver que aquí no está.
El guardó el pañuelo húmedo y volvió a preguntar:
—¿Pero no ha venido, por aquí?

Andrés J. Calderón Molina tenía sólo veinticuatro años. Se obsesionó por mantener como suya a la mujer que había decidido no volver junto a él. Y esta obsesión que le dominó totalmente le condujo a la muerte. Creyendo ya sin vida a la que amaba, volvió el arma contra sí y se metió una bala en el cerebro para no pensar ya más en nada, ni siquiera en ella que hasta entonces fuera su único pensamiento.



El marino quedó muerto instantáneamente en la pequeña cocina de "La Virgen de Regla". Y mientras no llegaron las autoridades navales y el Juez autorizó el levantamiento del cadáver quedó allí sobre el mostrador estrecho de la cocina con el rostro embarrado de sangre, con el corazón quieto ya: sin odios, sin pasiones.

tenía casi en sí misma la respuesta dijo.
—Ha vuelto Andrés, ¿verdad?
La anciana, lacónicamente, respondió:
—Sí, volvió no hace mucho.
La muchacha— cuerpo grácil, pelo negro, veinte años escasos— movió la cabeza en un gesto en que había a la vez dolor y miedo y contentamiento.
—¡Ay abuela, ese hombre me va a matar!
Petrona dejó lo que estaba haciendo, se secó las manos en el borde delantal y mirando fijamente a la muchacha le dijo:
—Ese hombre está obsesionado. Más vale que te vayas lejos a ver si se le olvida.
—Y usted ¿por qué no le aconseja?
—¿Aconsejarle dícese? Estoy cansada de repetirle que abandone esa idea, que tú no lo quieres, que se busque otra mujer.
—Pero él no quiere, insiste en que vuelva a su lado. Y yo no vuelvo. El que me pega una vez ya lo perdió todo conmigo.
Después cambió la conversación; habló de cosas banales y jugueteó



El team de urgencia del hospital universitario trabajó arduamente para salvar la vida a la mesera infeliz. El doctor Barata con mano hábil exploró, cortó, cose, suturó. Puede ser que Mercedes muera. Puede ser también que se salve para que le sea posible velar por sus hijas. Pero si Dios permite que viva no olvidará nunca esa noche trágica del domingo quince de septiembre en que la muerte se metió en el bar.



servía al menos para que él no se pudiese donde localizarla, para que no tuviera un lugar fijo donde ir a asediarla, insistiendo en que volviera a hacer la vida de antes.
En una de las últimas visitas a la calle Habana, Mercedes llegó a decir a Petrona:
—Mire vieja, lo mejor es que yo no venga más por aquí. No vaya a ser que Andrés me encuentre aquí arriba y pase como aquel marinero que mató a tanta gente. ¿Se acuerda?
—Bah muchacha, esas son bobanacias tuyas. ¿Qué le va a hacer él a una pobre vieja como yo?
—El diablo son las cosas. Y yo no quiero perjudicarla.
—¿Ya encontraste trabajo?
—En eso ando pero la calle está mala muy mala.
Aquella misma tarde Mercedes bajó la larga escalera, como si temiese volver surgir por ella de pronto al hombre que la perseguía.
Mercedes de la Rosa Alonso, a los veinte años, era una muchacha como tantas otras que andan por los mismos caminos. Su madre era una infeliz; su padre, un desamorado

Asunción Azúa es la amiga fiel que no abandonó a Mercedes en los momentos más difíciles de su vida. Ella —pobre mesera de bar— ha estado junto a la herida durante las inabarcables noches de la primera madrugada en el hospital y ha prometido seguir estando mientras sea necesario. Ella dió también al reportero los datos esenciales que hicieron posible esta información.
un poco con los muchachos, sus hermanastros. Pero, pronto como si la idea de la muerte la obsesionara, les dijo:
—A ver, arréglese un poco. Quiero retratarme con ustedes por si me mata Andrés. Así les quedará un recuerdo de Zara.
Y cuando los chicos estuvieron acicalados con sus ropitas limpias salió con ellos a tomarse una fotografía en la cafetería donde trabajaba.
Las escenas se repetían con frecuencia. Andrés, cuando estaba franco salía en busca de Mercedes. Preguntaba por ella en casa de Petrona, rondaba por Santa Clara, Oficios, Inquisidor, por las cercanías del hotel modestísimo en que se alojaba ella; por las inmediaciones del despacho de café.
Mercedes, a su vez, trataba de hurtarle el cuerpo lo más posible. Ahora había perdido el trabajo y esto que constituía una desgracia le



(Continúa en la Pág. 16)

Un Alto Honor Para BOHEMIA

La concesión del Premio Mergenthaler a Miguel Angel Quevedo, reportada por todas las agencias caligráficas e informada al público por la prensa nacional, constituye mucho más que una satisfacción personal del director de BOHEMIA: para esta revista y para sus lectores, significa el reconocimiento de una labor de medio siglo, tesonera y levantada, al servicio de la nación cubana. Sería erróneo y miope considerar a BOHEMIA como mero instrumento de una persona o de una empresa. Desde su inicio, consagró todos sus esfuerzos, sin reparar en obstáculos a erigirse en portavoz del sentir patrio y vehículo insobornable de las necesidades y aspiraciones populares. Le bastó, para inspirarse y fortalecerse en esa tarea, mirar hacia los fundadores de la República, empaparse de su credo generoso, de su ejemplaridad humana, de su orientación salvadora. Y esa dirección moral y cívica de los grandes mambises permitió a BOHEMIA superar las más difíciles épocas, aglutinando en torno suyo a cre-

cientes multitudes de lectores, sin cuya adhesión y cuyo aporte no hubieran sido jamás posibles los adelantos técnicos y materiales a que ha llegado.

Se debe al pueblo de Cuba, que se sabe fielmente servido por BOHEMIA, la enorme circulación de este órgano: se deberán al pueblo de Cuba, en lo futuro, todos los aciertos de BOHEMIA. Con confianza inquebrantable en ese vínculo, que no se ha desmentido ni debilitado nunca, está presto a recibir Miguel Angel Quevedo el Premio Mergenthaler, que será otorgado el 16 de octubre próximo en la asamblea más notable celebrada por la Sociedad Interamericana de Prensa, que será presidida por Dwight D. Eisenhower, con asistencia de 400 editores del periodismo hemisférico, figurando 250 personeros de diarios y revistas de los Estados Unidos.

Y en ese galardón, más que en ningún otro alcanzado por el director de BOHEMIA —insistimos— le corresponde la gloria principal a la ciudadanía cubana.

Un "Gallo de Oro" en PALMOLIVE cantó y a Blanca Elvira Gómez su casa le dió



Ya Blanca Elvira, de Diego 182, Colón, tiene su casa gracias a Palmolive

El jueves 18 de Julio, Fefa, la hija de Blanca Elvira, estaba dándose una ducha con Palmolive en casa de su mamá. De pronto, vio que dentro de ese Palmolive había algo que brillaba... era nada menos que un "Gallo de Oro" de 18 kilates que traía adentro un cupón premiado con una magnífica casa completamente amueblada.

Palmolive es el jabón embellecedor que más y mejores casas regala, porque dentro de Palmolive vienen "Gallos de Oro" que dan a casa por mes. Y ya vamos para la 89.



Dentro de Palmolive vienen "Gallos Tapados" premiados con casas amuebladas, televisores, refrigeradores, máquinas de coser, billetes de lotería y miles de premios más.



Blanca Elvira Gómez, la ganadora de la casa y su hija Fefa.

Los Doctores Comprueban que el Jabón PALMOLIVE

Da a 2 de Cada 3 Mujeres

Un Cutis Más Lindo en Solo 4 Días

Palmolive es el Único jabón que tiene verdadera calidad embellecedora. Por eso, Palmolive deja su cutis más limpio... suavcito como un pétalo de rosa!...



UNICO CON EL EMBELLECEDOR ACEITE DE OLIVA

AHORA PALMOLIVE TRÁE DINERO MUCHO DINERO EN BONOS DE NOCHEBUENA - BILLETES DE LOTERIA Hay 100,000 Bonos de Nochebuena de Crusellas. Busque su Bono de Nochebuena en Palmolive.





Nuevo

Filtro 15

Deja pasar
el sabor del cigarro



Publicitaria Siboney E-14-57

Pruebe

EDEN

con Filtro 15.

y disfrute del cigarro con filtro que

SABE MEJOR... SABE MAS

CARROUSEL EN SU MESA...



¡Cómo encanta a los niños este Carrousel JELL-O... con qué alegría lo reciben y con qué gusto lo saborean!

¡Sencilísimo de hacer, cuesta muy poco! Prepare uno de los muchos sabores de la refrescante gelatina JELL-O; échela en copas y déjela enfriar. Cuando esté casi cuajada

póngale al borde galleticas de fantasía. Al servirlo colóquelo en el centro una alegre barrita de caramelo y adórnala con crema batida.

Una alegre variedad JELL-O—rica y sabrosa—este Carrousel JELL-O convierte cualquier día en una fiesta.

EN CUALQUIER MOMENTO... JELL-O

Fresa • Frambuesa • Cereza • Naranja • Limón • Limón Verde • Manzana

Y AHORA TAMBIÉN Frambuesa Negra • Cereza Negra • Uva



JELL-O ES UNA MARCA REGISTRADA POR LA GENERAL FOODS CORPORATION

EL "MILAGRO" DE...

(Continuación)

nunca mencionar el papel decisivo de esta ayuda norteamericana en la puesta en marcha de una maquinaria económica desintegrada. Recibió 1,473 millones de dólares, algo menos de la mitad que Francia, con un cociente de 29 dólares por cabeza en Alemania contra 72 por cabeza en Francia. Fue a partir de esta inyección de riqueza cuando la economía alemana recobró forma y vigor. Tres millones de empleos suplementarios aliviaron el peso de los fugitivos y comenzaron a hacer de esta masa familiar un elemento de prosperidad. Por otra parte, las circunstancias internacionales, el bloqueo de Berlín, la guerra de Corea, la agresividad de la UPSS, favorecieron a Alemania empujando a los aliados occidentales a admitirla lo más pronto posible en su campo como una asociada con igualdad de derechos. Se había partido de la destrucción total de la industria alemana, del plan Morgenthau (redactado por el agente de Moscú, Dexter White) que debía convertir a Alemania en un campo de papas, según otros. Se había pasado rápidamente por los estadios intermedios de una producción limitada: 7 millones de toneladas de acero en 1946; 10 millones en 1947. Se llegó en 1950 a la emancipación total, al derecho incondicional de trabajar y de prosperar.

Los adversarios de Erhard invocan, para disminuir su mérito, las circunstancias favorables en que se encontró. Son innegables, pero también lo es el papel de este hombre. Pasó por horas muy negras, por momentos en los que su economía liberalizada pareció a punto de desplomarse ante el aumento del paro o el déficit del comercio exterior. Fue — y Dios sabe lo que su físico se presta a ello — el personaje más caricaturizado de Alemania. Tenía que luchar contra la tendencia nacional a organizar las cosas recurriendo al Estado. Los socialistas le trataban de ignorante y de demente. Profetizaban motines, tiendas saqueadas, derramamiento de sangre, y de todo ello hacían recaer por anticipado la responsabilidad sobre la gruesa cabeza de Ludwig Erhard.

Que cada uno cargue con sus riesgos y fije sus precios

Lo más grave para él eran sus crónicas dificultades en sus relaciones con el canciller Adenauer. Los dos hombres—ambos bebedores de vino, aunque Erhard sea bávaro— se parecían más de lo que creen, pero chocan frecuentemente. Erhard no se oculta para decir de su canciller que en materia de economía política tiene las ideas de un niño de diez años. Adenauer, todo antenas, siente a veces que en la doctrina de su ministro hay algo demasiado sistemático y cuando la economía de Erhard pasa por algún remolino su primer movimiento es el de volverse hacia otros consejeros. La movilidad de Erhard excita su ironía.

—¿En qué país— pregunta— se halla hoy mi ministro de Economía?

De 1946 a 1949 cuando no era fácil para un vencido salir de su país, recorrió en tres años 180 mil kilómetros de carreteras alemanas. Más tarde, ha hecho 81 viajes al extranjero, entre ellos uno a Etiopía, otro al Canadá, tres a América Latina y cinco a los Estados Unidos.

En cuanto al liberalismo del doctor Erhard no es, además al "laissez faire", al liberalismo económico primer estilo del siglo XIX. El "laissez faire" borraba el Estado, reduciéndolo a un papel de "vigilante nocturno", y entregaba totalmente la economía a la iniciativa y los agilitos individuales. Erhard quiere conservar un Estado poderoso para establecer y regular las condiciones generales del mercado. La única cosa que le interesa, en el interior de un cuadro igual para todos, es la libre concurrencia de los productores y los distribuidores. (Que cada uno asuma sus riesgos y fije sus precios! (Que se las faga sus competidores! El interés de los consumidores, la prosperidad de la nación no son otra cosa que la suma de estos esfuerzos.

Los alemanes resucitados se parecen a los de antes de Bismark

La producción alemana de 1957 es casi exactamente el doble de la de 1956 y sus precios interiores —lo que es mucho más importante— son inferiores de un 20 por ciento a un 35 por ciento de los precios franceses. La única explicación global, que nada tiene de milagrosa, de este notable resultado es la combinación de buenas finanzas públicas, de una severa disciplina monetaria y de la libre competencia. El Don Quijote de la economía (haciendo abstracción de su físico), Ludwig Erhard, tuvo la audacia de creer en la libertad en una época en que todo el mundo consideraba ésta como una vieja hada que había perdido su varita mágica. Y ella le ha recompensado, como recompensa siempre en todos los dominios a los que le son fieles.

Pero el profesor Erhard combate con las dos manos. Con una contra el estatismo tentacular y el socialismo esterilizador. Con la otra, contra las coaliciones de intereses, contra los pactos industriales, que también suprimen la concurrencia por el entendimiento de los productores. De ello resultó una larga lucha, una "guerra de siete años", que ha terminado el mes último con una victoria a medias: el voto de la ley contra los cartels.

Alemania es el país de elección de los cartels. Allí nacieron en 1893, cuando un grupo de industriales sajones, cansados de desangrarse en nombre de la competencia, se entendieron para fijar precios comunes y contingentes. La ley y la administración favorecieron los cartels más de lo que les combatieron, tanto que superaban la cifra de 2,000 cuando, en 1933 Hitler fundó su III Reich. Su totalitarismo encontró cómodos estos grupos, más fáciles de insertar en la política general del régimen que una polvareda de empresas individuales. Por el contrario, los gobiernos aliados de la Alemania derrotada, con los americanos a la cabeza, vieron en los cartels una de las razones de la agresividad alemana y los destruyeron y prohibieron con gran lujo de precauciones.

La batalla fue de una complejidad imposible de relatar. Las presiones más diversas se ejercieron sobre el gordo y testarudo bávaro. Le hizo frente con brutalidad y buen humor.

—Se han sentado aquí— dijo, mostrando el sillón frente a su mesa de despacho— un número incalculable de industriales todos los cuales me han demostrado que mi política les llevaba al desastre.

En un instante en catastrofe, he sido usado tan mal.

Philz Berg, presidente de la Unión de Industriales, que pasa por ser una de las cabezas más inteligentes de su generación, se alzó contra el ministro diez argumentos macizos en favor de los cartels, a los que Erhard replicó con diez argumentos paralelos contra los cartels. Pero la hostilidad de la casi totalidad del patronato inquietaba y dividía al partido político y hasta a los mejores amigos del ministro de Economía. Para que la ley anticartel fuese aprobada antes de la disolución del segundo Bundestag, Erhard tuvo que recurrir a su arma suprema: la amenaza de no tomar parte en la campaña electoral a punto de abrirse. El canciller intervino entonces y todos cedieron.

El calor era tan violento cuando se votó la ley, el 6 de julio, que los bomberos de Bonn regaban el tejado del palacio legislativo y que 25 diputados tuvieron que ser atendidos por los médicos. El texto de la ley, cuya elaboración representaba siete años de disputas, fue aprobado en siete minutos. Erhard se felicitó de ello, aunque sabe mejor que nadie a cuánta distancia ha quedado de su objetivo. El intránsito ha tenido que aceptar compromisos. Las convenciones destinadas a limitar la concurrencia son prohibidas, pero se toleran numerosas excepciones, especialmente en casos de crisis. Los industriales alemanes están convencidos de que ensancharán estas brechas y que lograrán recartelizar sus empresas. Erhard responde que allí está él y que ya se verá.

La abstención de Erhard en la campaña electoral de 1957 hubiese sido para la Unión Democrática Cristiana el equivalente de una derrota. No abundan en la política alemana las personalidades pintorescas. Elocuente y popular, Erhard es una de las pocas excepciones. Pasea por los mítines su apodo de "cabeza de tocino" con un buen humor a toda prueba. Descuellan ante los auditores femeninos cuando vulgariza los misterios de la economía política poniéndolos al nivel de las "Hausfrauen", las amas de casa, ignorantes de los principios, pero conscientes de las consecuencias. Representa su papel de servidor de los consumidores y de abogado de una Alemania en la cual la moto, el refrigerador, la máquina lavadora son, o serán, lujos de obreros.

—No necesito hacerles premasas—dice— las he cumplido por anticipado, miren en torno suyo!

¡Miren en torno suyo! Las últimas haridas de las ciudades desaparecen; las magníficas autorruedas—el único beneficio de Hitler—son ya insuficientes para la circulación; todas las chimeneas del Rhur son coronadas por penachos de humo; el Rhin es una cuadruple hilera de barcazas; el puerto de Hamburgo obliga a los barcos a esperar en el Elba, por falta de sitio en sus muelles; hasta el Berlín-Oeste (el otro sigue más lúgubre que nunca) participa de la prosperidad de la República Federal a la que solo está unido por una carretera y un canal. El pueblo que se mueve en esta resurrección comienza a parecerse mucho más a los alemanes de antes de Bismark que a los alemanes, idealistas a su modo, de Adolfo Hitler. Está impregnado de materialismo y ha sido reconquistado por un pacifismo que fue durante mucho tiempo característico de la Alemania no prusiana. Un tanto seco y nulo—momentáneamente sin du-

JOVEN A LOS SESENTA AÑOS

Positivamente se ha comprobado que las hormonas devuelven el vigor juvenil y basándose en este sensacional descubrimiento se ha preparado el nuevo producto HORMONIN. Esta nueva fórmula es nueva, efectiva, distinta.

HORMONIN contiene hormonas masculinas (Metil-testosterona) y vitaminas B₁ y B₁₂ (las últimas que se conocen), y por eso fortifica todo su cuerpo y le hace recuperar su vigor sexual, dándole nuevos bríos de juventud.

La Metil-testosterona (hormona masculina) en esta fórmula tiene la proporción adecuada para restaurar la vitalidad a los hombres agotados.

A los pocos días de seguir el tratamiento con HORMONIN ya usted empieza a sentir una maravillosa sensación de bienestar y el aspecto de decaimiento desaparece. Usted se sentirá joven, fuerte, ágil, y se quitará diez años de encima.

HORMONIN se vende en forma de pastillas, fáciles de tomar, y sus resultados son siempre positivos.

Pídale en su farmacia y si no lo tienen, insista en que lo pidan a la droguería.

HORMONIN, las hormonas que dan vigor

— para todas las expresiones del arte y del pensamiento, trabaja y vive, en cambio, con plenitud. Se dice que no hay que emplear la expresión de milagro para calificar la recuperación alemana. Se tiene razón técnicamente. Pero no psicológicamente. El pueblo alemán se había aún en una atmósfera de milagro. Hace cinco o seis años que ha salido del túnel; y continúa maravillándose con el sol.

La plaga, la maldición de 1945 ha desaparecido. Aquellos horrosos relugados, expulsados de Prusia, de Silesia, de Bohemia, se han convertido en productores que viven en casas y se calzan con zapatos como todo el mundo. La República Federal recibió doce millones de hombres desnudos y se dio cuenta en unos años que esta masa de miseria no era una carga.

LIMPIADOR PISOLINE

Desinfectante - Germicida

De Buenos Pascuales de "Heger Club".

Limpia y dá brillo a los pisos, cristales, muebles, puertas y ventanas. Pisoline no quema, no daña las manos. Pisoline quita la grasa, malos olores y acaba con los Microbios. Pisoline se vende en todos los establecimientos.

Un producto de Laboratorios KOURI - SAAVEDRA, S. A. San Rafael 546 - Tel. U-4262 - Habana

DESTAQUE EL NOMBRE DE SU EMPRESA

usando cheques del BANCO PEDROSO con el nombre impreso

• Sus cheques comerciales, al llevar impreso el nombre de su empresa, llevarán también el sello de distinción que la caracteriza. Útil, para su empresa, este nuevo servicio que ofrecemos gratis a todos nuestros clientes.

Si no ha abierto todavía su cuenta en el BANCO PEDROSO, ábrala hoy mismo y solicite su talonario de cheques comerciales con el nombre impreso.

BANCO PEDROSO

Miembro de la Asociación de Bancos de Cuba
Modernos Sistemas Bancarios

AGUIAR Y EMPEDRADO, LA HABANA, TEL. W-5970



sino al contrario una admirable riqueza, un regalo inestimable del comunismo a Occidente. De estos doce millones, dos millones y medio han venido de la zona soviética después de 1949. Continúan llegando, por Berlín-Oeste y por la línea de demarcación, a un ritmo de 500 a 1,000 personas diarias, de las que el 35 por ciento tienen menos de 25 años — plebiscito cotidiano e irrefutable contra el sistema colectivista. Y no son solamente individuos los que han salido de la zona roja, sino empresas enteras — en la medida muy importante en que una empresa es la suma de sus directores, de sus técnicos y de sus obreros. Zeiss, de Iena, se ha reinstalado en Stuttgart y D.K. V. de Leipzig, se ha transportado a Ingolstadt. Alemania occidental se enriquece con la substancia de Alemania oriental.

Algunas cosas cambian. En medio de las ruinas, los obreros alemanes pusieron su miseria al servicio de la reconstrucción, pero ahora piden cada vez más una parte equitativa en la prosperidad recreada. La huelga, que había desaparecido, reaparece. Los salarios han aumentado del 35 por ciento al 40 por ciento desde 1951. En conjunto, el trabajo alemán está en la actualidad mejor remunerado que la media del trabajo europeo; menos bien que el trabajo inglés o francés, pero la diferencia va disminuyendo y los precios internos de las mercancías son inferiores.

Erhard quiere crear un capitalismo popular desnazionalizando las empresas del Estado cuyas acciones serán progresivamente repartidas entre los empleados, el pequeño ahorro y los obreros. Va a

comenzar por la Volkswagen, creación hitleriana, que volverá así al pueblo en nombre del cual fue fundada.

Para la prosperidad alemana una sola salida: la felicidad

Alemania fabrica hoy más automóviles: que cualquier otra nación del mundo, salvo los Estados Unidos. Produce más acero que cualquier otra nación, exceptuadas América y la URSS. El valor de su moneda se ha triplicado desde que fue emitida y el volumen de su comercio exterior se ha duplicado desde 1950. A Alemania únicamente le preocupa una sola cosa: los excedentes de divisas que alcanzan el inmenso total de 4,500 millones de dólares. ¡Y sin embargo esta economía floreciente vive angustiada! Tiene miedo de ser arrastrada por su propia prosperidad a bismos desconocidos.

En 1956, el valor global de la producción nacional ha aumentado en un 9.6 por ciento, pero el volumen de los salarios ha aumentado en un 11.9 por ciento y ha bastado esta ligera diferencia para que Alemania se sienta sacudida por un escalofrío, el temor de la inflación.

Los economistas y los industrialistas dicen que no ha llegado todavía la hora de aliviar el esfuerzo alemán, porque el capital destruido por el desastre de 1945 comienza apenas a reconstituirse. Teóricamente, las importaciones han sido liberadas por el ministro Erhard, pero es un hecho que todavía son débiles con relación a la producción nacional — como si Alemania fuese una zona de alta presión económica en la que los

elementos del exterior penetran difícilmente.

Para Erhard, el canciller Adenauer no comprende nada de economía. Pero no es seguro que el viejo canciller no sienta tan bien como él el aspecto humano y político de los problemas de la producción y el consumo. Ya una vez y dos se ha encabritado contra los imperativos que le dictaban en nombre de la técnica. Ha ridiculizado el temor de la inflación, convertido en un pretexto para mantener a Alemania dentro de un corset que la situación ha dejado de justificar. Alemania ha estado magníficamente tensa para levantarse contra un destino que parecía haberla condenada. Pero no es prudente que se eternice en esta tensión.

¡Miren en torno suyo! El pueblo alemán es hoy demasiado espartano para su riqueza recobrada. Las mujeres no son bastante coquetas. Los hombres son demasiado frugales. Los clientes no son bastante exigentes y caprichosos. La gran verdad norteamericana de un mercado interior insaciable y trágico no ha alcanzado aún al Rhin y el Neckar. En una Europa que evoluciona hacia un imperio económico, Alemania debe ser necesariamente un gran productor, pero es preciso que sea al mismo tiempo un enorme consumidor. Los "Herren Doktoren" del ministerio de Finanzas y del ministerio de Economía se preguntan que es lo que podrían hacer con sus excedentes que se acumulan en la Unión Europea de Pagos.

Es muy sencillo, y no es desagradable: que los conviertan en felicidad.

LA INTELIGENCIA... (Continuación)

Después que hubo dominado una serie de otras: Un modelo de franjas negras estrechas contra uno de franjas negras anchas; una línea curva contra una recta; tres puntos en hilera contra cuatro puntos dispuestos en cuadrado; la letra L contra la R y así sucesivamente. Todas estas figuras se hallaban dentro de la capacidad discriminadora de la vista de la elefanta, e demostró más tarde por medio de experimentos mi auxiliar R. Altevogt. Descubrió que la agudeza visual del elefante es considerablemente inferior a la del hombre y casi igual a la de la caba y el ciervo).

Nuestra elefanta aprendió a discriminar cada vez más rápidamente en las pruebas sucesivas, ganando al parecer, en "destreza" a medida que procedíamos con los experimentos (es decir, adquiriendo la "idea" de que había una figura "correcta" y otra "incorrecta" en cada pareja). Cuando llegamos a la cuarta pareja, ya pudo elegir a la correcta después de solamente 10 pruebas.

A medida que aumentaba el acervo de su "vocabulario", la mantuvimos refrescada en cuanto a lo que aprendió con repetidas pruebas, de modo que pudiera escoger la figura correcta de cada pareja cuando se la presentábamos en una serie, en rotación irregular. Estas pruebas requerían un esfuerzo harto duro por parte del elefante, mas, a lo que parece, el método de rotación en serie despertó su interés y no flaqueaba en la tarea.

OFERTA ESPECIAL

POR TIEMPO LIMITADO

2 DESODORANTES LAVANDA SHULTON

SOLIDO - EL FAMOSO *Stick*
LIQUIDO - LA NUEVA *Loción*

LOS DOS, POR EL PRECIO DEL SOLIDO: \$1.00



Para quienes prefieren la forma líquida, SHULTON ha creado especialmente su nueva y efectiva Loción Desodorante con la fresca y estimulante fragancia de Lavanda.

Ahora Shulton le ofrece la oportunidad de probarla, con este oferta especial de un estuche conteniendo ambos productos, por el precio regular del desodorante sólido.

YA ESTA A LA VENTA EN TIENDAS Y FARMACIAS

PIDA HOY MISMO EL SUYO... Y PROTEJA SU PULCRITUD!

SHULTON
NEW YORK LONDON

Nos sorprendimos al descubrir que la elefanta podía retener simultáneamente en la memoria el "significado" de 20 parejas de estímulos. En una prueba final de elección múltiple en rotación en serie, cada una de las 20 parejas fue presentada 30 veces según una secuencia previamente establecida. La elefanta dominó todas las 20 parejas de discriminación de un modo soberbio. En la mayoría de ellas cometió sólo uno o dos errores al escoger o ninguna error. La prueba cubrió 600 ensayos que duraron varias horas, y sin embargo el animal no dijo muestras, no sólo de síntomas de fatiga sino en realidad mejoró en su ejecución, hacia el final.

Su excelente record en esta prueba con cuarenta figuras sugiere que el elefante podría haber dominado un vocabulario más extenso, pero no proseguimos porque la enseñanza habría tomado largos meses y no había agregado ninguna información fundamentalmente significativa sobre la capacidad de aprender.

He mencionado que nuestra elefanta daba muestras de haber reconocido una figura "equivocada" como negativa, retrocediendo y alejándose de ella. Para averiguar si también sabía el significado de las figuras positivas le hicimos una prueba especial. Le presentamos cuatro figuras a un tiempo, una de las cuales era positiva y tres negativas. En una larga serie de pruebas reconoció la figura positiva a primera vista en casi la mitad de las ocasiones y, después de una elección errónea, en las pruebas restantes. Cuando se le dio a escoger entre una figura positiva y una tarjeta "neu-

tral", sin figura visual alguna, siempre escogía la figura positiva, demostrando que conocía muy bien su "significado".

Por otra parte, el elegir entre una tarjeta neutral y una negativa la perturbaba. Cuando elegía, a menudo tomaba la neutral. Empero a veces tornábase excitada y rasgaba o mordía la tapa de cartón o la hollaba. Su conducta sugería la clase de neurosis experimental que se ha producido debido a situaciones conflictivas en muchos otros sujetos, desde peces a hombres.

Después que la elefanta hubo aprendido bastante de su vocabulario visual, practicamos algunos experimentos para ver si reconocería las figuras cuando fueran alteradas. Era esto una prueba de su capacidad para transportar el aprendizaje o formar un concepto abstracto. Por ejemplo, colocamos la cruz negra (estímulo positivo) en posición de X, o cruz de San Andrés, cambiamos el largo relativo de los brazos, y así sucesivamente. Sin considerar los tales cambios la elefanta seguía reconociendo la figura como signo positivo, y seleccionaba la versión alterada con igual frecuencia que la original. Podemos decir que la elefanta había captado la "idea" de que el aspecto esencial de la figura era el de dos barras cruzadas. (No respondió a una cruz blanca en fondo negro).

Un caso aún más claro de su capacidad de captar una idea surgió de experimentos hechos con figuras a rayas. En la pareja original las rayas o franjas eran respectivamente de dos centime-

tros y cuatro centímetros de ancho y la tarjeta positiva era la de las franjas más estrechas. Cambiamos los anchos a 1.5 y dos centímetros respectivamente. El elefante entonces escogió la figura de 1.5 centímetros, prefiriéndola a la de dos centímetros. En suma, había dominado la idea de que la figura de franjas más estrechas era la que debía seleccionar. Al ofrecérsele una elección entre franjas de tres centímetros y cuatro centímetros, volvió a escoger las más estrechas.

Probamos la comprensión de los números por nuestra elefanta. Usando la pareja de cartas con tres puntos y cuatro puntos, ensayamos primero, cambiando la posición de los puntos en la tarjeta positiva en varias formas. El animal siguió seleccionando esta carta la mayoría de las veces. Entonces cambiamos la posición de los cuatro puntos en la tarjeta negativa también. El paquídermo pareció confundido un rato e hizo algunas selecciones erróneas, pero pronto resolvió el problema. Era capaz de distinguir los puntos circulares de igual tamaño sin tomar en consideración la forma en que estaban situados, y no por un aprendizaje nuevo sino por extensión de lo que ya había aprendido. Cuando cambiamos las figuras a puntos de forma irregular en vez de redondos, tuvo que comenzar de nuevo, y se necesitaron 440 pruebas para que aprendiese cuál era la tarjeta "correcta".

Procedimos luego a una prueba de la memoria del elefante, con muy interesantes resultados. Se le presentaron 13 parejas de

targetas que había aprendido antes pero que hacía como un año que no veía. En total de 520 pruebas se anotó un record del 73 por ciento en todas las parejas excepto en lo que era un difícil problema de discriminación (conviene a saber, el doble círculo contra el doble semicírculo, en el cual se anotó un 67 por ciento). En otras palabras, el paquídermo había retenido el significado de 24 figuras visuales diferentes durante un período de cerca de un año. Era ésta una demostración científica, verdaderamente impresionante, del adagio: "los elefantes nunca olvidan".

Nuestras observaciones de la capacidad del elefante de trabajo de la India para aprender un vocabulario de órdenes verbales nos impulsó a hacer un examen preciso de laboratorio de la discriminación acústica de nuestra elefanta. Nuestro colaborador, J. Reimert, llevó a cabo dichos experimentos. Comenzó con una pareja de tonos puros; el tono de 750 ciclos por segundo era el estímulo positivo y el de 500 ciclos por segundo (tres notas completas más bajo) el negativo. Los sonidos se producían eléctricamente a través de un altoparlante. Para hacer más fácilmente observable la conducta de aprendizaje del elefante se le enseñó a "pararse en atención" al principio de cada serie de pruebas; tenía que asir con la trompa la barra inferior de hierro de su jaula. Si el sonido emitido era el "erróneo" se suponía que permanecería en esta posición. Si era el correcto, debía dar un golpe en la tapa de una caja conmutadora situada frente a

GRATIS atendemos su caso

¿Está usted enfermo? Cualquiera de estos síntomas: agotamiento, insomnio, trastornos nerviosos o genitales, impotencia, intoxicaciones, etc., necesitan un tratamiento inmediato. Escribanos confidencialmente. Diríjase a: DR. S. SILVEIRA. Apartado No. 3581. Habana, Cuba.

la jaula; esto hacía que un artefacto eléctrico pusiera en galardon alimenticio al alcance de la trompa. El experimentador estaba sentado detrás de una cortina, observando al animal por medio de un sistema de espejos.

El elefante aprendió a discriminar seis pares de sonidos, uno de los cuales difería en sólo una nota plena. En las pruebas con todos ellos, en rotación irregular, pudo distinguir todos los 12 tonos y conocer su significado positivo o negativo. De estos resultados podemos sacar la conclusión de que los elefantes poseen una memoria excelente del tono absoluto. Otra vez en este caso la elefanta demostró una retentiva notablemente larga: tras un lapso de año y medio, durante el cual pasó a otro aprendizaje acústico, pudo captar correctamente nueve de las doce discriminaciones de tono en un retorno a la prueba.

Ente, tanto habíamos examinado la capacidad del elefante para aprender melodías cortas. La pauta sonora positiva era una melodía consistente en tres tonos —bajo alto y bajo. La melodía negativa, también tenía tres tonos, pero la pauta era invertida: el segundo tono era más bajo que el primero y el tercero más alto que el segundo. Después que el paquidermo hubo aprendido plenamente estas dos melodías, se las alteró por todos los medios posibles: se las cambió a frecuencias más altas o más bajas, se las hizo variar en intensidad, ritmo o regulación del tiempo, tocándose las en varios instrumentos que variaban el timbre. A pesar de todas estas alteraciones el animal pudo reconocer las melodías positivas y negativas (es decir, las relaciones de notas) en la mayoría abrumadora de las pruebas realizadas.

Recientemente uno de nuestros colaboradores intentó enseñarle a un caballo, un asno y una cebra el jardín zoológico de Münster, las pautas o figuras que aprendiera nuestra elefanta. Hubo que hacer algunas alteraciones de menor cuantía en los experimentos, desde luego, para adecuarnos a los nuevos animales. Como más o menos habíamos esperado, el asno y la cebra no pudieron competir con el elefante en el número de parejas de estímulos aprendidas. El asno pudo decimar sólo trece, la cebra no más de diez. Pero el caballo, para general sorpresa, aprendió todas las veinte parejas que dominara la elefanta. Esto parece indicar que el caballo posee una capacidad visual de aprender, muy eficiente. Todavía no hemos tenido tiempo para comparar la extensión completa de su memoria con la del elefante, pero en una repuesta, al cabo de tres meses, se desempeñó bien.

Estos experimentos y nuestros anteriores estudios de otros animales nos permiten adelantarnos unas cuantas hipótesis generales sobre el volumen del cerebro. Es harto evidente que al tamaño constituye un factor decisivo en la capacidad de aprendizaje del cerebro.

Por supuesto que esto se aplica no sólo al tamaño de la parte anterior del cerebro en general sino también al tamaño relativo de las varias regiones cerebrales, especialmente la de la corteza cerebral de siete capas. La densidad de las células cerebrales (número por volumen de unidad) también parece ser un factor de importancia. Otro hecho significativo es que los animales más grandes tienen células ganglionares (materia gris) mayores que las de sus primos más pequeños. Estas células mayores tienen más fibras ramificadas, y por tanto, probablemente, permiten asociaciones más complicadas para el aprendizaje. Además, las fibras nerviosas de las células grandes son mayores en diámetro, y parece razonable suponer que esto sea acaso responsable de la buena retentiva y la buena memoria; mientras mayores las fibras más notables y duraderas son las conexiones que pueden establecerse entre las células.

Por medio de nuevos experimentos habrá que determinar qué medida de verdad se encierra en estas hipótesis. (T. T.)

...Y LA MUERTI SE METIÓ...

(Continuación)

a ganarse la vida como pudo. Encontró empleo despachando café de a tres kilos y se buscó un cuarto en un hotel de la calle Santa Clara para estar cerca de su trabajo. Después —como ya vimos— perdió éste y se quedó a la buena de Dios comiéndose los pocos pesos que tenía guardados.

Y cuando estos se agotaron se encontró —la inteliz— con que no tenía adonde volver los ojos. Ante ella se abría ya la pendiente por donde tantas otras han tomado, la pendiente que conduce a tantas penas y dolores, la pendiente que a tantas veces se puede remontar para empezar de nuevo.

Ella que sabía eso, que tenía a eso, quiso hacer un último esfuerzo: siguió buscando trabajo. Pero no hallaba nada que hacer. Y como no podía morirse de hambre ni dejar que la echaran del hotel se decidió a pedir trabajo en un bar. Ella procuraría que las cosas no pasaran de ahí. Sería mesera, pero mesera nada más.

Y habló con Asunción. Asunción era una muchacha como ella, una buena muchacha que bajo su exterior de pobre mariposa de bares baratos guardaba un corazón de oro. Y le pidió que la llevase a algún sitio donde pudiera ganar para comer, para pagar el cuarto.

Asunción le preguntó por Andrés y la sondeó para saber si tenía intenciones de volver con él. Después de todo, eso sería una solución. La respuesta fue tajante:

—¡Ni muerta de hambre, Asunción! ¡Ni muerta de hambre! El otro día volvió a pegarme.

Y le contó entre sollozos que había ido a llevar una batuca a una de las niñas porque era su cumpleaños y que había recibido de Andrés unos cuantos bofetones.

—Comprenderás que no puedo volver con él. Me estaría pegando siempre. Y si lo admito ¿qué va a ser de mí?

La otra movió la cabeza comprensiva. Y le dió la razón: —Pues claro que sí, bobita. De golpes nada que él no es tu padre, ni tu madre. ¿Qué se habrán figurado ciertos hombres?

Y después la alentó: —Y por lo otro no te preocupes. Nadie se muere de hambre. ¿Quieres ir a un bar? Yo te llevaré a "La Virgen de Regla". Es un lugar decente y el dueño una buena persona. Verás, verás como todo se arregla.

Y fue así como el sábado catorce, Mercedes comenzó a trabajar en "La Virgen de Regla", un bar ni muy malo ni muy bueno, situado en la calle 27 de noviembre, y Benito Anido en ultramarina población reglana.

El trabajo no era duro; tenía segura la comida, se ganaba algo y como le decían las otras muchachas bastaba con ser un poco amable para conseguirse algunas propinas. Solo hacía falta acostumbrarse y no darse demasiada importancia que después de todo la gente iba a un bar a divertirse, no a rezar.

Sería ésta la que, localizada por nosotros después de muchas idas y venidas, nos facilitaría su relato de testigo fiel de las cosas que sucedieron después. Sobre su testimonio y el de las demás testigos presenciales estará estructurada, en lo adelante, esta información.

Fue Asunción la primera que lo vio. Lo conocía de vista y sabía que no había lugar a dudas: aquél era Andrés Calderón Molina, el marinero deshecho. Fue a decirselo a Mercedes pero al mirarla comprendió que no hacía falta: ella también lo había visto. Y él vino hasta la mesa, con una sonrisa en los labios.

—Bueno Mercedes, vamos a hablar. Asunción hizo además de levantarse Mercedes le suplicó con los ojos que no la dejara sola y Andrés mismo, hizo hincapié en que se quedara.

—No, no te vayas... Puedes oír lo que tengo que decirte a ésta.

Mercedes se sintió un poco más calmada, como protegida con la presencia física de la amiga buena. Y preguntó:

—¿Qué quieres Andrés? ¿Por qué me buscas?

—Para preguntarte si quieres volver conmigo.

—Ella respondió con firmeza:

—'Bien sabes que no quiero, Andrés! Me has pegado y yo no puedo tolerar eso. Tú tienes muy mala bebida.

—Bueno, pero no volverá a pasarse.

—No volverá, no volverá. Dices eso delante de Asunción para que se crea que yo soy la mala.

—No, ahora va de verdad. No me he deshecho de los muebles. Si quieres te pongo un cuarto para que vivamos solos. Piensa en tus hijitas.

Sabía que él que con esa apelación a su instinto maternal tocaba fibras sensibles en el corazón de la muchacha. Pero ésta se mantuvo en sus trece:

—No Andrés, ni por ellas. Eso se acabó. ¿Lo oyes bien? ¡Se a...ca...bó!

El sonrió entonces. La miró fijamente, volvió a sonreír y dijo:

—Está bien. No me gusta que ninguna mujer me quiera por obligación. Sea como tú quieras.

Asunción estuvo a punto de deprimirse un largo suspiro de alivio. La tensión parecía haber cedido. Las cosas al parecer, se habían arreglado. Y se levantó dirigiéndose a la vitrola situada en la parte delantera del bar. Allí encontró un vendedor de barajas y se entretuvo registrando entre las decenas de arcets llamativos buscando los unos que le gustasen. En esos momentos que empleó en comprar el adorno, en la mesa que había abandonado se gestó el drama.

El marino insistió en que Mercedes le sirviese una cerveza. Después quiso otra. Ella que sabía que eso era el principio de algo malo le recomendó:

—¿Por qué no te vas Andrés?

—¿irme? ¿Por qué? Ahora voy a bailar para que veas que yo me importo, que mujeres son las que son.

—Está bien. Baila con cualquiera; aquí hay muchas chicas bonitas. Así lo hizo. Llamó a otra de las meseras; le pidió una cerveza y la sacó a bailar. Mercedes aprovechó la ocasión y yendo donde Asunción le dijo:

—Creo que me voy. Andrés se está poniendo pesado.

Y no pudo seguir. Desde adentro él le hacía señas para que se acercase. Y ella dijo:

—¿Ves? Ya me está llamando. Y como el gesto se hubiera más apremiante se dirigió al lugar en que estaba el marino. No sabía —¡pobre ella!— que se acercaba a la negra boca de un revólver. Pero así fue. Meditaron unas palabras ella volvió a hacer un gesto negativo con la cabeza y él, en un movimiento rápido, impulsivo, buscó algo bajo la chamarreta del uniforme y extrajo el revólver:

—¡Pues te mató! ¡Ya verás que te mató!

Con los ojos dilatados por el espanto, Mercedes gritó. Y salió corriendo, empujando a las parejas de bailarines, a los bebedores. Muchos ya habían visto el gesto amenazante, el arma presta a vomitar su mensaje de muerte y todos buscaban donde refugiarse, ajenos ya a la música pegajosa del gu-guancú que salía de los alto-parlantes.

Y el disparo sonó. La bala dio en el blanco pero Mercedes tuvo tiempo de introducirse en la pequeña cocina y abrazarse a la cocinera.

—Eva Hernández— clamando angustiada.

—¡Sálvame, cocinera, que me matan!

Eva vió el revólver a pocos pasos de ambas; vió el gesto hosco, su piedad del hombre que lo esgrimía y perdió la serenidad, el dominio de sus nervios. Ahora mismo no sabía explicar como lo hizo pero lo cierto es que salió de aquel pequeño espacio dejando a Mercedes atada entre la pared y el arma, sin espacio para huir de la muerte. Y el disparo una vez, y otra, y otra. La muchacha cayó al suelo tonta en sangre, musitando:

—¡Me has ma...ta...do... me has ma...ta...do...

La gente corría en tropel, pedaban las mesas y las sillas; sonaban los vasos y los gritos de unos y de otras. Eva iba escaleras arriba; Benjamin García, el propietario, que se daba una ducha preguntaba a gritos que era lo que pasaba. Y Andrés Calderón se quedó mirando el cuerpo caído y sangrante de la mujer que abatiera a balazos con toda tranquilidad se llevó el revólver a la sien y apretó el gatillo.



“¡No sé qué tiene ese hombro...!”

¡Nueva! loción
Ice Blue Aqua Velva,
para después de afeitarse

¡Nuevo Aroma!

1500 hombres hicieron la prueba con las principales lociones para después de la afeitada y prefirieron la nueva Aqua Velva, con prolongado de aroma M-10.

¡Nueva Acción!

Con Humectin, el nuevo acondicionador del cutis, refresca y restaura su humedad.

¡Nueva Sensación!

La nueva Ice Blue Aqua Velva da una nueva sensación de refrescante frescura: estimula sin ardor.

¡Nuevo Aspecto!

Elegante frasco, mucho más mansueto. Otro fino producto de Williams.

Y cayó de golpe, muerto instantáneamente.

Después se hizo un poco la calma. Benjamin García se vistió como pudo, comprobó lo que había pasado y avisó a la policía. Vino la ambulancia y manos piadosas cargaron el cuerpo balaceado de Mercedes al par que se comprobaba por el médico que ya nada podía hacerse por Andrés, nada como no fuera pedir a Dios paz para su alma.

La herida, en la camilla, musitaba en un hilo de voz:

—Asunción... Asunción...

Y ésta fue con ella en la ambulancia hasta la Casa de Socorros donde la despacharon urgentemente hacia el Calixto García en una carrera loca por salvarle la vida. Allí, el team de cirugía de guardia entró pronto en acción. Y la ciencia comenzó tenaz su lucha con la muerte.

El caso era grave, gravísimo. Mercedes tenía lesionado un pulmón por el plomo asesino y otro proyectil le había perforado los intestinos. Presentaba además otras heridas pero aquellas eran las que ponían en peligro su vida. Se hizo todo lo que era necesario y a la mañana siguiente —la del lunes— Mercedes estaba sobre su cama del pabellón San Martín, entre la vida y la muerte, pero viva aún.

Ahora, la inteliz, lo que dice es para clamar por sus pequeñas; para pedir a la arcaica fiel que no la abandone, que se las debe ver. ¿Se salvará Mercedes? ¿Sobrevivirá a sus graves heridas? Sólo Dios lo sabe. Esto lo escribimos en la mañana del martes. El viernes —cuando lo estás leyendo lector

amigo— ¿Quién sabe como andará la pobrecita? Ojalá viva para que no le falte a sus hijas el calor de su cariño; ojalá viva para que no sea ella una más entre las incontables muchachitas de bar, caídas para siempre bajo el plomo o el acero. Víctima de los que de todos modos: víctima de todos; de la comprensión de un padre, del ambiente, de la pasión de un hombre que rubricó con sangre y epílogo con su propia muerte lo que había jurado que sería una vida de dicha y amor. ¡Dios tenga piedad de ambos!

TELE-RADIOLANDIA...

(Continuación)

también de la de blanco y negro. Aunque muchas personas no nos reconocen méritos como capitanes de empresa, seguramente porque ponemos mucho corazón en nuestros empeños, no es menos cierto que nosotros sí nos consideramos hombres de negocios, a pesar de lo mucho que en nuestros actos influya nuestro corazón, y sabemos usar el lápiz, como el que más, a que en nuestra historia como hombres de la radio y la televisión hay grandes errores y desaciertos, el saldo, pese a ello, todavía nos es harto favorable. Confiamos, pues, que este empeño nuestro de la TV en colores tendremos que anotarlo entre nuestros aciertos y no entre nuestros errores...

BARAUNDA...

(Continuación)

encuentro televisivo, como espectáculo deportivo, resultó de pésima

calidad. Sus protagonistas, más que pugilistas profesionales parecían principiantes de la Arena "Trejo". El acontecimiento merecía algo mejor. Los Hermanos Rigual acabaron de grabar para la Victor —ya están a la venta los discos— sus últimos éxitos: "Estoy en tu corazón", de Arturo Assán; "Cuando tú no me quieras", de Adolfo Guzmán; "Amor secreto", de Gustavo Prado; y "Amor inmortal", de "Willy" Pérez. Una demostración de lo que se está viendo el programa "Reina por un día". Recientemente se presentó en el mismo la señora Aida Santana, solicitando material —telas, estopa, alambre, etc.— para los muñecos cubanos—rumberas y rumberos— que ella fabrica y vende a establecimientos de esta capital. Además de los donativos que le hicieron los televidentes, los cuales colmaron con creces sus aspiraciones, durante la emisión del espectáculo en la planta se recibieron 448 llamadas telefónicas de personas interesadas en comprarle muñecos y muñeros. Dijo AS: "He vendido más esta noche que en los últimos dos años." Y todo esto se produjo sin que AS hubiese sido que en nuestra historia como hombre de la radio y la televisión hay grandes errores y desaciertos, el saldo, pese a ello, todavía nos es harto favorable. Confiamos, pues, que este empeño nuestro de la TV en colores tendremos que anotarlo entre nuestros aciertos y no entre nuestros errores...

empresa, enseguida tomó un avión que la llevó a Mizmi, en donde, horas después, embarcó, también por el air, rumbo a su lejana Argentina... Ernesto Bonino, el cantante italiano que siempre gusta aquí, ya debe haber embarcado hacia Nueva York, después de sus presentaciones en "Show de shows". Bonino, que se caso hará diez años y ya es padre, antes de seguir rumbo a Colombia, donde tiene contrato que cumplir, pasará unos días con la esposa y el retoño, radicados en la Babel de Hierro. El retoño, que ya tiene unos siete meses de nacido, se llama Stephen. EB, que está encantado por el trato que recibió en el Canal 4, piensa reaparecer pronto ante sus cámaras... Gladys Pupo, que fue "estrellita" de los programas del "Vejeito" Chichí, ya es toda una estrella como intérprete del baile español. Un elegante hotel de Miami le brindó un buen contrato, y Gladys ya está en la ciudad floridana, dispuesta a cumplir... Luis Carbonell no se duerme en sus laureles. El formidable recitador, en su primera prueba como cantante, rompió el "xilómetro". Su grabación de "Espíritu burlesco" se coló, con increíble rapidez, en el primer lugar del "Hit parade" de Radio Progreso... Rectificamos. La semana pasada, al referirnos, en un pie de grabado, a "Voces de la televisión cubana", el long playing que agrupaba las creaciones de Marta Águez, Velie Martínez, Alba Marina, el duo Rufino, Isidro Cámara, "Los Rufino", Meicón y Luis Cervera y Ramiro Gómez Kemp nos equivocamos al referirnos a la productora del disco, que no era otra que "Fama", que rige el propio Gómez Kemp.

Sólo para automovilistas:

ventajas de la gasolina PREMIUM!

¡Entérese! leyendo la autorizada opinión del Sr. Eliseo Alvarez, Jefe de Talleres y Asesor Técnico de Ambar Motors Corp., distribuidores en Cuba de Cadillac, Oldsmobile y Chevrolet:

"Considero que la gasolina de calidad Premium ha llenado una necesidad muy anhelada en el mercado de automóviles con motores de alta compresión. Los Ingenieros que diseñan estos motores, al hacer sus cálculos de seguridad y rendimiento, piden al laboratorio la calidad de gasolina que requieren, determinando así la potencia y efectividad de los motores que fabrican".

Eliseo Alvarez
Eliseo Alvarez

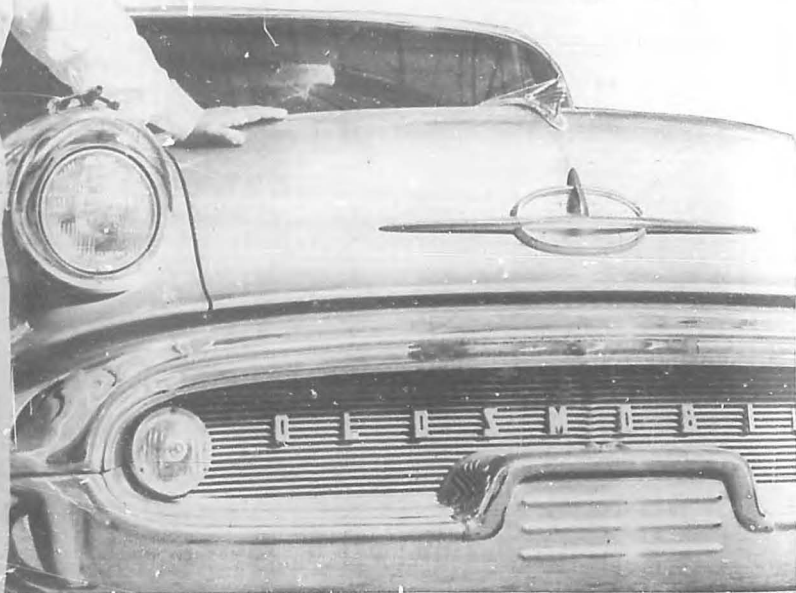

Esso Extra Premium es la gasolina que mejor ha resuelto las dificultades en los motores de alta compresión, porque con Esso Extra Premium en el tanque de su automóvil, usted siente de verdad potencia extra y constante en todo momento y un funcionamiento más suave, sin canceño.

Pídala desde hoy mismo a su Distribuidor Esso. Recuerde que: hay muchas gasolinas Premium... pero sólo una Esso Extra Premium que "usted siente de verdad"



La gasolina Esso Extra Premium se vende en la Bomba Azul de las Estaciones de Servicio Esso de la República.

GRATIS para usted!

Pídale a su Distribuidor Esso el folleto ilustrado sobre la gasolina de calidad Premium, donde encontrará la respuesta técnica adecuada a las preguntas que usted se hace hoy, sobre la conveniencia de usar gasolina Esso Extra Premium.

1882-1957: 75 AÑOS DE PROGRESO A SU SERVICIO



FIRMAMENTO de los DEPORTES

LOS CAMPEONES.

¿CUAL es el mejor pugilista de los últimos tiempos? Sugar Ray Robinson, sin duda alguna. Desde los días radiantes de Kid Chocolate la raza de color ha hecho muchas y muy importantes donaciones a la historia del pugilismo, pero pocas como las de Henry Armstrong, Joe Louis y Robinson. Armstrong valió mucho, pero duró poco. Sus facultades físicas, su coraje, su personalidad para llenar estadios y enardecer multitudes fueron explotadas rápida y despiadadamente por cuantos vivían y medraban en torno a su carrera. Peleó más violentamente y con más frecuencia que ningún otro atleta en las memorias del deporte. En un año forzó su peso de abajo a arriba y de arriba a abajo, para contender en tres distintas categorías y ganar tres campeonatos mundiales, que ostentó al propio tiempo: pluma, ligero y welter.

La maquinaria física de Henry Armstrong mejor administrada, es decir, manejada con más humanidad, con menos codicia, hubiera perdurado más de lo que perduró y hubiera ofrecido mejores dividendos.

Joe Louis, por el contrario, dispuso de excelentes consejeros. Fue conducido por manos acaso tan golosas como las que condujeron a Henry Armstrong, pero evidentemente más diestras en esas cosas del boxeo grande.

Retirados Joe Louis y Henry Armstrong, la cumbre extraordinaria del boxeo negro se llama Ray Robinson. Cuando se habla de lo más valioso y brillante que ha producido esa raza en los mercados de Fístiana, hay que mencionarlo a él. Siempre habrá que mencionarlo a él.

Porque Robinson, en los días tan recientes de su esplendor, ha sido la armonía perfecta de todas las facultades que determinan la presencia de un verdadero inmortal del ring: punch, velocidad, inteligencia, instinto de artista y coraje para la pelea a pecho descubierto.

Cuando Robinson tenía que boxear, era un estilista.

Cuando tenía que cambiar golpes sin técnica, sin brújula, se convertía entonces en el más peligroso de los fajadores. En esa actitud lo vimos cuando, al regresar del retiro, reconquistó la faja al noquear en dos rounds a Bobo Olson en Chicago. Y también al disponer del minero Gene Fullmer en cinco rounds en la revancha en que también volvió a capturar la corona de los medianos.

Antes de perder el primer combate de su vida por apretada decisión de los jueces frente a Jake LaMotta, en el año 1943, Robinson estableció el record portentoso de anexarse 128 triunfos seguidos, como amateur y como profesional. Luego de haber sido vencido por Jake LaMotta, tejó otra larga cadena de noventa y tres triunfos consecutivos, hasta que fue batido por el inglés Randy Turpin en Londres, en el vértice de aquella excursión de excesos y de despilfarros por el continente europeo. Más claro aún: en esos dos ciclos Robinson

Textos de ELADIO SECADES

CONTENIDO DE ESTA SECCION: Si las piernas de Robinson soportan la tormenta de los primeros rounds... Basilio tiene punch, es valiente y asimila... pero el Robinson de hace seis años la hubiera destrozado... Esperan romper el record de más de dos millones establecido en la revancha de Dempsey y Tunney... Las cicatrices viejas del campeón welter.— El caso bail amateur y los apostadores profesionales.— El caso de Camilo Pascual.— Un fallo sin precedentes.— No perdió Beechman.— Cesanteado Oscar Rodríguez.

—Fotos de RAMONCITO FERNANDEZ—



UN MAPA DE CICATRICES

Los cronistas que seleccionan para ganar a Ray Robinson, a pesar de su condición de veterano, apoyan la profecía en el riesgo de que se reabran las numerosas cicatrices que Carmen Basilio tiene en el rostro. Ningun peleador de la hora presente y muy pocos peleadores en los anales del boxeo han alcanzado el grado de sazón que tiene Carmen Basilio, a pesar del inconveniente de una cara que es un mapa de costurones.

celebró 219 contiendas y sólo perdió una...

Su excepcional capacidad de recuperación quedó demostrada en el retorno a la gloria, cuando ya se le consideraba en plena ruina artística. En el año 1952 el virtuoso del cuadrilátero que había sido campeón mundial del peso welter y que ostentaba la faja del peso mediano, pretendió arrebatársela a Joe Maxim el cinturón de las 175 libras y sufrió en la difícil aventura el primer knock out de su vida. Esto sucedió en el mes de junio y en diciembre, sin haber calzado los guantes otra vez, Robinson anunció que se retiraba del boxeo.

El maravilloso pugilista empezó a librar una gran batalla consigo



Ray Robinson es una de las luminarias del deporte en todos los tiempos. Antes de perder el campeonato mediano frente a Randy Turpin en Londres, tenía un portentoso record de una sola derrota en 219 combates como amateur y profesional. (Lea "Dos campeones") —Foto Salas.

mismo. Debutó en la pista del French Casino de New York al frente de un espectáculo de variedad. El frac, el sombrero de copa, los zapatos de charol. No sabía a ciencia cierta qué rumbo emprender en el resto de su vida. ¿El teatro? ¿El comercio? ¿Volver al deporte? La popularidad de Robinson es infinita y por entonces se creía también que era infinita su fortuna privada. Mientras determinaba si habría de mantenerse en el retiro o si volvía a la tarima de cuerdas, Ray Robinson bailaba, hacia de maestro de ceremonia y percibía un salario cuantioso en uno de los cabarets más lujosos de la metrópoli. Su nombre estaba prendido en letras luminosas en la marquesina del establecimiento. Y los que consideraban a Robinson en decadencia deportiva y positivamente rico, pensaban que era preferible que permaneciese erguido en las tablas, a que terminarse acostado en la lona. Pero Robinson tuvo que volver, porque inexplicablemente la fortuna suya sufrió quebrantos y hasta se reveló que había contraído deudas con el Tío Sam por concepto de impuestos. Tuvo que quitarse el traje de etiqueta y emprender el retorno.

Ralph Jones, un "corista" del pugilismo, le ganó por decisión de los jueces el día 19 de enero de 1955 en Chicago. Robinson era una miserable caricatura de sí mismo. Le fallaban las piernas, había perdido la coordinación en los golpes y en los movimientos; en apariencia, nada quedaba de él. Aquel Robinson necesitado de plata causó más pena que decepción. La única persona en el mundo que tenía fe en la recuperación de Ray Robinson, era Robinson mismo. Volvió al gimnasio con igual entusiasmo que en 1940, cuando sus primeros días en la profesión. Y recuperó la faja a la que había renunciado por voluntad propia. Dos rounds necesitó para despauchar a Bobo Olson en Chicago y cuatro para darle término a la revancha, que se presentó en la ciudad de Los Angeles. Apeado del pedestal por Gene Fullmer por decisión de los jueces, Robinson, casi con treinta y ocho años de edad, dio una de las grandes sorpresas deportivas del siglo al recobrar la faja a expensas del mismo Fullmer, que cayó como si estuviera muerto en el quinto round. Por esa hazaña las acciones de Robinson subieron a tal extremo, que la gente del Club Internacional comprendió que era la oportu-

unidad venida del cielo para provocar una de las mayores recaudaciones en la historia del ring. Y concertaron el encuentro con el campeón welter Carmen Basilio, que, por fajador, por espectacular, por valiente, porque todas las peleas suyas levantan a las multitudes en vilo, es uno de los ídolos verdaderos que tiene el deporte internacional. Ya se ha dicho insistentemente que las armas de Basilio son éstas: coraje desbordado, un punch de acero y aguante y valor personal espartanos. Con tales armas poco o nada hubiera hecho frente al Robinson de las mejores horas. Frente al Robinson de ahora, ¿quién sabe? Las posibilidades de Basilio de ganar el campeonato de peso mediano no están pendientes de lo que posee él, sino de lo que le queda a Robinson de aquel caudal maravilloso de aptitudes que le condujeron a la inmortalidad. Basilio es favorito porque se sospecha que el veterano tenga que apelar a esfuerzos supremos para contener a través de seis rounds a un enemigo que pesa menos que él, pero que lo supera en juventud, en agresividad y acaso también en pegada. Si la ciencia y la experiencia de Robinson superan esa tormenta en la primera mitad de la pelea, entonces lo más probable será que Robinson se ape de la tarima instalado en el Yankee Stadium siendo el ganador, y todavía campeón del mundo.

Los cronistas deportivos que se han atrevido a seleccionar a Robinson basan el vaticinio tanto como en la maestría del campeón mediano, en el riesgo de que se reabran las numerosas cicatrices que Carmen Basilio tiene en el rostro. Ningún peleador de la hora presente y muy pocos peleadores en los anales del boxeo han alcanzado el grado de sazón que tiene Carmen Basilio, a pesar del inconveniente de una cara que es un mapa de costurones que conserva como recuerdo de sus contiendas más bravas.

Aún cuando Carmen Basilio gana, sangra abundantemente. En su pelea con Johnny Saxton terminó



En el noveno round el criollo Fichique, que hasta entonces había estado dominado por completo, tuvo una reacción espectacular y parecía que iba a enviar a Beechman a la lona. Sin embargo, el veredicto al criollo fue injusto y mereció censura. (Lea "¿Qué importa al mundo?").

FIRMAMENTO de...
en condiciones tan heroicas como deplorables. Todos los críticos que esperan que Robinson retenga la corona, apoyan el augurio en la sospecha de que un hombre de la habilidad suprema de Robinson re- mueva esas cicatrices al extremo de hacer necesaria la intervención del árbitro y la aplicación de la reglamentación del K. técnico.

¿QUE IMPORTA AL MUNDO?
Cuando el filadelfiano Jimmy Beechman se apeó del cuadrilátero y emprendió el trillo que conduce a los camerinos, iba visiblemente contrariado. Instantes antes, al tiempo de oír la decisión que favoreció al criollo Kid Fichique, el forastero describió un gesto de sorpresa, golpeó la lona con la punta de una zapatilla y dirigió una mirada a su propia esquina, donde había también expresiones de reproche. En el camino al cuarto Beechman iba con la cabeza medida entre los hombros y ni siquiera le respondió a los pocos espectadores que querían atenuar su tragedia con frases de consuelo. Algunos le oyeron decir que no volvería a pelear en La Habana ni por todos los tesoros del mundo...

Otra decisión impopular, en suma. Jimmy Beechman creía sinceramente que había merecido el triunfo por margen considerable y mientras el anunciador revisaba las tarjetas de las anotaciones, el visitante asumió esa actitud característica del pugilista que cree que no ha tenido problemas... ¡Vaya que sí los tuvo! Fichique durante ocho rounds estuvo dominado por completo por la superioridad de Beechman, tanto en técnica como en experiencia. Sobre eso no existía la menor duda. Esa superioridad precisamente determinó que el ídolo de Santa Clara fallara numerosos golpes y en no pocas ocasiones quedara a

LA VOZ DE ALARMA
Lo hemos pensado mucho antes de decidimos a redactar estas breves líneas a modo de advertencia, a guisa de voz de alarma que no debe perderse en el vacío de la apatía y de la cómoda inhibición que impera en tantísimos órdenes de la vida crioilla. La sospecha de la influencia de los apostadores profesionales en algunos sectores — muy escasos por fortuna — del baseball amateur cubano, ha crecido en los últimos tiempos y hasta se han suscitado incidentes que a todas luces aconsejan una enérgica y urgente actitud de vigilancia, de esclarecimiento y, si fuese necesario, de sanciones que eviten que se frustre la mayor fe de nuestro pueblo, que es la que le inspira la moral de su pasatiempo predilecto. En programas muy recientes del campeonato de la Liga Nacional Amateur se ha advertido un clima de desconfianza que ha estado a punto de generar en escándalo público, porque el aficionado asocia lo sucedido o dejado de suceder en el diamante a las especulaciones de las apuestas concertadas en las tribunas. Esta nota contiene, sencillamente, una voz de alarma. Nosotros creemos que, por el bien del deporte y por su propio prestigio, que nadie pone en tela de juicio, la Liga Nacional Amateur está en el deber inaplazable de responder a esas sospechas con una investigación minuciosa y sin contemplaciones. No se olvide que hace algunos meses en estas mismas páginas de BOHEMIA se hizo una posición semejante, ante otro caso en que también se sintió demasiado cerca de la actividad en el terreno la mano del apostador de oficina...

la deriva y punto menos que indefenso. Quizá los jueces y el árbitro Mariano Arilla se hayan dejado influir — de modo inexplicable — por los detalles que tuvo Fichique en las postrimerías del combate, cuando alcanzó y por poco tira a Beechman con izquierdazos esquizofrénicos, pero que hicieron diana. El coliflorista importado parecía que estaba al borde de iniciar el descenso, pero pasó el vendaval, se mantuvo de pie y no creemos nosotros que esa reacción sensacional e inesperada de Fichique haya podido alterar la puntuación de los oficiales al grado de darle el triunfo al peleador local. Si aislamos los momentos posteriores en que Fichique estuvo a punto de noquear a Beechman, en el itinerario anterior éste dispuso de aquél, marcando más y mejores golpes, punteando con limpieza, haciendo alarde, en suma, de buena ventaja que fue apreciada en todas partes — críticos, aficionados presentes y aficionados ausentes — menos en las anotaciones oficiales, que en resúmenes cuentas son las que pasan a los libros de records y a las páginas de la historia. El árbitro Mariano Arilla, por ejemplo, estuvo tan distante de la opinión de la casi totalidad de los expertos, que dio ganador a Kid Fichique con score de 98 por 94... El hombre que estaba más cerca de los peleadores fue el que estuvo más lejos de la realidad. Por lo demás, hay que reconocer que la pelea resultó muy emocionante y en términos absolutos satisfizo al público, que presenció de pie y en medio de un vocerío tremendo la reacción de Fichique en ese noveno round, en el que Beechman parecía en muy malas condiciones. Pero eso no quiere decir, desde luego, que en buena ley Beechman haya perdido. Nuestro boxeo profesional, por desdicha, se está caracterizando por los veredictos inexplicables. Y, en definitiva, uno más, ¿qué importa al mundo?

EL CASO CAMILO.
En medio de los preparativos que intensamente se realizan para la celebración del próximo cam-

peonato de base ball invernal, la Liga Cubana experimentó la semana pasada una fuerte sacudida cuando un despacho cablegráfico de Washington informó que Calvin Griffith, presidente de los Senadores de Washington, trataría de evitar que Camilo Pascual actuara durante el invierno a fin de dar el descanso necesario a su brazo lastimado. Pascual ha estado afrontando dificultades con su brazo en la parte final de esta temporada y los médicos le han recomendado el mayor descanso posible a fin de eliminar las dolencias que le aquejan. Las declaraciones de Griffith cayeron en el sector basebolero nacional como la clásica "bomba atómica", porque esa actitud, además de poner en peligro la participación de una de las más populares estrellas del torneo crioillo, resultaba una amenaza para la estabilidad futura de la Confederación del Caribe, ya que si Calvin Griffith obtenía buenos resultados en sus aspiraciones, quedaría abierta la brecha para que en el futuro se reeditase la historia con otros jugadores que son puntales en el base ball de invierno. Las fricciones entre el Base Ball Organizado y la Confederación del Caribe han desaparecido en estos últimos años, porque se ha legislado inteligentemente a fin de cubrir cada ángulo con reglamentaciones aceptadas por ambas partes. La etapa de los permisos individuales, de las concesiones por bondad, de las polémicas sobre los derechos, ha sido rebasada con los



GENE TUNNEY Y JACK DEMPSEY.

¿MAS DE DOS MILLONES?
El record de recaudación en un combate de boxeo fue establecido el día 22 de septiembre de 1927, cuando la revancha de Jack Dempsey y Gene Tunney en Chicago. El esperado encuentro fue presenciado por una concurrencia de 104.943 personas, que dejaron en las taquillas del gigantesco Stadium la cantidad hasta ahora inviolada de \$2.658.660... Esa entrada rompió la marca de \$1.789.238 establecida el día dos de julio de 1921, cuando el encuentro de Dempsey y Carpentier en New Jersey... Después se han celebrado algunas peleas (todas de pesos completos) que han pasado la difícil frontera del millón de dólares. La de Dempsey y Firpo en Polo Grounds, la de Dempsey y Sharkey en New York, los pleitos de Joe Louis con Schemeling, con Max Baer y con Billy Conn y también la colisión reciente de Rocky Marciano y Archie Moore... Ahora, con el milagro de la televisión y el aliciente poderosísimo que constituye la pelea de los campeones Robinson y Basilio se vislumbra la posibilidad de que el record de recaudación establecido en la revancha de Dempsey y Tunney sea roto el lunes próximo en el Yankee Stadium. Por supuesto que no se cuenta para ello con lo que ingrese en las taquillas del parque de pelota de los Yankees, sino con lo que se recaude en los numerosos teatros y cinematógrafos fuera de New York donde ofrecerán la pelea en pantallas receptoras... La empresa que adquirió los derechos exclusivos de TV anuncia que tiene quinientas mil localidades disponibles en distintas ciudades y que si esas localidades se agotan, sólo por concepto del video se alcanzará la cifra de dos millones de dólares. Si el augurio se cumple, será una doble conquista de la época de portentosas realizaciones que nos toca vivir. Primero, porque se romperá el record que parecía irrompible y después porque la nueva marca quedará establecida en un bout de pugilistas que no pertenecen a la división de los pesos completos.

nuevos convenios. Sin embargo, el planteamiento hecho por Calvin Griffith crea la amenaza de que todo ese andamiaje quede en definitiva en manos de los magnates norteamericanos. Griffith dijo en su anuncio oficial a la prensa, que el médico del club le había recomendado que tratase de mantener inactivo a Pascual el mayor tiempo posible, pues sus dolencias desaparecerían con un tratamiento simple y mucho descanso. "Voy a pedirselo a Pascual y si éste se niega, lo solicitaré de la Confederación de Base Ball del Caribe, porque creo que es beneficioso para todos". En la

parte final de sus declaraciones, Griffith aceptaba el derecho de la Confederación a decidir en el caso de Pascual, pero nadie podía precisar hasta qué punto iría después si este organismo rehusaba obligar a Pascual a permanecer inactivo, como tampoco podía preverse su actitud para con Pascual si éste no aceptaba seguir sus consejos. El primero de estos dos aspectos se planteó de inmediato, cuando Pascual habló telefónicamente con los dirigentes del Cienfuegos, informándoles que estaba desecho de jugar en Cuba. Sus palabras fueron corroboradas más tarde en una entrevista realizada por el periodista de Washington John T. Skelly, a quien afirmó Pascual: —No he hablado de este asunto con Griffith, pero confío en que todo se solucionará satisfactoriamente. Yo he tenido otras veces dolores en el brazo y no creo que sea por jugar en el invierno. En realidad esos dolores esporádicos parecen obedecer a los frecuentes cambios de temperatura que tienen lugar en los Estados Unidos. En otro párrafo de esa información, Camilo señaló: —Una vez dejé de jugar en Cuba durante el invierno y al verano siguiente, en 1954, estuve peor que nunca en las Mayores. Además, en Cuba yo lanzo una vez a

TODA LA FAMILIA...
CUANDO Carmen Basilio suba al ring instalado en el Yankee Stadium para la pelea con Robinson por el campeonato mundial de peso mediano, en las primeras sillas del ring habrá una representación cuantiosa de la familia del retador y también campeón del mundo (welter)... Los funcionarios del Club Internacional de Boxeo recibieron de Basilio una petición casi tumultuaria de asientos próximos al cuadrilátero para familiares suyos que quieren presenciar el combate. Estarán allí la esposa de Carmen Basilio, la madre, el padre y cuatro, de los seis hermanos del popular pugilista...

UN MARCO DE PROTECCION PARA USTED Y SU FAMILIA

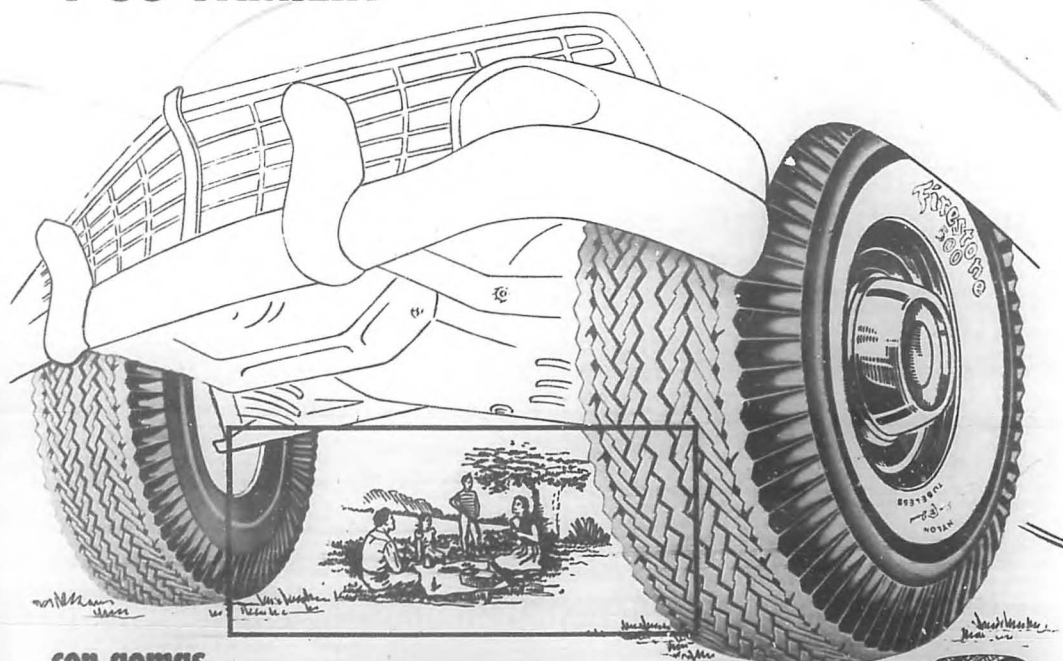

con gomas

Firestone

A usted no le basta la seguridad convencional de las gomas corrientes.

La intensidad creciente del tránsito en calles y carreteras, y la potencia en aumento de los nuevos carros, le señalan la necesidad de proteger a quienes viajan en su carro, con las gomas más seguras que el dinero puede comprar.

Todas las gomas FIRESTONE tienen las cuerdas impregnadas en caucho por sumersión y secadas bajo tensión controlada.

¡Póngala Ud. también, gomas Firestone al carro donde viajan Ud. y su familia!



Firestone SUPREME
-sin cámara-
con cuerdas de nylon

Firestone 500
-sin cámara- con cuerdas de nylon

Firestone DE LUXE CHAMPION
-sin cámara-

FIRESTONE INTERAMERICA COMPANY

Ave. de Rancho Boyeros y Cruceiro Armada Tel. 1-7066 - 1-4624 - 1-4380 Concordia 757 - Tel. U-5391 - Apdo. 754-Habana

VISITE A NUESTRO DISTRIBUIDOR MAS CERCANO, Y PONGA GOMAS FIRESTONE AL CARRO DONDE VIAJAN UD. Y SU FAMILIA.

la semana y esto, lejos de perjudicarme, me beneficia, porque me mantiene en buena forma física. Tal vez para complacer a Griffith pudiera pedir a los dueños del Cienfuegos que me permitiesen dejar de lanzar el último mes de temporada para tener un descanso de dos meses antes de las prácticas primaverales en la Florida; pero no sé si ellos estén dispuestos a concederme ese permiso.

Mientras tanto, en Cuba los dirigentes del Cienfuegos y miem-

ción señalan que la única manera por la cual Calvin Griffith hubiese podido ejercer presión para evitar la participación de Camilo Pascual en el próximo campeonato nacional era incluyéndole en la lista de "lesionados o retirados del juego por lesiones" y dejándole inactivo en el resto de la temporada en la Liga Americana; pero Griffith no tiene fuerza moral para pedir que cuando el no le ha dejado descansar durante el verano, precisamente cuando el muchacho ha estado afrontando problemas con su brazo.

Claro que en todo este asunto de Pascual se han excitado un poco las pasiones, porque Calvin Griffith no ha dicho en ningún momento que impedirá actuar al cubano, limitándose a consignar que "lo pedirá a Camilo y si este rehusa, entonces hará idéntica solicitud a la Confederación del Caribe para que oficialmente se lo impidiese"; pero como éste es el primer caso que se registra des-



HABLA EL PRESIDENTE

LA LIGA CUBANA, como los otros organismos que integran la Confederación del Caribe se han preocupado por delinear los campos en los convenios que rigen sus relaciones con el Base Ball Organizado y el caso de Camilo Pascual está perfectamente previsto. Es un jugador con contrato dual, como muchos otros latinos que ya pertenecían a equipos de Grandes Ligas en el momento de hacerse el convenio. Sólo los médicos del Cienfuegos o el propio Pascual si lo desea, podrán determinar si la dolencia justifica su ausencia del próximo campeonato de la Liga Cubana. Los propietarios del Cienfuegos cuidan a Pascual como puede cuidarlo el Washington, porque es pertenencia suya, y no le forzarán a trabajar si no está en condiciones de hacerlo, pero eso tendrá que determinarlo el examen médico a que se le someta aquí, o la opinión personal de Camilo, aunque éste ya ha declarado que desea jugar en Cuba este invierno, lo que simplifica el asunto, al extremo de que puede darse desde ahora por liquidado. — (Lea "El Caso Camilo.")

bro de la Liga Cubana han puesto rápidamente las cartas sobre la mesa, exponiendo las razones que asisten a la Liga para exigir que Pascual actúe en Cuba, a menos que él prefiera no hacerlo. La reglamentación vigente en el convenio entre el BBO y la Confederación del Caribe especifica que los atletas latinos que estaban actuando en el BBO cuando se firmó ese pacto, no tienen que pedir permiso para jugar durante el invierno y Camilo está en ese caso.

Los conocedores de las relaciones entre el BBO y la Confedera-



CARECE DE IMPORTANCIA

NO hay motivos para temer que Camilo Pascual no pueda jugar en el próximo campeonato—nos dice Guillermo Alonso Bermúdez—. Yo hablé con él por teléfono y está en la mejor disposición para actuar en Cuba. Por consiguiente, todo lo demás carece de importancia, porque Calvin Griffith no puede impedirlo, ni siquiera hacer presión para evitar que milité en un equipo de la Liga Cubana. El dice que apelará a la Confederación del Caribe para que este organismo obligue a Pascual a no jugar, pero ese procedimiento está fuera de lugar, porque es a la Liga Cubana la que corresponde tomar resoluciones que añadan a la marcha de su propio campeonato, como este caso específico de Pascual y el Cienfuegos. Pascual entra en la categoría de jugador con contrato dual, porque al hacerse el convenio entre la Confederación y el BBO, ya estaba en la Liga Cubana y en la Liga Americana y por consiguiente es tanto de los Senadores como nuestro. Si él quiere jugar — y así lo ha dicho reiteradamente — nada podrá impedirlo. — (Lea "El Caso Camilo".)



Camilo Pascual jugará de todos modos en Cuba, a pesar de las declaraciones que en sentido contrario hiciera el Presidente de los Senadores de Washington. En estas planas ofrecemos un reportaje amplio sobre el asunto. (Lea "El caso Camilo").

NOTICIA SORPRENDENTE



AL tiempo de cerrar estas páginas deportivas, conocemos la noticia que ha producido sorpresa en la afición: que los propietarios del Club Cienfuegos le han entregado la libertad al modesto y muy valioso manager cubano Oscar Rodríguez. Cesanteon a Oscar Rodríguez al regreso de una campaña triunfal en México, donde mereció tantísimos elogios al darle el campeonato al equipo de "Yucatán" que fue brillantemente dirigido por él. No se ha explicado públicamente las razones que han tenido los magnates del Cienfuegos para prescindir de Oscar Rodríguez, pero los fanáticos tienen en cuenta, que como manager de los Elefantes en dos campañas, ganó un campeonato, una Serie del Caribe y un honroso segundo lugar.

Pruebe esta nueva máquina Gillette DE UNA PIEZA y compruebe la diferencia!

Aféitese durante siete días consecutivos con esta nueva máquina Gillette de una pieza y hojas Gillette-Azul y comprobará que sus afeitadas le resultarán mucho más suaves, rápidas y fáciles. Esta gran diferencia que usted notará en su afeitada diaria se debe a que, después de invertir millones de dólares en investigaciones y pruebas con hombres de todo tipo de barba, la Compañía Gillette logró descubrir cuál es el peso, el ángulo y la exposición de filo necesarios en una máquina de afeitar para proporcionar afeitadas perfectas.

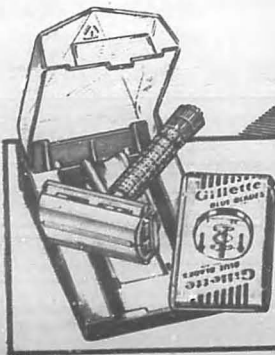

Viene con un expendedor de hojas Gillette-Azul

89 ¢

Escuche y vea la Serie Mundial de Base Ball, directamente desde los Estados Unidos, por el Canal 6 de CMQ-Televisión y por radio a través de CNC-Reloj de Cuba.



Haga La Prueba de una Semana, amigo... ¡Aféitese con esta nueva máquina Gillette de una pieza y compruebe la diferencial

después de entrar en vigencia el actual convenio entre la Confederación y el BBO, los propietarios del Cienfuegos y los dirigentes de la Liga Cubana han estimado oportuno salir rápidamente a ripostar cualquier intento de agresión contra sus intereses.

EL FALLO INSÓLITO.

El campeonato de base ball de la Liga Nacional Amateur, que había sido pródigo en problemas, sorpresas y sucesos imprevistos, agregó uno más la semana pasada que aún mantiene en expectación al sector. El organismo dio a conocer un fallo insólito al someterse a su arbitraje una protesta presentada por el Regla BBC contra un "forfeited" decretado en su contra durante un desafío celebrado el día 18 de agosto en San Antonio de los Baños. Los párrafos sustanciales del fallo quedaron redactados en la siguiente forma:

Por tanto: En uso de las facultades que le están conferidas a esta Liga y en cumplimiento de los principios morales que deben regular todas las competencias de aficionados se acuerda:

—Declarar inadmisibles la protesta presentada por el Regla BBC y en su consecuencia perdido el juego que celebró contra el Círculo de Artesanos efectuado el día 18 de agosto último en San Antonio de los Baños.

—Declarar nula y sin valor alguno a los efectos de su average la victoria obtenida por el Círculo de Artesanos en el juego celebrado contra el Regla BBC como sanción por los beneficios recibidos de los medios condenables y antid deportivos que facilitaron su victoria mediante el "forfeited".

El fallo desconcertó y asombró a los que siguen de cerca las actividades unionistas, porque estableció un precedente, al desecharse la protesta de un demandante y al propio tiempo, a su valor oficial al triunfo obtenido por el otro conjunto, gracias al "forfeited" declarado por el umpire. Sin embargo, a pesar de la importancia innegable que el éxito tenía para el Círculo de Artesanos, que está envuelto en una cerrada pelea por el liderazgo contra el Artemisa, los dirigentes del club representativo de San Antonio de los Baños no han dejado constancia de su incomodidad ni han apelado ante la UAAC, lo que significa que han aceptado la sanción.

Algunos consideran que el Círculo de Artesanos no recurrió al fallo ante la UAAC porque sus directivos han comprendido que las cosas no se hicieron completamente bien aquella tarde en el Ariguanabo Park. El juego entre Regla y Círculo de Artesanos llegó a la altura del segundo inning con ventaja de seis a cero para los locales y al salir a batear el Regla en la primera parte del tercer inning, un aguacero prolongado obligó a suspender las hostilidades. Cuando finalmente cesó la lluvia pareció imposible la reanudación del desafío por el pésimo estado del terreno, pero ante la sorpresa de los presentes, un simpatizador del Círculo de Artesanos — que según muchos había apostado cantidades ascendentes a más de dos mil pesos — organizó un "team" de obreros y envió a buscar camiones de "cocó" y arena, realizando los trabajos requeridos para recondicionar el diamante.

Las labores se prolongaron largamente y sólo fue posible reanudar el encuentro hora y media después de la suspensión, a las

cinco y media de la tarde. Bajo esas circunstancias tan especiales se cubrió el tercer inning, pero al surgir una protesta contra el umpire Roger García, éste expulsó al coach Santana del Regla y como ya los ánimos estaban caldeados, pues los "rifleros" consideraban que no se debió permitir que personas ajenas al stadium organizaran y realizaran la labor de reacondicionamiento del terreno, optaron por retirarse, lo que provocó la decisión de "forfeited" por parte del umpire Roger García.

Posteriormente los reglanos presentaron una protesta ante la Liga, la que dio origen al fallo incongruente que tantas polémicas ha traído.

Recordando que también el Círculo de Artesanos se vio envuelto en un problema grave antes de iniciarse la temporada, cuando en unión del Liceo de Regla y el Liceo de Guanabacoa y el Vibora Tennis Club fueron separados de la Unión Atlética Amateur de Cuba por no cumplir sus compromisos económicos, problema que más tarde quedó resuelto por los dirigentes del club, hay que llegar al convencimiento de que el team de San Antonio de los Baños ha estado perseguido por una obstinada mala suerte, a pesar de lo cual se ha sostenido en la batalla por el gallardete hasta el último instante. Aquella erradicación de la UAAC, costó al Círculo de Artesanos la pérdida de su estelar jardinero Hernando Arcechea, cuya presencia en el line-up posiblemente hubiese cambiado el decorado en el torneo que esta semana llega a su término. Como todos los jugadores del equipo quedaron en libertad de acción al ser dado de baja el club en la UAAC, Arcechea pasó a vestir el uniforme del Teléfonos y nadie duda que en un parque pequeño como el de San Antonio, su ofensiva hubiese resultado un factor importante.

LA VERDAD SOBRE LA...

(Continuación)

faltaban ajustes de los desniveles económicos, pero la Conferencia había sido un punto de partida. Aseguró que se llegaría a muy feliz resultado si nuestros pueblos fortalecían su conciencia política, su estructura económica, su capacidad de trabajo y su espíritu de sacrificio.

Krieger Vasena, a nombre de Argentina, elogió la labor y consideró que su país se sentía honrado por visita de tanta importancia y por ser el escenario de las normas para el mejor futuro de América.

Detrás de esto las rápidas partidas, urgidas por sus ocupaciones y... todo quedaba igual que antes.

Personajes. Organización

No podría mencionarse una relación de esta Conferencia si se dejaban de destacar las figuras de Krieger Vasena, argentino, que presidió con seguridad, eficiencia y sabiduría todas las reuniones. José María Atkmin, brasilero, que se hizo líder de los grupos integrantes de la posible Confederación de la Cuenca del Plata (reunión económica de los países bañados por el caudaloso río). Robert Anderson, que fue sincero, franco, rudo y preciso en fijar la posición negativa de los EE. UU. Washington Bermudez, presidente de la Comisión Interamericana Económica y Social, que trabajó con afán por llegar a un mercado común y elevó su voz para señalar lo urgida que estaba latinoamericana de una mejor organiza-

¡Descúbralo!

UN MUNDO DE COMODIDAD

PARA SUS PIES...



CALZADO

Clubman

ahora
CONFORIZADO

el sensacional sistema de fabricación que le facilita más confort al caminar.



Clubman

¡NINGUNO LO IGUALA EN PRECIO Y CALIDAD!

AGENCIAS EN TODA LA ISLA

Acabe con Almorranas

Elimine el martirio de la picazón y pérdida de sangre, causados por almorranas dolorosas, usando la preparación científica Chinorid. Detiene el dolor y la picazón en unos minutos. Rápidamente sana y encoge las membranas inflamadas y adoloridas para que usted pueda dormir y trabajar tranquilamente. Garantizada la devolución de su dinero. Obtenga Chinorid en su farmacia hoy mismo.

ción industrial. Gustavo Gutiérrez, cubano, que desde el primer momento encuadró la reunión en sus justos límites al señalar "no esperamos soluciones mágicas" y después se afanó en que no se perdiera el tiempo y se trabajara firmemente en conseguir el acoplamiento de la multiplicidad de intereses. José A. Mora, secretario de la Organización de Estados Americanos, primero ayudando a encausar la asamblea, después tratando de salvar en conciliábulo —que fueron muy abundantes— reuniones privadas, comidas y visitas, el frustrado convenio. Antonio Álvarez Restrepo, colombiano, quien puso las cosas en claro al anunciar que "estábamos muy de acuerdo en política, pero nos separaba una gran distancia económica, porque la conferencia es una tuga de sajones contra latinos y de naciones contra sus limitrofes, porque ello implica una pugna de intereses y riqueza".

Hay tres fases en la organización de la Conferencia. Como anfitriones, que recibieron a invitados de honor en su casa, los argentinos merecen congratulaciones sin límite. Todos los bonarenses, desde el Presidente con su criollo y peculiar "asado" y recepción hasta los periodistas con su excursión a Mar del Plata, sin olvidar a toda la ciudad de 5.100.000 habitantes, se deshicieron por sortear dificultades, remediar contratiempos y hacerle la visita grata a los delegados, su séquito y a los reporteros.

No puede decirse lo mismo en cuanto a la organización técnica de la Conferencia. Días preciosos se perdieron en inutilidades por ausencia de copias de las proposiciones o por falta de personal de trabajo mecánico. Los dieciséis empleados de la OEA no fueron suficientes para dotar de esa organización a la Conferencia. Ya en la segunda semana el mal se remedió y pudo trabajarse a capacidad.

En cuanto a las delegaciones, la diferencia en número y preparación se evidenció enseguida. Tomó como nota este detalle curioso: la delegación de EE. UU. constaba de cuarenta miembros oficiales que con su séquito llegaban a más de cien, ocupando tres pisos completos del Alvear Palace Hotel. La cubana solamente diez que con auxiliares y familia no pasaban de veinte. La dominicana, la brasilera, que trabajaron con todos sus miembros mañana, tarde y noche. Hubo alguna que no concurren más que alguna comisión y a las sesiones plenas, tres en total.

Sería injusto no señalar que globalmente la conferencia fue un campo de trabajo duro para la mayoría de los concurrentes. Otra injusticia sería no destacar el hecho de que al Gobierno argentino, pese a su decaída economía, la reunión le costó seis millones de pesos.

Lo que pedía Latinoamérica Si desbrozamos del farrago de proposiciones técnicas, destinadas a dotar a la Organización de Estados Americanos y sus filiales de equipo humano y mecánico en materia

de economía capaz de ser tan útil como el que disfrutaron los EE. UU. o Europa, las peticiones de la América Latina podían resumirse en este simple enunciado:

Un convenio, firmado por todos los países de América, las veintinueve Repúblicas, conteniendo estos puntos esenciales:

Un mercado común continental, sin aranceles aduanales, donde unos pudieran venderse a los otros, sin recargos graves.

Un sistema de transportes, especialmente vapores, propiedad de los países y por consecuencia disfrutando de sus fletes los signatarios.

Un Banco Interamericano, para el desarrollo industrial de Latinoamérica, con un fondo proporcional al 3.70 por ciento de sus presupuestos, tal como ofreció en la reunión de Presidentes de Panamá el Jefe del Estado Venezolano, general Marcos Pérez Jiménez.

Un grupo de disposiciones tendientes a lograr la tecnificación de la industria, la agricultura y la minería de esta parte nuestra del continente.

Como puede observarse los delegados latinos, no aspiraban más que a un convenio económico. A poco que se observó la petición se verá que no ofrecían mucho y en cambio pedían bastante. Así, al menos, lo entendió la delegación norteamericana.

La contestación de los norteados Los Estados Unidos del Norte, por boca del Secretario Anderson, se opusieron a todo. Ya había expresado, una semana antes del inicio de la conferencia, el Secretario de Estado Dulles, que su país "no se apartaría de su tradicional política en favor de la libertad de comercio", lo cual bien traducido quería decir que no firmarían ningún acuerdo, que en cierto modo coartara esa libertad.

Posteriormente el subsecretario para asuntos interamericanos, Roy Rubutun, había declarado que en Buenos Aires sólo perseguirían "el reducir un número de problemas y eliminar la incompreensión económica".

En cuanto al Banco Financiero del Desarrollo Industrial, los EE. UU. aclararon su posición al señalar que el por ciento que Venezuela había propuesto, significaba para aquel país, cien millones de Bolívares, es decir unos treinta y dos millones trescientos mil pesos. En cambio la contribución americana sería de unos tres mil millones de dólares. Agregaron que juzgaban innecesario una nueva entidad de crédito en el hemisferio, encima de las que ya contaba y muy especialmente del Banco Mundial y del Export and Import Bank.

Tampoco quisieron discutir el problema de los excedentes agrícolas. Latinoamérica quería que se impidiera esa venta en las condiciones en que actualmente se hacen, es decir, los sobrantes agrícolas después de cubiertas las ventas internacionales y el consumo nacional, vendidos a más bajo precio. En esa regulación estaban interesados muchos profundamente perjudicados por esas ventas. Para señalar un ejemplo: Brasil es un mercado argentino de la compra de trigo y Paraguay lo es del Uruguay; para darle salida a la producción sobrante que tienen los EE. UU. han vendido este año 1.800.000 toneladas de trigo a Brasil a un precio que no pueden ofrecer los argentinos y 1.000.000 de toneladas a Paraguay, en idénticas condiciones.

El problema se agravó cuando los EE. UU. indicaron que se adoptara el acuerdo de "una pronta, justa y adecuada compensación en caso de exportación de servicios, explotaciones o industrias fomentadas con capital estadounidense". Frente a ello México, recordando la incautación del general Lázaro Cárdenas de los pozos petrolíferos de Tampico, elevó la voz de protesta más ruidosa y resonante. Algunos otros países, por un temor futuro, ayudaron esta vez a los mexicanos. EE. UU. argumentaba que la inversión privada yankee necesitaba garantías y México argüía que esa garantía la tenía en las leyes de cada país, pero de ningún modo, con un trato especial distinto a los nativos.

Los bandos quedaron entonces definidos. Aunque siempre sería bueno aclarar que si en la forma parecían estar solos los norteados, en el fondo, —descubierto a veces con signos y señas perceptibles hasta para los incautos—, muchos países latinos votaban con ellos; unos veces por tener mejor trato que los demás; otras por salvar un mercado del que dependen sus industrias básicas.

Los mercados regionales La idea de los mercados comunes regionales es una transacción ante el fracaso del mercado común interamericano. Se vistió con el tentador ropaje de ser el promotor del inicio del mercado total; pero en el fondo era la forma de agruparse y defenderse de un grupo de países. Se vio claramente que está funcionando a plenitud el mercado común, en Centroamérica, con la supresión de trabas aduanales y el constante intercambio de productos. También se advirtió cómo México trabaja por todos los medios y formas de ingresar en ese mercado, aunque se afirma que los centroamericanos verían con más gusto el unir sus formas económicas a Cuba, más industrializada proporcionalmente que México y sin una peligrosa frontera demarcada por una simple línea sobre el suelo. Tal vez en ello está la razón de que el doctor Gustavo Gutiérrez, de Cuba, al oponerse a los mercados regionales, hiciera la salvedad del centroamericano, "tan justificado por razones geográficas, étnicas e históricas".

También se perfiló en la reunión la fuerte corriente para crear el mercado común de la Cuenca del Plata, que integrarían Argentina, Brasil, Chile y Uruguay, países que tienen el setenta por ciento de comercio interamericano. Pero en esto hay dificultades difíciles de subsanar. Argentina y Uruguay producen trigo. Argentina y Chile y Uruguay ganado. Brasil no quiere perder la amistad protectora de Norteamérica, que la hecho cuantiosas inversiones en el rico y vasto territorio brasilero. Argentina no quiere perder su mercado del tung (aceite mineral) en EE. UU.

Los acuerdos logrados Olvidemos, por su particular tecnicismo, los acuerdos logrados sobre estadísticas, índices, etc., y concretemos los acuerdos que en cierto modo interesan a los pueblos y los que podrían reducirse a los siguientes:

I. Una declaración de Principios donde se señala la intención de fomentar al máximo el crecimiento económico de América y los propósitos del intercambio comercial incrementado, la reducción de restricciones al comercio interamericano, las consultas sobre precios sujetos a fluctuaciones de productos básicos, hacer una disposición ordenada de los excedentes agrícolas, facilitar la adquisición de ca-

pitales, materias primas, maquinarias y técnicos para la industrialización, intensificar el esfuerzo por ampliar la corriente de dinero, tratar de lograr condiciones monetarias sanas, esforzarse en desarrollar los medios de transportarse y fortalecer a la OEA y a la CIES.

Fácilmente se aprecian las buenas intenciones, único tema central del acuerdo más importante. También fueron acordadas proposiciones en el sentido de:

II. Crear centros de estudio de las plagas agrícolas.

III. Adherirse a la protección europea a las marcas industriales.

IV. Que los excedentes sean vendidos en forma ordenada.

V. Que la OEA designe una comisión que regule los productos básicos.

VI. Estudiar una política uniforme de inmigración europea.

VII. Que la CIBS investigue las dificultades en las viviendas.

VIII. Dar facilidades comerciales a los países mediterráneos (los que como Bolivia están tierra adentro, sin salida al mar).

IX. Auspiciar la creación de futuros mercados regionales. Conclusiones extraoficiales Los más conspicuos economistas latinos de América, señalaron que la Conferencia había sido precipitada. Entendían que debió demorarse más tiempo en organizarla, en poner de acuerdo a los Estados en cuanto a los puntos fundamentales y en buscar una mejor oportunidad, que no fuera ésta, (en que el Gobierno americano se encontraba con la intención del Congreso de su país de hacer una drástica reducción en los capítulos presupuestales destinados a la ayuda exterior) para pedir dinero para el Fondo de Desarrollo. Entendieron muchos de ellos que debería fomentarse un Banco que opere con "moneda latina" por cuanto este es un problema grave, no sólo porque algunos países la tienen muy baja en relación con la moneda tipo del cambio, el dólar, Argentina entre ellos— 44 pesos argentinos por peso americano—, sino porque hay otros que la tienen bien estabilizada y a la par como Cuba y Venezuela.

También opinaron que el mercado común europeo, no sólo por la supresión de trabas aduanales entre ellos, sino por el fondo de mil millones de dólares para fomento de sus colonias de África, donde existe un potencial de riquezas, que en muchos casos —uno de ellos el azúcar— puede llegar a ser un competidor temible para los productos y las materias primas de América, había precipitado la reunión, poniendo de relieve ante sus posibles enemigos económicos que hondos es el abismo que separa a nuestros pueblos en estos asuntos del comercio y el dinero.

En lo práctico poco se ha obtenido de la Conferencia. Eso sí ha quedado ratificado para la realización plena del destino de América es inseparable el desarrollo económico y social de sus pueblos.

Convenio no hubo. Pero lo habrá, si no queremos caer en un caos. Todo es cuestión de tiempo.

ESPIAS ATRAPADOS... (Continuación)

ral de sus compañeros, organizó una bella fiesta de Nochebuena en el hotel de Cannes donde se alojaban. Consiguieron algunas vitualitas, pero necesitaban también música. Odette reflexionó un instante, y decidió ir a ver a los oficiales alema-

nos que vivían en el mismo hotel y habían requisado, como es natural, el piano del establecimiento.

Muy sonriente por fuera, y Odette era muy bella cuando sonreía, explicó al comandante, que reunía en Nochebuena a unos cuantos camaradas de infancia y deseaba que la fiesta resultase lo más brillante posible. Le cedieron el piano. Pero esto no era suficiente.

—Mis amigos —continuó— están bastante débiles a causa de las restricciones. No tendrán fuerzas suficientes para subir este pesado mueble hasta nuestro cuarto, en el primer piso".

Con una mirada admirativa evaluó la potencia de los bíceps de un joven teniente que se ruborizó de orgullo y bombó el torso. Estabagado; se cuadró ante ella y dijo:

—Señora, tendré el honor de su bir yo mismo con hombres de tropa alemanes, el piano.

La fiesta fue maravillosa y, hasta las dos de la madrugada, el "Herr Oberst" se estuvo preguntando quién, en aquel hotel, podría tocar tan bien la sonata "La Aurora" de Beethoven.

A medida que su acción iba siendo más eficaz, las mallas de la red de la Gestapo se apretaban en torno de los agentes ingleses. Las alarmas se sucedían y multiplicaban. Peter-Raúl, continuaba yendo y viniendo entre Francia e Inglaterra, pescando a la ida y a la vuelta por un "Lysander". La operación era ya una cosa de rutina. Pero, el 8 de abril de 1943 tomó un trágico caiz.

Peter debía ser lanzado en paracaídas sobre la cima del Semoz, en la Alta-Saboya, a 1,700 metros de altitud. Debía aterrizar sobre una plataforma de ochenta metros de anchura. Odette le esperaba con algunos amigos, dispuestos a encender una hoguera de orientación en cuanto oyese el ruido del avión. Exactamente a la hora prevista, el observador del avión que realizaba su quincuagésima segunda misión sobre el Semoz —dijo a Peter:

—Sí confía en mí, si salta en el mismo momento en que yo enciendo la luz verde, caerá usted justamente en el centro de la plataforma. Buena suerte.

El avión describió un semicírculo por encima de la montaña y la llamarada de una hoguera apareció súbitamente. La luz verde se encendió, doce segundos de caída y Peter se posó a dos metros de la hoguera.

La caravana emprendió el camino de descenso hacia el hotel de Saint-Jorioz, donde ahora se hallaba establecido el cuartel general del sector. Peter y Odette se sentían

dichosos. Ignoraban que un traídero formaba parte de su grupo y que los alemanes avisados iban a apoderarse de ellos en su cuarto, tres horas más tarde. Era el fin de sus aventuras; en la cárcel, en un campo de concentración, y quizá ante un pelotón de ejecución!

Odette sufrió trece interrogatorios, en el cuartel de la Gestapo, avenida Foch, antes de ser enviada al campo de Ravensbrück. Condenada a muerte por ser: 1º espiá francesa, 2º espiá británica, interrumpió al juez que le leía los reueltos y considerandos de la sentencia, diciéndole con serenidad: —Puede usted dispensarse la lectura de cargos. De todos modos, solo moriré una vez.

Los americanos la salvaron por un pelo, llegando al campo de concentración horas antes de que fuese ejecutada, el mismo día en que Peter era liberado del campo de Sachsenhausen. El había tenido más arte y no había sido torturado ni condenado a muerte. Había declarado al presentar sus documentos de identidad verdaderos que era sobrino de Winston Churchill y, por fortuna, los servicios de información alemanes habían confirmado este hecho. Odette también mantuvo esta leyenda y los nazis no se atrevieron a fusilarle.

Cuando recobró la libertad, la primera cosa que hizo Peter fue escribir al Primer Ministro: "No he abusado nunca de mi apellido y me he negado siempre a obtener algo a costa de una celebridad que no sea la mía. Sin embargo, espero señor Primer Ministro, que se dignará usted excusarme por haberme aprovechado en una ocasión de un parentesco ilusorio. Era muy importante para mí; me iba la vida en ello."

Sir Winston se hizo presentar a su homónimo y le dijo: —Le conozco desde hace mucho tiempo, exactamente desde el día en que usted fue designado para hacer saltar la estación de radio de Sainte-Assise.

Peter Churchill ha conservado de su cautiverio una serie de curiosas anécdotas. He aquí un episodio que podría creerse sacado de una novela de Pierre Nordy que, sin embargo, es un capítulo auténtico de la fabulosa historia de Peter.

Cuando se hallaba preso en la cárcel de Fresnes, todos los viernes, ya caída la noche, un ruido de botas desgarraba el silencio de la prisión y expiraba en el rechinir de una llave en la cerradura de la puerta de la celda número 315. Los dos centinelas se cuadraban, chocando sus talones:

—Hies ist es, Herr Hauptmann. —Danke.

La puerta se vuelve a cerrar y dos hombres se encuentran frente a frente. Uno, era el prisionero, el otro el que había hecho detenerle. —Mister Churchill —dice el oficial de la Abwehr, en un francés un poco anguloso, pero correcto. —He pensado que esta noche le sería agradable hacer un poco de música.

Un relampago brilla en sus ojos y continúa:

—Me he procurado la partitura de la "Appassionata". Por una vez, si usted quiere, abandonaremos nuestro estrepitoso vagabundeo.

—Ya sabe usted que estamos siempre de acuerdo sobre una cosa: la música —responde el prisionero.

Y sin añadir palabra, se viste con el uniforme alemán que el capitán Hugo Ernst Bleicher ha sacado de un gran saco de cuero.

Saludados por el puesto de guardia, los dos hombres suben al auto que les espera ante la puerta de la prisión de Fresnes. Una hora más tarde, Peter Morland Churchill, principal agente secreto del "Intelligence Service" en Francia ocupada, preso desde hacía dos meses, interpretaba a Beethoven en el gran piano Pleyel del suatioso apartamento parisino de uno de los jefes del contraespionaje alemán. A las dos de la madrugada, como todos los viernes, era reintegrado a su celda.

Y mientras "Raúl" y "Lise" vivían tan prósperas aventuras, la rubia Irene Hoyle ("Jane" en los registros del Intelligence Service) seguía ansiosamente desde Londres las peripecias de los agentes, de los que ella conocía su verdadera identidad. Temblaba constantemente con el temor de enterarse en cualquier momento de una terrible noticia. Tenía, el triste deber de marcar con una cruz ciertos nombres que ya no seguirían tomando parte en la lucha. Pero, en cambio, su alegría era inmensa cuando por medio de la radio clandestina, se enteraba de que seguían sanos y salvos. Su emoción fue aún más grande cuando, disparado el último cañonazo, los supervivientes de la red Buckmaster se volvieron a encontrar reunidos en Londres para recibir las reales recompensas.

Las huellas de las torturas alemanas marcaban aún la carne de muchos de ellos, pero su voluntad era la misma y su deseo de vivir aún mayor.

La maravillosa historia de Peter y Odette se divulgó por el mundo. Eran la pareja que había ganado más condecoraciones por los estimables servicios prestados a la causa de los aliados.

En 1947, Odette se divorció de su primer esposo para casarse con

Para MAQUINAS DE ESCRIBIR



ACEITE 3-EN-UNO

suaviza el teclado.

Peter. Era la culminación de un gran amor forjado en el peligro y la desgracia. Se les citaba como ejemplo y todo el mundo se enteraba al verles tan unidos y complementándose tan bien.

Después, transcurrieron los meses y los años; Odette y Peter Churchill se fueron a recorrer el mundo dando conferencias a beneficio de los huérfanos y de las viudas de los soldados sin uniforme. Hasta se rodó una película: "Odette, agente secreto", sacada de su historia y que es la historia, como ella misma decía, de tantas heroínas anónimas que no tuvieron la suerte de sobrevivir.

Pero ideal en los tiempos tempestuosos, la unión de Peter y Odette fue menos feliz en la tranquilidad de la paz, y al cabo de varios años, Odette pedía bruscamente el divorcio, cargando con todas las culpas, y proclamaba su decisión de contraer matrimonio con el ex-capitán Mae Leod Hollowes, un verdadero "paralelo" de Peter, exvadiado de Singapur después de su caída en poder de los japoneses y perteneciente más tarde al Intelligence Service que le envió numerosas veces en misión paracaidista, sobre el macizo montañoso francés de Vercors. Terminada la guerra se instaló prosaicamente como comerciante en licores en la City, donde el destino vino a traer a este solterón empedernido una esposa que ha pasado como él, todos los azares, angustias y peligros de la guerra secreta.

Peter Churchill, como buen gentleman, no trató de retener a Odette. Aceptó la separación y no so-

LA SALUD ES BELLEZA

Sea Bella y Saludable Tomando

DINAVITAL



DINAVITAL Superplimento científico balanceado para la desnutrición, el cansancio, agotamiento, presión baja, fatiga corporal y mental, palcosis en general, insomnio, disminución de la vitalidad. No contiene alcohol. Para niños, adultos y ancianos.

KONUGAR Para el hígado y la vesícula, colitis, úlceras, alergias, estreñimiento e intoxicaciones en general.

KONULAX Para los riñones y la vejiga, hipertensión arterial, pleatitis, lumbago, estreñimiento e intoxicaciones en general.

DIABETOLISINA Millones de personas padecen Diabetes y no lo saben. Otros millones la padecen y lo saben. Tome "Diabetolína". Tabletts para el tratamiento de la diabetes sin dieta. Está garantizada.

POTENTIN Miles de personas carecen de vitalidad. Corporación KOURI, ofrece este vigorizador sexual a base de hormonas, glándulas, fósforo y sales minerales.

VITA-KURIOL Cucharadas Para la vejez prematura, vitiligo, alergias, intoxicaciones crónicas, afecciones del hígado y de los riñones. Combate las toxinas.

ASMAGOLE (ANTIASMA KOURI) Para asma, catarros, bronquitis, gripe télica, broncoconstricción.

ADELGAR (ANTES DELGADINA) Tabletts para la obesidad y exceso de gordura, sin dietas ni ejercicios agotantes.

PIDA FOLLETOS GRATIS A CORPORACION KOURI APARTADO No. 1301 • HABANA

Nombre Dirección ENVIE HOY MISMO ESTE CUPON

Vamos...



iPruebe Tampax!

**SIN FAJAS • SIN ALFILERES
SIN ALMOHADILLAS • SIN OLOR**

Cerquita de usted, en las farmacias y tiendas para señoras, se vende un moderno producto. Millones de damas dependen de él durante "ciertos días" del mes. Da protección sanitaria sin necesidad de usar molestas fajas, alfileres y almohadillas externas. Usted debiera realmente ensayarlos. Se llama Tampax.

Inventado por un médico, Tampax no ocasiona olor ni roce. Cada Tampax viene comprimido en un delicado aplicador individual. Elaborado de algodón quirúrgico puro. Absorbencia máxima en un tamaño diminuto. Se inserta con comodidad. Se cambia y desecha con rapidez y facilidad.

Como se usa internamente, Tampax no ocasiona olor ni roce. No abulta bajo la ropa ni revela líneas delatoras. Puede dejarse puesto durante el baño. Se vende en farmacia y tiendas para señoras. Lo suficiente para un mes cabe en su cartera. La caja económica de 40 Tampax dura 4 meses. Obtenible en 3 absorbencias: Super, Regular y Junior.



Inventado por un médico. Usado ahora por millones de mujeres.

portando ya la vida en Londres, se acordó de sus numerosos amigos franceses que trabajaron con él en el sur de Francia y estableció su solitaria residencia en una casa blanca, en medio de un olivar, sito entre Vené y Grasse, don-

de dos oficiales retirados, inválidos de guerra, cuidaban al sol sus gloriosas heridas... Peter buscó en la lectura el olvido y comenzó la redacción de varias obras ya publicadas y de otras que ya se publicaban.

Pero, durante un viaje a Londres, para recoger algunos efectos personales, se encontró por casualidad, en la sala de espera de un dentista a una enfermera rubia y sonriente...

Era "Jane". Irene, ingresada al mismo tiempo que él en el Intelligence Service, y que le conocía muy bien, sin que él lo sospechase, desde el comienzo de la guerra, pues, archivera de los servicios secretos británicos, llevaba al día la ficha de Peter y le había seguido así por todo el dedalo de su existencia clandestina.

Jane se le apareció aureolada de esperanza. Los brazos que le tendió le parecieron como un guiño con su vida pasada. Poco a poco la idea de que se amaban se apoderó de ellos y un buen día de primavera, Jane, abandonando su bata de enfermera cogió el avión de Niza para venir a reunirse por una carretera polvorienta con el solitario de Roure. La puerta estaba entreabierta, las abejas danzaban una farandola en torno a un cuenco de leche. Peter Churchill levantó los ojos para descubrir a la rubia joven radiante de amor.

Y así fue como el día 7 de junio, en los floridos jardines de la "Hostería del Molino Viejo", cerca de Grasse, alrededor de una bien surtida mesa, un alegre y ruidoso grupo de diez invitados, celebraba el matrimonio de Peter Churchill con Irene Mary Hoyle, "Jane". Era una fiesta de familia. Todos los invitados se llamaban por nombres que no eran los suyos, pero que a todos les recordaban la arriesgada vida de la guerra secreta. Hasta el patrón de la hostería, el buen monsieur Glise, había vuelto a ser en aquel día "Eduardo", providencia de los agentes británicos y condecorado por el rey Jorge VI con la King's Medal.

A los postres de esta extraña comida, el novio, a quien todo el mundo llamaba Raúl, brindó por Francia y por la reina de Inglaterra, después provocó el entusiasmo general lanzando hacia el cielo azul esta extraña frase:

—"El escarabajo de oro hace su toilette de primavera". Así era como la BBC de Londres anunciaba durante la guerra cada una de sus misiones.

En medio de estentóreos bravos, el teléfono comenzó a repicar en el hall y una sirvienta vino a decir a Peter que un señor deseaba felicitarle. Era Bleicher, Churchill rompió a reír y explicó que su antiguo enemigo melómano estaba en Niza desde hacía días, enviado por un periódico de Munich y que le telefonaba todas las mañanas para solicitarle una entrevista.

—Conteste a Mr. Bleicher que hoy estoy demasiado ocupado para hacer música —dijo sonriendo.

Peter Churchill no ha renunciado a su "hobby" favorito y, ahora, todas las tardes, a la hora del crepúsculo, en la paz de su blanca y solitaria casa de Roure, en el corazón de la Provenza, se sienta al piano y, contemplando la dorada cabellera de Irene, saborea su felicidad presente, mientras va desgarrando las notas de una de aquellas sonatas que en la angustiada época de su cautiverio, al mismo tiempo que hacían las delicias de Bleicher, le ayudaban a conservar su serenidad y la fe en el porvenir.

TEMBLO LA TIERRA EN...

(Continuación)

¡Este niño...

José González Tur se encontraba placidamente adormecido en su lecho. Horas antes había llegado a su apartamento, en el sexto piso de un gran edificio de la Avenida de la Independencia (Rancho Boyeros). A pesar de ser un hombre joven, un colapso cardíaco que sufrió recientemente le hacía llevar una vida metódica. Todos los días cumplía con la misma rutina: llegaba del ministerio de Comunicaciones, tomaba su diario baño de agua tibia, ingería una frugal comida y se acostaba a reposarla.

Ya estaba acostado. Poco a poco se iba sumiendo en un mundo de pensamientos que cada vez se hacían más disolutos. Había en ellos montones de legajos y papeles que esperaba por su firma, y un Negociado de Radio, Investigaciones más, ajetado que nunca. Era un caótico movimiento de ir y venir el que llenaba su mente semiinconsciente, hasta que el otro movimiento llegó de pronto, inesperadamente: la cama se tambaleaba como si alguien la estuviera moviendo para complicarle la vida al buen hombre.

—¿Maldad? —pensó González Tur, ya con sus cinco sentidos despiertos—. Ese tiene que ser el "fin".

Siguió haciéndose el dormido, hasta que, con una sonrisa en los labios, se viró violenta y sorprendentemente hacia la cabecera donde esperaba encontrar los ojillos picaros de su retoño de dos años y medio.

—¡Te cogí, pillín!

Pero del supuesto pillín no había ni la sombra. Había sido el otro pillín: ese "sismito" intrépido y aventurero que se nos colara en La Habana sin pedir permiso.

HARRY BELAFONTE...

(Continuación)

dramático que Belafonte pone en sus canciones, pero no carece de realismo. En el Harlem de aquella época, no era en efecto fácil escapar a la cárcel. La casa en que había nacido era una pobre covacha como aún existen muchas en este barrio en el que 600.000 personas se aprietan, se amontonan, y se superponen en un cuadrilátero de menos de dos kilómetros cuadrados. Por sus venas corría esa mezcla de sangre blanca y de sangre antillana que iba a marcar tan fuertemente su vida y su arte. Su madre, nacida en Jamaica, era una pobre sirvienta que reunía con gran trabajo los cinco centavos necesarios para tomar el metro que la llevaba a las casas de los blancos donde trabajaba. Su padre, originario de la Martinica, era un marino, más a menudo parado en tierra que navegando por el mar. El matrimonio no se llevaba bien. El abuelo paterno de Harry era un granjero francés que se había casado con una haitiana y su abuela materna una inglesa casada con un negro de Jamaica.

Cuatro años después del nacimiento de Harry, la señora Belafonte dio a luz un bebé al que le dio el nombre de Daniel. Afortunadamente allí se detuvo la expansión de la familia Belafonte, pues ya en su hogar faltaba el mínimo necesario para alimentar a los dos chiquillos y su vestuario dependía enteramente de la caridad de las familias con quienes trabajaba su madre. Todo lo que ganaba la pobre mujer servía para comprar

los alimentos pagar el alquiler y el carbón necesario para los largos y penosos meses del invierno new-yorkino. Fueron años muy duros y la única música que llegaba a los oídos del pequeño Harry era el clamor de las calles.

Los padres se divorciaron poco después del nacimiento de Daniel. La madre quedó sola con la carga de sus dos niños. Cuando los Estados Unidos se hundieron en la depresión, los blancos que podían ofrecerse el lujo de una sirvienta fueron cada vez menos y la miseria se instaló más profundamente aún en el hogar sin padre de los pequeños Belafonte.

La pobre mujer consiguió en aquella época la hazaña de mudarse a un alojamiento barato, habitado por griegos e irlandeses recientemente inmigrados, en la esquina de la calle 130 y la Avenida de Amsterdam. Era un gesto osado en el seno de una sociedad en la que los negros desprecian a los suyos que los traicionan y en la que los blancos luchan con todas sus fuerzas contra los que los invaden. Pero, al menos, el barrio tenía la ventaja de estar próximo a las ricas mansiones blancas de Riverside que todavía tomaban domésticas a su servicio.

Para los dos chiquillos, aquel traslado supuso un dramático desenraizamiento. Súbitamente se encontraron sumergidos en un ambiente de blancos al cual tenían naturales deseos de pertenecer. Daniel era un poco más oscuro que Harry, pero tenía la misma finura de facciones y los mismos cabellos castaños. Se hacía pasar por griego o español, Harry, por su parte, decía que provenía de la Martinica y los chiquillos le apodaban "Frenny".

Belafonte ha resumido para un reporter del New York Post estos recuerdos de infancia cuando le dijo un día:

—Teníamos un feroz orgullo racial, pero al mismo tiempo sentíamos la tentación irresistible de pasar al otro lado. Sí, a veces nos hicimos pasar por blancos, pero era aún peor porque entonces teníamos que participar en todas las bromas y todos los chistes antinegros: un día, no pudiendo soportarlo más, estallé. Me trataron de sucio negro y me molieron a golpes. A partir de ese momento, la escuela no fue para mí más que una ocupación ocasional. Me hice miembro de una banda de niños negros que se peleaban diariamente con los gangs de niños blancos. Cuando volvía a casa, mamá comprendía, a la vista de mi camisa manchada, que había participado en una nueva disputa. No me decía nada porque sabía que estaba defendiendo mi dignidad. Reunía silenciosamente las pocas monedas que constituían todas sus economías y bajaba a la calle para ir a comprarme otra camisa.

Exactamente veinte años más tarde, un día que cantaba en el Town and Country de Brooklyn, la mirada de Belafonte se detuvo sobre cinco rostros que le recordaban confusamente algo. Eran cinco de sus antiguos compañeros de peleas que habían venido a rendirle homenaje y a decirle todo el honor retrospectivo que sentían al recuerdo de sus luchas comunes sobre el asfalto de Harlem. Pero entre las riñas de Harlem y la noche del Town and Country, ¡cuántos otros recuerdos...!

¡Kingston! Lentamente el penacho de las palmeras apareció por encima de las olas. Después las playas de arena ocre, con conchas

su belleza resplandecerá instantáneamente, en el espejo del Compacto

Magic Silk
tres flores



MAGIC SILK, con la inimitable calidad Tres Flores—es un polvo compacto a base de "Isolan" (derivado extrapurificado de la lanolina), y finísimo polvo micronizado.

MAGIC SILK sienta bien a todos los cutis... aun a los más delicados. Imparte frescura y suavidad de terciopelo, disimulando pequeñas imperfecciones.

FL. POLVO COMPACTO MAGIC SILK se aplica instantáneamente, uniformemente! Cubre perfectamente, por su finura incomparable.

Por su extraordinaria adherencia, se mantiene durante horas y horas sin obstruir los poros.

- COMPACTO DE LUXE -Vanity rosa-malva con espejo y mota, y dispositivo exclusivo patentado para fácil manipulación del repuesto, \$1.50
- COMPACTO SPECIAL -Vanity marfil, con mota y dispositivo exclusivo para colocar el repuesto sin mancharse las manos, 90 c.
- REPUESTO UNIVERSAL -finamente presentado, con mota, al precio excepcional de 55 c.

Magic Silk
tres flores

Creación de **Richard Hudnut**
Paris New York



El color de la pintura que usted desea lo tiene

SPRED SATIN

de Glidden, la original y verdadera pintura 100% de látex.



CUBRE MAS EN MENOS TIEMPO: Cubre más superficie con menos brochazos y se aplica con doble rapidez que las demás pinturas.



SECA EN 20 MINUTOS: Spred Satin seca en pocos minutos y usted puede usar en seguida la habitación que ha pintado.



NO DEJA MARCAS DE BROCHA NI EMPATES: Por eso, el que pinta con Spred Satin puede interrumpir su labor y reanudarla cuando desee sin que se note alteración alguna en el acabado, porque no deja marcas de brocha ni empates. También se puede retocar aún pasado algún tiempo de haber pintado.



Paredes: "wilight D-148A Techo: Ceiling Flat White 3470, ambos de Spred Satin

Pídala a los **COLOR-CENTROS** o a su Distribuidor de **Pinturas Glidden**

FABRICA NACIONAL DE PINTURAS, S. A. Carretera de Vento, Km. 3 Apartado 1210, La Habana, Telf.: 1-9442

Fabricado en Cuba bajo licencia y Supervisión de The Glidden Company

que él adivinaba centelleantes... Harry y Daniel Belafonte iban a descubrir la capital de Jamaica. Apenas desembarcados del navío de New York, la revelación de un mundo nuevo, que sentía muy suyo, trastornó a Harry. Ent. los negros de la isla pudo encontrar un calor, un contacto humano como nunca pudo conocerlo en los suburbios de New York.

La señora Belafonte, de salud delicada y sin esperanzas de una situación mejor, decidió, en el verano de 1935, llevar a sus hijos a Jamaica donde tenían dos abuelos blancos.

Durante los cinco años que vivió cerca de Kingston, toda la vida antillana se infundió en las venas de Harry Belafonte. Pasaba la mayor parte de sus jornadas en ensueños, cantando y descubriendo diariamente una nueva razón de orgullo en su raza. Le gustaba la atmósfera cálida y amistosa que reinaba en las barcas o en las chozas de la montaña. Trabajaban o descansaban, los hombres de color cantaban siempre tonadas de estríbillos lacinantes.

A los 13 años, cuando volvió a New York, experimentó un choc terrible ante la implacable discriminación racial. No conseguía explicarse este extraño fenómeno que le relegaba a Harlem en lo alto de una ciudad que le rechazaba. Harry se encerró en sí mismo. El resentimiento y la confusión que bruscamente le habían invadido al salir del barco de Jamaica le desorientaron totalmente.

Ocho días de cárcel por dar su sangre a un blanco

Se alistó, sin siquiera reflexionar, en la marina americana. Durante sus 28 meses de servicio, vistiendo el blanco uniforme de los marineros, una sola experiencia cruel vino a recordarle su identidad. Un día, en una base de Virginia, pidieron un voluntario que quisiese dar su sangre para un herido grave. Belafonte se presentó inmediatamente. Cuando volvió a la base, le acometió un malestar y pidió a su jefe permiso para descansar unos minutos. Cuando el oficial se enteró de que un negro había osado dar su sangre a un blanco, montó en cólera. Belafonte sufrió ocho días de arresto...

El destino llamó de nuevo a su puerta poco después de su desmovilización bajo la forma de un ticket que le ofreció un conocido. Aquel hombre actuaba en una obra del American Negro Theatre y el ticket era una invitación para una de las representaciones. Era la primera vez que Belafonte entraba en un teatro. Fue una revelación. Al día siguiente se inscribió en los cursos teatrales que daba la organización. Una noche que el grupo representaba una obra nueva, le ofrecieron un papelito. Cuando entró en escena, Belafonte comprendió que había encontrado su camino.

—Yo quería ser actor —explicó más tarde— porque quería expresarme ante las masas. ¡Mi vida fue siempre muy solitaria! De niño, jamás había tenido verdaderos camaradas. El teatro iba a ser mi destino.

Belafonte aprovechó las facilidades que el GI Bill of Rights concedía para estudiar a los licenciados de las fuerzas armadas, y se inscribió en el "Dramatic Workshop de New York, una especie de conservatorio dramático donde sus condiscípulos se llamaban Marlon Brando y Tony Curtis. Al terminar el curso, seguro de su talento, hizo un recorrido por Broad-

way tratando de encontrar un papel. Pero no tardó en darse cuenta de que no es fácil para un hombre de piel oscura traspasar el umbral de la entrada de artistas.

Descorazonado, de cep cío na do, Belafonte abandonó sus grandes sueños teatrales para ir a empujar wagonetas en el "garment district" de New York. Así transcurrieran sus días en espera de la hora en que iba a tratar de recobrar un poco de valor en el Royal Roost, un pequeño establecimiento nocturno en el que se cultivaba el jazz y cuyo propietario, Monty Kaye, era amigo suyo. Un día, éste le propuso que cantase algunas canciones de éxito popular. Belafonte aceptó y, una noche lluviosa, se puso un flamante traje azul para enfrentarse con los clientes del Royal Roost.

—Tenía —recuerda— como acompañantes a Charlie Parker y a Max Roach y aparecí en el escenario más rígido que un palo de escoba. Mi boca estaba tan seca que debía hacer fuerza sobre mi labio superior para desentrañarla. Pero unas cuantas mujeres presentes en la sala le ovacionaron de tal modo que Monty Kaye decidió ofrecerle 70 dólares semanales. Belafonte cantó 22 semanas en el Royal Roost. Después, durante dos años, recorrió todos los night club de América.

Durante todo el tiempo que en su repertorio figuraron las canciones de amor que toda América tarareaba con embeleso, estuvo seguro de no carecer nunca de trabajo. Pero muchas veces se preguntaba:

—¿Por qué debo prostituir mi dignidad con un trabajo de este género?

Y es que Belafonte tenía otro mensaje para las multitudes de América, y este mensaje, bien pronto iban a oírlo.

El epílogo de "La isla en el sol" en una iglesia de México

Durante semanas enteras, trabajando día y noche, preparó un decreto un nuevo repertorio que fue a ensayar ante los veraneantes de la pequeña ciudad de Lake Mahopae, en el Estado de New York. Pero era la propia New York, la gran ciudad que le había expulsado, la que él quería conquistar. Suplicó a Max Gordon, el propietario de Village Vanguard, uno de los night clubs más célebres de Greenwich Village, que le diese una oportunidad, aunque fuese por una sola noche! Gordon terminó por dejarse convencer.

Cantó un número. El público le aplaudió. Siguió cantando. El público aplaudió más fuerte. Cuando terminó, fue el delirio. Había nacido un nuevo fenómeno del "show business". Cuatro meses más tarde, firmaba con los discos RCA Victor su primer contrato. Broadway le contrató para la opereta "Almanac". Hollywood le llamaba para "Carmen Jones", donde su voz debía, sin embargo, ser doblada, lo mismo que la de Dorothy Dandridge, por un verdadero cantante de ópera.

Belafonte, el negrito de Harlem ascendía por la gran escalera de la gloria, en compañía del "Calipso" que, gracias a él, era bruscamente redescubierto por América (el "Rum and Coca-Cola" de hace 20 años, era ya un calypso). Belafonte ha tratado de espasmar en millones de discos los viejos cantos de esclavos africanos deportados al Caribe que son el origen de los auténticos calypsos que antaño le enseñaron los negros campesinos jamaicanos.

El extraordinario éxito de sus

álbumes ha destronado en unas cuantas semanas a Elvis Presley quien sumergió durante un año a la juventud americana con una transposición puramente blanca del jazz: el rock and roll". Al convertirse en la estrella negra de primera magnitud del espectáculo americano, Belafonte ha querido unir en el mismo amor por su arte a dos razas que se temen más que se desprecian. Ha querido ser ante los blancos el embajador de buena voluntad de lo mejor que los negros tienen que ofrecer al mundo: sus cantos...

Un pequeño bimotor resplandeciente al sol invernal de las altas mesetas mexicanas fue el epílogo de la "Isla en el sol", la película que derribó los tabús americanos. Harry Belafonte, el ídolo negro, y una joven blanca, salieron de él. Iban cogidos de la mano.

La víspera, el 27 de febrero, Harry había obtenido en Las Vegas su divorcio de su primera esposa —de color— con quien se había casado nueve años antes cuando no era aún más que un marinero de la U. S. Navy. Pronto iba a darse cuenta de que no estaba lechada para compartir la vida vagabunda de un artista y, mejor que ser un peso para él, le devolvió amigablemente su libertad.

En una iglesia sobredorada, conruida hace tres siglos por los Hermanos dominicanos, Harry contrajo matrimonio, rodeado por algunos pocos amigos, con Julia, la pequeña danzarina blanca de los ballets de Katherine Dunham. Esta vez se había cerrado el ciclo para el ex-pilluelo de Harlem. Se había desquitado de los chiquillos blancos que le perseguían por las calles bajas de New York, viéndolos venir a aplaudir a Belafonte, el rey del calypso. Había vengado la miseria que se había aferrado a su madre, convirtiéndose en cantante mejor pagado de la historia.

Casándose con Julia, la mujer blanca que ama, a pesar del Sur antinegro y a pesar de Harlem antiblanco, Harry Belafonte, después de haberse liberado del odio racial, ha decidido sencillamente aprender la felicidad. (Traducción de Eduardo Meruéndano)

LOS HIJOS: VERDADERAS...

(Continuación)

ciones recíprocas que se formulan marido y mujer en su batalla por obtener a los hijos. En los casos en que no existe contienda, el acuerdo —no importa que no tenga en cuenta el futuro de los hijos— es aprobado rutinariamente. "No se realiza investigación alguna acerca de la capacidad del padre o de la madre, para quedarse a cargo de los hijos —señala Maxine Virtue—. Si alguna de las partes ha coaccionado a la otra para que acepte el acuerdo, el tribunal jamás se entera". Como el 85 por ciento de las demandas de divorcio llegan a los tribunales completas y con un convenio que señala los términos de la custodia de los hijos, ésta resulta ser una falla particularmente grave de la ley.

El principio de este procedimiento también hace poco práctico que el juez trate de variar una sentencia de custodia aún después de saber que la misma no está funcionando en beneficio del niño. En un caso, la madre de una niña de 13 años se vio forzada, a causa de sus necesidades económicas, a tomar un trabajo extra durante tres noches a la semana. En esas noches su hija iba al cinematógrafo sola o se reunía con una pandilla

¿Está perdiendo el CABELLO?



S. J. MUELLER Director de Especialistas Mueller y su el Cabello

Quando el cabello comienza a caerse, aunque sea gradualmente, algo anda mal, y usted va derecho a la calvicie si no da un paso para evitarlo.

El paso que debe dar es hacia la oficina de los Especialistas Mueller, pues los Especialistas Mueller han examinado y tratado con éxito a miles de hombres con problemas del cuero cabelludo parecidos a los de usted. Cada especialista tiene un promedio de 14 años de experiencia. Poseen el conocimiento, la pericia y el equipo para ayudarlo a usted.

¿Después de todas las bobberías que usted ha oído y leído acerca de la calvicie, no le resultaría un alivio recibir el consejo de un especialista capacitado?

Pues venga a la oficina de los Especialistas Mueller y deje que, sin compromiso, le examinen el cuero cabelludo y usted examine también las pruebas evidentes de que los Especialistas Mueller cumplen lo que ofrecen y muchas veces hasta más.

Mientras más pronto usted venga, más pronto lo podrán ayudar. ¡Decídase!

Abiertos desde las 10 a.m. hasta las 7:30 p.m. Sábados de 9 a.m. a 2 p.m. También atendemos sábados.

Especialistas **MUELLER** Para el Cabello
Edificio Odontológico, Dpto. 405-404, Calle 1
No. 353, Teléfono F-3580, Vedado, Habana

LIBRESE DE LA AGONIA DEL ASMA

En pocos minutos puede librarse de la agonía del asma, ahogo, opresión en el pecho, asfixia, falta de respiración y disnea tomando UNA SOLA cucharada de CUAJANI JORDAN CON EFEDRINA. Verá Ud. con qué facilidad respira y cómo expulsa las flemas que obstruían los bronquios. Nada de inyecciones, papeles o polvos quemar, solamente CUAJANI JORDAN CON EFEDRINA.

¡EPIDEMIA de GRIPE!



La experiencia de 20 años prueba que para combatir la gripe nada es mejor que

DEFENSOL

2 tabletas cada 4 horas desde los primeros síntomas: Corta la gripe y levanta las defensas.

PÍDALO EN SU FARMACIA

de adolescentes de mala reputación. Pero el juez se vio impotente para actuar, porque el asunto no fue "conducido oficialmente" ante él ni por el padre de la niña, ni por un funcionario auxiliar del tribunal que tenía a su cargo la vigilancia de las actividades de la jovencita. En realidad sólo unos cuantos tribunales de divorcio poseen funcionarios de esa categoría. Sólo cuando la niña se viese envuelta en problemas podrían ser llevadas ella y su madre ante los tribunales, ya bien fuere por una acusación de delincuencia o de negligencia; pero ya el daño estaría hecho.

Si este amargo cuadro de los hijos del divorcio fuese a ser alegrado, harían falta alteraciones en dos amplios y complejos campos: el comportamiento humano y la ley.

Lo que más necesario se hace, es una nueva estructura jurídica. Así se extraerían a los casos de divorcio y de custodia de menores, de los tribunales corrientes, defectuosos por sus rígidos legalismos, y se les asignaría a tribunales de tipo familiar donde los jueces, auxiliados por un equipo de trabajadores sociales, funcionarios de vigilancia y siquiatras, podrían captar todos los detalles.

En algunas ciudades, juristas más previsores han abierto la marcha hacia el establecimiento de tribunales que sirvan para tratar los casos de divorcio y de custodia de menores, desde ese punto de vista. En Toledo, ningún caso de divorcio que afecte a un niño puede llegar hasta el juez Paul Alexander, a cuyo cargo está una famosa corte familiar, sin que antes un investigador especializado haya entrevistado a todas las partes interesadas y le haya rendido un informe amplio. California ha afianzado investigadores sociales a sus amplias cortes de conciliación. En Detroit, un auxiliar del tribunal —generalmente un abogado— es responsable para "representar" al niño en casos de divorcio. En litigios de custodia desusadamente violentos, algunas veces es designado custodio neutral, hasta que se llegue a un arreglo. En Nueva Jersey, esa misma clase de fun-

cionarios de vigilancia debe investigar cualquier caso de custodia en disputa —y si las partes han hecho un convenio previo que no resulte del agrado del juez, él puede ordenar que se realice una investigación de todos modos.

Aunque sus técnicas difieren, todas estas cortes modernas persiguen la misma finalidad. En vez de tratar de encuadrar a la infinita variedad del comportamiento humano dentro de un molde legal, tratan de lidiar en forma realista con él, según se manifieste. Más bien que procesar estereotípicamente las disoluciones de familias y conceder a los hijos como si fueran trofeos de guerra, esos tribunales buscan el auxilio de trabajadores sociales, médicos, consejeros matrimoniales y religiosos, en un esfuerzo por diagnosticar y someter a tratamiento a esa familia "enferma" —y en caso de fracasar, miran por que los niños gozen de protección nacional y financiera. Desafortunadamente, casi todos los litigios de custodia todavía siguen resolviéndose en tribunales semi-criminales e insuficientemente equipados con trabajadores sociales, siquiatras y otros consejeros expertos.

Para prescribir al nuevo tipo de tribunal de divorcio, necesitamos un nuevo tipo de juez. Necesitamos un juez que podría ser —según palabras del doctor Despert— "un especialista en problemas familiares. Su punto de vista no sería el de dividir las hebras legales... sino el de aclarar los conflictos humanos que han dado lugar al problema planteado ante él".

No es fácil hallar esa clase de hombres. La gran mayoría de los casos de divorcio son conducidos antes jueces cuyos antecedentes y entrenamiento se combinan para proporcionarles un estrecho panorama legal. En la ciudad de Nueva York, un comitè descubrió que algunos jueces hasta se resistían a leer los informes siquiátricos. Muchos jueces todavía acuden, por tradición, al expediente de preguntarle al niño con cuál de sus padres preferiría vivir. A no ser que el menor esté bien adentrado en la adolescencia, el juez no obtiene ninguna respuesta de positivo

valor y al niño se le obliga a hacer una selección imposible. Generalmente el tribunal tiene que escuchar un discurso preparado de antemano, que el menor ha tenido que aprenderse de memoria por indicación de uno de sus padres. El doctor Despert mantiene la tesis de que "situar esa carga teórica sobre los hombros de un muchacho, es absolutamente bárbaro".

Algunos abogados y jueces aún estiman que el divorcio y la custodia de los niños debe ser "litigado estrictamente, basándose en las determinaciones en las pruebas legales". El resultado generalmente está basado en el mismo espíritu de la decisión por la cual a un padre se le dio la custodia de su hija, porque él poseía una residencia de diez habitaciones y dos baños en los suburbios, donde la niña podría tener su propio dormitorio (22 pies por 17 pies de tamaño, según anotó cuidadosamente el tribunal); mientras que su madre vivía en un apartamento de la ciudad, de sólo tres habitaciones, donde la niña tendría que compartir el dormitorio con ella.

Un experto en bienestar de menores, al comentar esa sentencia hizo una lista de 15 detalles —incluyendo desde las edades y situación económica de los padres, hasta sus relaciones emocionales con la niña— que el tribunal no se ocupó de investigar y que, realmente, jamás podría haber sido tomada en cuenta en los procedimientos en un tribunal corriente. "Con muy raras excepciones —declaró ese experto— los jueces y los abogados simplemente no tienen plena conciencia de los hechos significativos existentes en determinado caso de custodia".

¿Cómo pueden adquirir esa conciencia? e aquí algunas sugerencias que han sido hechas.

1.— Las escuelas de derecho deberían dar por lo menos un curso sobre relaciones familiares o sobre el empleo del asesoramiento psicológico en conflictos de familias.

2.— Los jueces destinados a las cortes de divorcio deberían estudiar cursos especializados en la psicología o bienestar infantil, o hasta exigirseles que durante un corto

periodo estuviesen de "internos" en alguna institución infantil donde se pudieran poner directamente en contacto con los problemas juveniles.

3.— Mejor aún, los jueces deberían convertirse en "especialistas". En lugar de rotar en tribunales diferentes o haciéndose cargo de distintos tipos de casos, un juez interesado en las relaciones de la familia, debería ser asignado permanentemente a ese aspecto de la vida.

Necesitamos también un servicio de siquiatría adjunto a los tribunales. Excepto por unos cuantos de los modernos tribunales familiares, actualmente el siquiatra que aparece en alguna demanda de custodia está a las órdenes de uno de los padres —que generalmente ha solicitado sus servicios para apoyar su propia demanda. Han habido casos en que un padre o una madre ha prescindido de los servicios de un siquiatra y obtenido los de otro, porque aquél parecía pronunciarse demasiado objetivamente. Es decir, había mostrado más interés por el bienestar del niño, que por los deseos del padre. Un siquiatra perteneciente al tribunal y libre de las trabas que significan representar a uno de los litigantes, podría ser relativamente imparcial.

Finalmente, necesitamos uniformidad en las leyes concernientes a la custodia de los hijos. En el mosaico multicolor de leyes actualmente en existencia, a los niños algunas veces se les obliga a sufrir dolorosas experiencias. En un caso, dos niños habían estado viviendo muy contentos con su madre durante diez años, abruptamente les fueron arrebatados a ella y entregados a su padre, residente en un estado ubicado a medio continente de distancia, al suscitarse la cuestión legal de cuál de los dos estados tenía jurisdicción sobre el caso. Mientras los padres luchaban con la policía y los tribunales, los niños fueron ingresados durante cerca de seis semanas en un hogar de retención.

Mientras los abogados discuten —dice el doctor Despert en su libro "Hijos del Divorcio"— el niño puede ser arrastrado despiadadamente de un lugar a otro, arrebatado por uno de sus padres cuando él o ella se despiden, custodiado por guardaespaldas a sueldo que lo protejan de uno de sus padres o hasta... retenido en una estación de policía o cárcel en espera del progenitor que está a punto de llegar con una sentencia judicial en la mano.

Aunque las soluciones van a tardar en llegar, ha habido algún progreso en la actitud de abogados y jueces, aunque no en las leyes. Está arraigándose el convencimiento de que la ley sola no contiene todas las soluciones para los problemas de los hijos del divorcio, que nuestra estructura legal no es lo suficientemente flexible para resolver los dilemas emocionales que se le presentan para ser juzgados.

Los resultados son dispersos, pero alentadores. Algunas escuelas de leyes —la de Yale, por ejemplo—, ahora están incluyendo por lo menos un curso de estudios sobre las relaciones de la familia en su curriculum. Actualmente muchos abogados están enviando automáticamente a los esposos que desean divorciarse, a los consejeros matrimoniales. Otros abogados se están ocupando de ingresar en sociedades de jurisprudencia médica, donde junto con los siquiatras estudian problemas de la familia.

Y, como hemos visto, existe un crecimiento constante de la organización de "tribunales familiares" y del empleo de jueces especializados en divorcios, así como de servicios de asesoramiento en esa materia. Por ejemplo, en 1950 una Comisión Interprofesional sobre el Matrimonio y el Divorcio —integrada por ministros religiosos, médicos, siquiatras, trabajadores sociales, consejeros matrimoniales y abogados— fue constituida por la "American Bar Association". Una de sus principales metas consiste en aclarar las leyes de divorcio y recomendar reformas judiciales que aseguraran una mayor protección para los menores.

Pero los padres que se divorcian no pueden deshacerse de la responsabilidad que tienen hacia sus hijos, colocando el problema en las faldas de la ley. "Si no están dispuestos a olvidar sus diferencias... si la disposición de los niños se convierte en otro aspecto de su interminable disputa — escribe Morris Ploscowe — entonces ninguna solución propuesta por un tribunal podrá ser satisfactoria". "Cada decisión... es solamente temporal hasta que se produzca el siguiente ataque del padre privado de la custodia, o descontento con sus derechos de visita. Los padres podrán felicitarse de sus victorias en las batallas legales, pero tendrán que estar seguros de que el hijo siempre será el verdadero perdedor".

Hay varias medidas que los padres pueden adoptar para reducir al mínimo el daño emocional que una ruptura familiar puede ocasionarles a sus hijos e hijas.

Lo que un muchacho necesita saber especialmente — dice el siquiatra Despert — es que él no es culpable de lo que está sucediendo y que sus padres todavía lo aman. Cualquiera que sea lo que el muchacho tenga que encarar posteriormente, podrá encararlo mejor si está seguro de estas cosas. Además, necesita que se le diga con franqueza que las relaciones entre sus padres no andan bien; necesita comprender que ellos no son dioses, sino seres humanos que han cometido errores".

El mayor peligro para los hijos del divorcio no existe en el mismo momento del divorcio, sino después. La mayor parte de los padres parecen comprender la necesidad de amortiguar el golpe para sus hijos. Es en los meses y años que siguen, cuando la pensión alimenticia se convierte en una llaga abierta, cuando un nuevo matrimonio aviva los celos, cuando los derechos de visita se convierten en armas... es entonces cuando padre o madre inmaduros convierten al hijo en un peón de sus artimañas.

Esto quedó evidenciado dramáticamente en un caso en que la custodia del hijo era compartida por ambos padres. Cada uno de ellos trataba de utilizar al niño como espía para averiguar lo que estaba sucediendo en la vida privada del otro. Hay muchos casos registrados donde, después que el hombre se ha vuelto a casar, su esposa intenta hacerle difícil o imposible ver a sus hijos. Largas "vacaciones", falsas enfermedades —toda suerte de excusas mantienen al padre y al hijo apartados. Las madres con frecuencia llenan el tiempo disponible del muchacho con "actividades" y si papá tiene que perder una visita debido a que su hijo no tiene tiempo suficiente para recibirla, casi nunca se le permite hacerla en otra oportunidad.

Algunas veces los padres utilizan a sus hijos para apaciguar sus propias emociones. Un padre que veía a su hijo dos veces por semana, lo llamaba por teléfono diariamente a la hora de acostarse para hablar sobre los buenos ratos que habían pasado juntos y de los planes que tenía para la próxima visita. En realidad, este padre estaba alimentando a sus propias necesidades emocionales en vez de las del muchacho; su "cariño" excesivo estaba creando tensiones en el jovencito y la llamada telefónica diaria se convirtió en un acontecimiento temido. Menos cantidad de visitas y de llamadas, hubiera sido más saludable tanto para el padre como para el hijo.

La ley sostiene que la custodia o el mantenimiento de un niño siempre mantiene su vigencia. No importa cuán comprometedores hayan sido los convenios entre hombre y mujer, cualquiera de los dos puede solicitar de los tribunales una alteración del convenio siempre y cuando ese cambio resulte en beneficio del niño. Algunos padres utilizan ese poder como palanca para obtener ventajas del otro.

Están ciegos e indiferentes ante el hecho de que reviviendo antiguos conflictos —están causando al muchacho un gran daño. Un juez manifestó: "Docenas de niños me han dicho que ansían llegar a la mayoría de edad para que sus padres no tengan motivos para luchar por la posesión de ellos en los tribunales".

Un acuerdo que por adelantado trate de aclarar todos los detalles de la custodia produce tanto conflicto emocional como una constante batalla legal. Prepara el camino para pelear sobre detalles sin importancia, incrementándose así la fricción. Pero en él hay una cláusula de arbitraje insertada en el pacto original. Un abogado que la incluye automáticamente informa que en muy raras ocasiones es invocada. "Se incluye porque su simple presencia evita los altercados. Los padres arreglan sus disputas porque saben que si no lo hacen, porque no pueden o no quieren, otra persona podrá y lo hará".

El arbitraje, desde luego, sólo es útil si los padres lo utilizan inteligentemente. "La mayor parte de los desacuerdos — me dijo un experto legal — tienen raíz emocional. Un padre y una madre son intelectualmente capaces de llegar a un acuerdo sobre... digamos... la hora en que el hijo debe irse a la cama. Pero no arriban a ese acuerdo, porque están batallando en un nivel emocional. Si se interviene para determinar la hora de dormir del niño, pronto buscarán otro pretexto para seguir peleando".

Los padres preocupados por el bienestar de sus hijos, cuando discuten los detalles de la custodia o decidirán todo el tiempo necesario para dejar incluidos ciertos elementos que parecen carecer de importancia, pero que si la tienen en gran medida para los niños. "El matrimonio — se ha dicho — es disuelto por el divorcio. Pero la calidad de padre o madre siempre perdura". Y esta calidad consiste en algo más que simple apoyo financiero. Consiste de muchas cosas aparentemente banales e intangibles de las cuales casi nunca nadie se acuerda cuando se proyecta un convenio de custodia. Por ejemplo, los padres pueden llegar al acuerdo de asistir ambos a la graduación del hijo, o de recibirlo juntos en la estación del tren cuando regrese de sus vaca-

¡Nuevo desodorante atomizable para hombres resuelve el problema del olor del sudor!



Nuevo Arrid para hombres

penetra a través del vello de las axilas como ningún otro desodorante. Lo prueba esta dramática demostración con una malla de pelo.



1 Las bacterias que causan el molesto olor del sudor viven en la piel. Para eliminarlas efectivamente el desodorante tiene que penetrar a través del vello de las axilas. Y el poder de penetración del nuevo desodorante ARRID para hombres, se comprobó una y otra vez, usando una malla hecha con pelos entrelazados, más densa que el vello más coposo de cualquier axila.

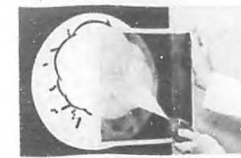

2 Una simple rociada demostró que miles de superfinaes partículas, pasando a través de la malla, destruyen todas las bacterias al contacto. Esto prueba como el nuevo desodorante, atomizable, ARRID para hombres resuelve el problema del olor del sudor como ningún otro desodorante puede hacerlo!



Compre el nuevo desodorante - atomizable - ARRID hoy mismo. Se formula en especial. Se aplica en spray para hombres. Manéjelo con un frasco-atomizador plástico muy manejable, que facilita su uso.

ciones en el campo. Pueden hacer planes para las fechas especiales — cumpleaños, Nochebuena, etc. — a fin de que las mismas sean asuntos netamente de familia, con la presencia de papá y mamá. Para un niño ésta no es una situación falsa. Cualquier apariencia de unidad familiar resulta importante para él. Para que estos encuentros

(Termino en el Pág. 123)

EL LAPICERO DE PLATA...

(Continuación)

SOLUCION:

Jill le dijo a Cobbe (en la fotografía número 1) que al abrir las puertas del garaje había visto a Isabel tendida en el suelo, añadiendo que no había tocado nada, aparte de haberse apresurado a parar el motor en marcha. He aquí como Cobbe averiguó que mentía: La caja de herramientas y las herramientas sueltas que se ven en la fotografía número 1, habían sido dejadas allí después de haber

abierto las puertas del garaje! Esto era obvio. Partiendo de ello, Cobbe procedió a hacer una revisión por el pequeño garaje, y entre otras cosas encontró una llave inglesa bastante pesada, la forma de cuya cabeza coincidía con la de la marca de un cardenal renegrido que aparecía en la sien de Isabel. Jill, según se probó, aparecía gravemente complicada con Isabel en el negocio sucio de chantajes, y acababa de descubrir que ésta había dejado de darle cuenta de haber recibido recientemente dos sumas cuantiosas. Tras de la visita de Jack Leon a Isabel, se trabó entre ambas mujeres una acalorada discusión en el curso de la cual Jill echó mano a la llave inglesa con la que asestó el golpe fatal. Para probar su coartada, trató de aprovechar la coincidencia de la visita del muchacho, e intencionalmente dejó caer el lápiz que él había olvidado en una de sus visitas previas a la casa, con el designio de hacer recaer las sospechas sobre su dueño.

(Todos los derechos reservados)

Un impulso vital para sus negocios:

El nuevo DIRECTORIO TELEFONICO DE LAS PROVINCIAS Edición de 1958

La mejor forma de vender más, es anunciando bien. Las páginas del nuevo **DIRECTORIO TELEFONICO DE LAS PROVINCIAS**—edición de 1958— abre a su negocio... a su producto... o a sus servicios... una ruta de amplias posibilidades, que brindará a sus intereses el impulso local o nacional deseado.

El nuevo **DIRECTORIO TELEFONICO DE LAS PROVINCIAS**, constituye el mejor vehículo para propagar su actividad nacional como productor, distribuidor y servidor hasta todos los rincones de la Isla, donde es consultado miles de veces cada día, y por tanto, sus anuncios ejercen el impacto efectivo, que se traduce en mayores ventas. Como hombre de negocios, a usted le interesa conocer que el nuevo **DIRECTORIO TELEFONICO DE LAS PROVINCIAS** está en preparación y va muy pronto a la imprenta.



Cuban Telephone Company

Así va el Mundo

La Noticia y Más Allá de la Noticia

Breves

de la Semana

JOSEPH Clark, redactor internacional del órgano comunista de los Estados Unidos, el "Daily Worker", renunció a su buró y a su carnet, y acusó al partido de "servilismo hacia Moscú". Eso no es nada extraño. Siete mil afiliados han abandonado ya el partido comunista americano después de la guerra. Lo sorprendente es que Clark venga a descubrir ahora ese "servilismo", cuando llevaba veintiocho años sirviendo servilmente a Moscú. Tiene sin embargo una justificación: fueron los crímenes cometidos en Hungría los que revolvieron su conciencia. Ahora le quedan al Partido americano unos diez mil afiliados seguros. Seguros hasta que hagan lo mismo que Clark.

Chivato de altura

Una de las mayores dificultades con que se tropieza al atender a los refugiados de detrás del Telón es determinar quién es quién. Entre ellos vienen siempre espías. Por tanto se les somete a un riguroso escrutinio. Sin embargo, uno de esos, Milos Szabo, llegó a miembro del Consejo Revolucionario húngaro en Austria, y por tanto tuvo acceso a importantes documentos. La semana pasada desapareció súbitamente, regresando a Hungría para informar a sus superiores.

¿Quién dirige en Indonesia?

Ya el presidente Sukarno lo ha dicho: su régimen es una "democracia dirigida". Falta saber quién la dirige, pues varias de sus provincias han caído ya en manos de los comunistas. No pudiendo controlar el país, el gobierno se decidió por controlar por lo menos la prensa.

SERVICIOS Y REDACCION DE "BOHEMIA"

Casi todos los diarios de la mañana fueron suprimidos, y cerradas varias agencias de noticias. El gobierno calificó las informaciones de "falsas" e "indeseables".

Oriente Medio

Possible Fulminante

La semana anterior empezó tensa en esta parte del mundo, hoy convertida en el posible fulminante de una guerra chica o grande. Rusia había convertido a Siria en un arsenal. Los Estados Unidos empezaron a enviar armas a Jordania por temor a que esta nación fuera convertida también en satélite, bien desde fuera, bien desde dentro. Turquía, que con la satelización de Siria queda casi aislada, movió tropas hacia la frontera. Rusia lanzó amenazas pavorosas contra los "agresores" imperialistas. Egipto se pronunció naturalmente en favor de Siria. Y para más confusión, Jordania, que parece ser un bastión occidental, volvió a atacar a Israel ("el enemigo común"), que es aliado de Occidente.

Dentro de Siria los ánimos estaban excitados; los ánimos se excitan fácilmente en ese mundo convulso de los países islámicos. Los diarios comunistas pedían la movilización general y la ley marcial. Acusaban a Estados Unidos de enviar barcos de guerra a sus aguas.

Los periódicos soviéticos iban más allá. "Izvestia", órgano del gobierno, y "Estrella Roja", órgano del ejército, aseguraron que Esta-

Guerra de Palabras

El fuego verbal continuó durante toda la semana. Al mismo tiempo, Siria coordinaba sus fuerzas militares con las de Egipto. El general Afir Bizri jefe del estado mayor del ejército sirio, llegó a Egipto para tratar de la acción común en caso de que Siria— como decían temer— fuera agredida por Israel o Turquía. Lo acompañaba nada menos que el jefe del servicio de información (intelligence) de su país, el siniestro coronel Abdel Hamid Serraj.



TITO CON GOMULKA.

La semana pasada estaba en visita oficial en Yugoslavia el jefe del partido comunista polaco Wladislaw Gomulka. El disidente Tito recibió al supuesto semi-disidente Gomulka con todos los honores. (Véase Telón de Hierro).

dos no creen en la paz a cualquier precio. Sin embargo el canciller manifestó su esperanza de que la situación se resolviera pacíficamente. El Oriente Medio es un punto donde una guerra chica sería difícil de localizar, y nadie por ahora quiere una guerra grande. Así estaban las cosas de confusas y revueltas.

Pero una parecía bien definida: Rusia había ganado una nueva batalla, se había atraído una nueva nación a su órbita. Jamás un paso atrás—sino para dar dos adelantes.

En tanto, Siria enviaba notas a Iraq, Jordania y el Líbano, preguntándoles si era verdad que habían expresado (como había dicho el canciller americano Dulles) temor por la presencia de armas soviéticas en Siria.

Siria contaba, desde luego, con el sentimiento común árabe contra Israel. So pretexto de prepararse contra Israel, justificaba su armamento sin que los demás países (que por otro lado temen también la penetración rusa) se opusieran demasiado.

La guerra de palabras no se li-



CONTRINCANTES.

El pasado domingo se enfrentaron en Alemania dos grandes fuerzas en las urnas: los social-cristianos del canciller Dr. Adenauer (izquierda) y los socialistas de Erich Ollenhauer. Los partes recibidos en el momento de entrar en prensa esta sección, el lunes, no dejaban lugar a duda: el anciano canciller había ganado por amplia mayoría.



—¡Adenauer triunfa por tercera vez...!

mitaba a la prensa. El propio primer ministro de Siria, Sabri Assali, pronunció un discurso elogiando a Rusia en general y en particular al canciller Gromyko, por haber manifestado que Rusia "no se cruzará de brazos" si estalla la guerra en el Oriente Medio. Los más destacados miembros del parlamento sirio se sumaron al coro de elogios a Rusia.

—La declaración de Gromyko —dijo uno— es prueba de que la Unión Soviética respalda la liberación de los árabes.

Otro diputado amplió la consigna, diciendo que "esto es una prue-

ba más de que Rusia es la campeona de los desvalidos".

Y así cada día y toda la semana.

"Incendiamos la tierra y el cielo..."

No bien había llegado Bizri a El Cairo cuando se produjeron encuentros en dos fronteras: en la sirio-libanesa y en la sirio-israelí. Hubo muertos y heridos en ambos encuentros. Pero esas podían agregarse a las muchas escaramuzas ocurridas en el Oriente Medio últimamente.

Lo que sí era algo nuevo eran las declaraciones de Bizri en El Cairo.



El Emperador y la Emperatriz, llegando a la catedral, en Addis Abeba.

NUEVA MANERA DE VOTAR

ETIOPIA no ha tenido nunca elecciones. El emperador (antes de la invasión fascista y después de su propia restauración) nombraba los senadores y diputados escogiéndolos entre la clase pudiente del país. Luego, de entre los miembros del senado sacaba su Gabinete de gobierno.

El pasado día 11 se inició el primer proceso comicial del país. Habrá de durar un mes, porque los caminos son pocos y quebrados, y las distancias largas, y los electores tendrán que ir muy lejos para depositar su voto.

No ha habido apenas campaña política, porque no hay ningún partido en Abisinia. Aquellos que se consideren con derecho y arrastre suficiente para ser elegidos, han hecho su captación particular, y la seguirán haciendo durante las elecciones. Habrá en total 2,500 legisladores, lo que es una cifra muy elevada para un país de unos doce millones de habitantes.

Pero no podrá ser legislador cualquier ciudadano. Para tener derecho a ocupar una curul, se precisa poseer por lo menos mil pesos (equivalentes a \$410) y bienes por valor de dos mil pesos etíopes. Los pobres no podrán legislar, porque no tienen instrucción para eso.

Otra dificultad grave se presentaba al Negus para efectuar su primer proceso electoral: sólo dos de cada diez etíopes saben leer y escribir. Esto pudiera salvarse en parte con las huellas digitales, y así se ha hecho, pero, faltando partidos, los electores no sabrían dónde poner el pugar.

La solución ha sido ingeniosa. El candidato plantará su foto delante de su urna. Habrá tantas fotos como urnas, y el elector no tendrá más que buscar con la vista la imagen que quiera favorecer y poner la boleta en su urna.

En total hay unos cinco millones de etíopes con derecho al voto, pero al empezar la votación sólo se habían inscrito unos tres millones.

—El ejército de Siria y el ejército de Egipto son uno y el mismo, bajo un solo mando y con una misma estrategia.

Y no dejó duda en cuanto a quién era el jefe supremo de esa combinación: el general Nasser, dictador de Egipto. Dijo Bizri:

—He venido en peregrinación a ver al general Nasser, porque el primer deber de un soldado es ponerse en contacto con su jefe. Nasser es el hombre más grande del mundo árabe.

—Y después de Nasser —en esta nueva combinación— seguramente el propio Bizri, su jefe de espionaje (Serra), y el jefe del ejército egipcio, general Abdel Hakim Amer.

Bizri siguió hablando: —Cada ciudadano sirio está dispuesto a derramar su sangre por la independencia de su país. Siria está ahora fortificada contra todas las conspiraciones... Los americanos no limitan sus aventuras a las películas, sino que quieren llevarlas a la realidad. Piensan que con un dólar se puede hacer cualquier cosa: olvidan que ese dólar no tiene cabida en una tierra de honor y dignidad.

Y concluyó el fiero militar sirio. —Incendiamos la tierra y el cielo en defensa de nuestros países

Así va el Mundo



CAMPAÑA DIFAMATORIA.

Procesados en Estados Unidos por espionaje, aparecen aquí (en Praga) los esposos Martha Dood Siera y Alfred Kaufman Siera, en una conferencia de prensa, en que calificaron las declaraciones del testigo Morros como "campaña difamatoria". Sin embargo, lo cierto es que el prominente matrimonio vive detrás del Telón de Hierro y que ha estado muy activo en la propaganda comunista.



LIU SHAO-CHI.

CHOU EN-LAI.

LOS HEREDEROS

MIENTRAS Mao Tse-tung de la China Roja, que tiene 63 años y está enfermo, permanecía fuera de la publicidad, persistentes informes procedentes de Hong Kong decían la semana pasada que se estaba librando una batalla entre sus dos principales lugartenientes, cada uno de los cuales dirige una poderosa facción —dice la revista americana Newsweek.

Estos contrincantes son Chou En-lai, el astuto y metódico ministro de relaciones exteriores y primer ministro, que se cruce propugna una política "moderada", y Liu Shao-chi, de la misma edad (59), el teórico que controla el aparato del Partido y se supone favorece una política más recia. Liu, a diferencia de Chou, aboga por un mayor acercamiento a Moscú.

Chou, según los partes de Hong Kong (la colonia británica en China) fue quien instó a Mao a pronunciar su sorprendente discurso del pasado febrero en el cual lanzó la consigna de las "cientos flores" (un centenar de escuelas de debate ideológico).

La llamada a la crítica produjo una cosecha tan frondosa, que los Rojos tuvieron que usar las afiladas hoces para segarla. Se dijo entonces que Chou estaba contento porque los ideólogos de Liu habían fallado. Otra señal de la influencia de Chou fue la declaración de Mao de que existen contradicciones entre los regímenes comunistas y sus súbditos, y que las huelgas expresan quejas legítimas.

Ha sido un honor para Chou el ser enviado en la delicada misión de recorrer las naciones comunistas a principios de este año, pero el líder del partido, Liu, todavía ejerce una severa presión ortodoxa y pro-soviética en la corte de Mao. Y el partido, más bien que el gobierno, es el mecanismo tradicional del poder en los estados comunistas.

Otro misterio está en el papel que desempeña el ejército, mandado por el viejo camarada de Mao, el mariscal Chu Teh.

Y cuál es la posición de Mao? Por el momento, parece que ha evitado tomar posición. Pero los conflictos por resolver, que en muchos aspectos se parecen a los de la Unión Soviética, pueden forzarlo a definirse antes de mucho.

Uno de esos conflictos estalló cuando dos ministros del gabinete, que no pertenecían al partido, Lo Lung-chi (de bosques) y Chang Po-chum (de comunicaciones) fueron expulsados de sus puestos y acusados de tratar de organizar una tercer fuerza reaccionaria. (Véase esta sección, número anterior).

Al caer Lo y Chang, se enviaron nuevas órdenes a las provincias extendiendo la purga a "los planos inferiores de la sociedad", confesión aparente de que existían los mismos síntomas que en Hungría: inquietud obrera, demora en la producción, y crítica estudiantil.

Mao que no se presentó, como solía hacer, en la celebración del Ejército Rojo en Pekín el mes pasado; terminará, según se espera, sus vacaciones a tiempo para asistir a los festivales del primero de octubre en celebración del octavo aniversario del régimen. Luego, según Hong Kong, pronunciará seguramente un discurso haciendo unas pocas concesiones: un ritmo más lento en la industrialización, un aumento en la producción de artículos de consumo, y tal vez el castigo de algunos burócratas como víctimas propiciatorias.

contra los sionistas y cualquier otro agresor.

"De la manera más amistosa"

Seguidamente, en El Cairo como en Damasco, dieron contra-marcha. Dijeron que Siria no atacaría a nadie, "ni siquiera a Israel", y que sus armas rusas eran perfectamente pacíficas.

Los mismos rusos temían, sin duda, que las calientes cabezas de los árabes fueran más allá de la medida, y trataron de frenarlos. Después de todo, ya habían creado sus posi-

ciones en Egipto y en Siria. Ahora se trataba sólo de consolidarlas hasta nueva orden.

Al mismo tiempo Moscú se dirigió a la otra parte, advirtiéndole que cualquier acto de agresión contra Siria sería considerado un acto de agresión contra Rusia. No le dijeron en estas palabras los líderes moscovitas, pero el sentido era el mismo.

El primer ministro Nikolai Bulganin (que días antes se había dicho que iba a ser separado del primerato) envió una nota a su cole-



LOS ALUMNOS.

"Sólo pido que vean las cosas como son y que tengan paciencia"

DE lunes a sábado

la semana anterior el tema de cintillo en los Estados Unidos fue el conflicto racial en Arkansas. Desde luego que no se limitaba a Arkansas, pero allí hizo crisis al ordenar el gobernador Orval Faubus a su guardia que impidiera la entrada de alumnos de color en la escuela secundaria de Little Rock.

El Tribunal Supremo había fallado contra la segregación escolar y había ordenado cumplir la ley. El gobierno del Presidente Eisenhower, y el personalmente, respaldaban el fallo judicial. Pero el gobernador Faubus alegaba que sus medidas eran preventivas: si dejaba entrar a los alumnos de color en la escuela de los blancos, dijo, podría producirse una hecatombe. Había

bandas de blancos preparadas para atacar.

En otros lugares de Arkansas y de otras partes de la Unión donde los alumnos de color habían penetrado en escuelas que antes les estaban vedadas, se estaban produciendo rozamientos. En algunos lugares los alumnos blancos dejaban aislados a los de color. En otros les hacían burlas, obligándolos a abandonar el aula. Todavía en otros había encuentros violentos.

Pero la atención estaba fija principalmente en Little Rock y en el gobernador Faubus, que fue llamado a conferencia con el presidente Eisenhower en su lugar de descanso en Newport, Rhode Island.

Antes de partir, los periodistas preguntaron a Faubus si era verdad, como se decía, que pensaba desistir de su actitud.

—No pienso desistir —repuso Faubus—. Tengo pruebas de que, de no haber intervenido la guardia, se habrían producido disturbios. Pero no quisiera tales pruebas.

Tanto Eisenhower como Faubus asistieron a la conferencia rodeados de algunos de sus principales colaboradores y consejeros. Iba a ser una deliberación por todo lo alto. El feo conflicto creado en Arkansas, y en toda la nación, reclamaba el concurso de las mejores inteligencias.

La prensa anunció el careo como algo que iba a ser muy dramático. No ocurrió nada de eso. A puertas cerradas, el Presidente y el gobernador expusieron los hechos, barajaron las opiniones, y la declaración pública subsiguiente no alteraba mucho las cosas.

—Nunca he dicho que esté contra la integración —dijo el gobernador—. Yo acato el fallo del Tribunal Supremo, porque es la suprema ley de la nación. Pero he tenido y tengo que prevenir derramamientos de sangre.

(Continúa en la Pág. 113)



EL GOBERNADOR



POR PELEAR CON SU CHIQUITA.

... Reme Alvarez se cayó de una altura de 40 pies en una calle de Bronx, New York. Se ven también la tenderera en que se enredó y un pedazo de poste que rompió al caer. Todo porque tuvo una pelea con su novia. Pero, conducido al hospital, le apreciaron sólo magulladuras.



EL RETADOR Y LA ESTRELLA.

Tony Anthony, aspirante a la corona ligero-pesada, visita a la estrella Lana Turner en Hollywood justamente en vísperas de su pelea por el título con Archie Moore, señalada para el veinte de este mes. Esta foto ha sido muy comentada en los Estados Unidos.

LA DAMA DE LUTO

EL MAS BELLO ROMANCE DE MALAPARTE

COMO Valentino, Curzio Malaparte dejó su leyenda y su dama de luto. Más que ningún otro escritor de entreguerras, dejó una conmoción que tardará mucho en apacarse en el corazón de millares de lectores. Su reciente muerte dió lugar a cintillos que rara vez la prensa dedica a los escritores.

Pero es ahora cuando la prensa europea, absorbida principalmente por sus vidas ficticias y sus aventuras políticas, empieza a mirar a su vida íntima.

La primera y más enternecedora historia de la vida de Malaparte se relaciona con una mujer. El —que fué, según dicen, hombre de cien mujeres— amó realmente y sobre todo a una: Roberta Masier. Por lo menos, es seguro que ella lo amó a él con un amor que no es de estos tiempos. Ella es la Dama de Luto de Curzio Malaparte.



Malaparte en su lecho de dolor.

Todo empezó en 1928 en casa de unos amigos comunes. Curzio era todavía un escritor novel y Roberta pertenecía a una recia y acomodada familia romana. Curzio era ya la estrella de los salones literarios y los cenáculos elegantes, pero su nombre no había llegado a oídos del padre de Roberta, que preguntó al enterarse de que cortejaba a su hija:

—¿Quién es ese Malacarne?
Nunca le llamó más que Malacarne. Indignado un día porque, pese a su oposición los enamorados seguían viéndose, dijo a su hija:

—En Roma se murmura. Se llega a decir que eres la amante de ese Malacarne. En realidad, preferiría eso a verte casada con él.

Malaparte le cogió la palabra. Días después se fugó con Roberta y pasaron varias semanas en una cabaña de la montaña. Tan extraña luna de miel sacudió los círculos literarios y sociales de Roma.

La noticia llegó a un hermano de Roberta, que se hallaba en Africa, y se presentó en seguida. Sin que Roberta se enterara.

(Continúa en la Pág. 112)

ga Adnan Menderes, de Turquía, diciendo:

—De la manera más amistosa requiero a usted que no colabore con los Estados Unidos en una intervención armada en Siria. Eso estaría cargado de peligros. Pudiera conducir a un conflicto mundial.

La prensa rusa recogió otras palabras de Bulganin, al efecto de que los Estados Unidos proyectaban desatar una acción contra Siria, "asignando cierto papel a Turquía".

Lo contradictorio en todo esto era que otros países que, como la

Arabia Saudita, temían la penetración rusa, se declararon dispuestos a acudir en defensa de Siria, si era atacada (de Siria, que ya había sido, no atacada, sino conquistada desde dentro).

A pesar de los temores y la excitación, los mejores pronósticos decían, a principios de semana, que no habría guerra por ahora en el Cercano Oriente.

Así va el Mundo

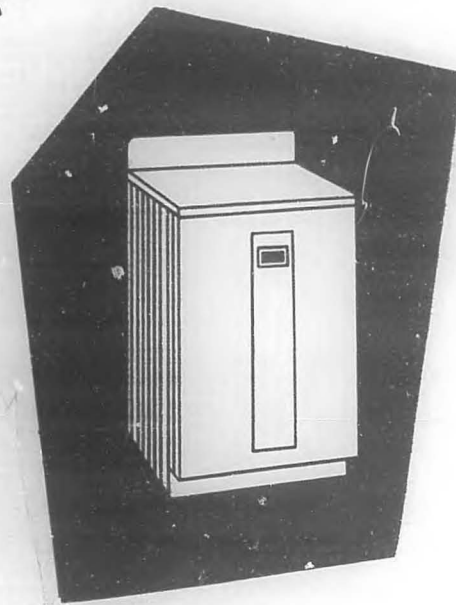
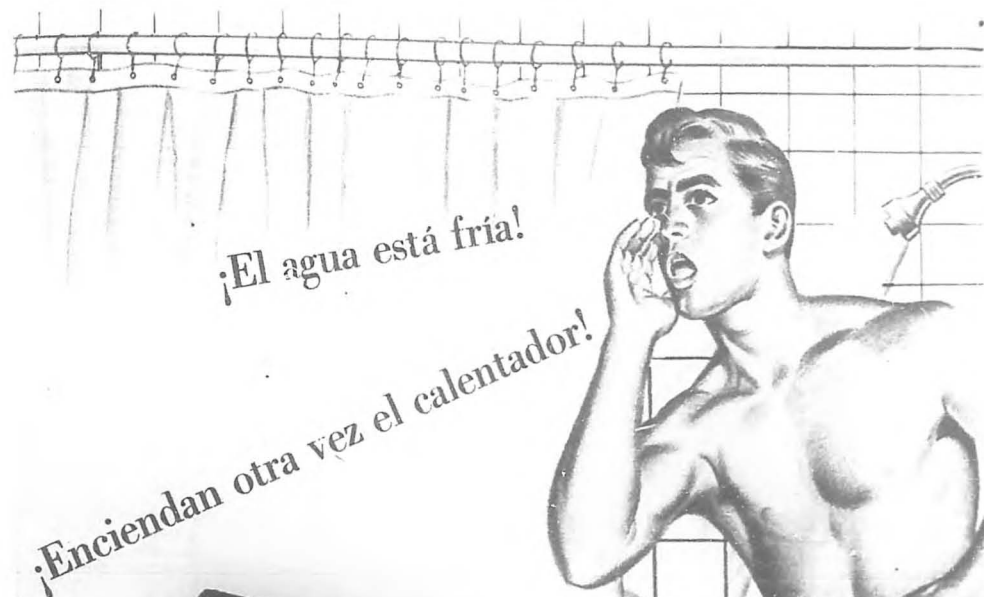

Con un Calentador Eléctrico Automático, usted nunca confrontará ese problema, porque dispondrá de abundante agua caliente todo el día y toda la noche, libre de toda preocupación y sin necesidad de encenderlo ni apagarlo...

¡Sea práctico... y opte por lo más moderno!

Instale cuanto antes un Calentador Eléctrico Automático limpio, seguro, rápido y económico que le suministrará toda el agua caliente que necesite para el baño, lavado de ropa, fregado en la cocina y otros múltiples usos... sin que por el hecho de que trabaje automáticamente tenga mayor consumo de electricidad, ya que éste dependerá del volumen de agua caliente utilizada.

Esoja su Calentador entre las marcas indicadas abajo e investigue las ventajas de nuestra Tarifa Opcional Residencial.



Cia. Cubana de Electricidad

ADMIRAL • FRIGIDAIRE • GENERAL ELECTRIC • GIBSON • HOTPOINT • KELVINATOR • KENMORE • LEONARD
• NORGE • PERFECTION • PHILCO • RCA-WHIRLPOOL • TAPPAN • WELBILT • WESTINGHOUSE

Alemania

Al abrirse las urnas

Esta sección entra en prensa justamente cuando se inicia la votación en la Alemania Occidental. Los pronósticos son que Adenauer triunfará, aunque los socialistas le darán buena batalla y tendrán amplia representación en ambas cámaras.

La incógnita, justamente en vísperas de las elecciones, es esta: ¿qué harán los socialistas si triunfan? Dejarán la Alianza Occidental? Llevarán a Alemania hacia un neutralismo propicio a la absorción por los rusos?

En sus declaraciones de propaganda hay equívocos. En una su líder Ollenhauer afirmó que seguiría cumpliendo los compromisos con Occidente, pero en otros discursos socialistas se han oído voces sospechosamente neutralistas.

Rusia tiene un arma poderosa para chantajear a Alemania: la reunificación. Todos los alemanes anhelan reunirse en una nueva nación, pero Rusia se ha negado a permitirlo a base de elecciones libres o referéndum fiscalizado, sabiendo que la inmensa mayoría del pueblo alemán votaría contra los comunistas. Rusia permitiría la reunificación a base de que Alemania se retractara de sus alianzas con Occidente, de que expulsara de su país a franceses, ingleses y americanos (cosa imposible), y de que sus agentes quedaran de tal modo parapetados en el nuevo gobierno federal, que estuvieran en condiciones de dominar más adelante toda Alemania.

Falta por saber si los socialistas, que han caído con tanta frecuencia en las trampas comunistas, caerían en ésta también. Pero lo probable es que no tengan, al menos por ahora, ocasión. A la hora de abrirse las urnas "Der Alte" (el viejo) y su coalición de partidos moderados tienen chance de ganar, aunque falta por ver si obtiene suficiente mayoría cameral para gobernar como lo ha hecho hasta ahora.

Guatemala

Los dos candidatos

Tras el anonadamiento producido por el asesinato de Castillo Armas, el electorado guatemalteco estaba dando señales la semana pasada de cierta actividad —sin excesivo entusiasmo electoralista.

En realidad estas elecciones, que habrán de efectuarse a fines de octubre, serán para determinar una continuidad. Los partidos que se agrupan en torno a los dos candidatos principales —el general Idiágoras Fuentes, opositorista, y el Licenciado Miguel Ortiz Pasarelli, del gobierno— llevan programas políticamente similares. Ambos candidatos coinciden en un punto: impedir la vuelta al ubiquismo, a la dictadura, y la vuelta al arbentismo (que también sería dictadura, y además precomunista.)

Idiágoras Fuentes tiene ya un largo historial político en Guatemala. Fue él quien le dió la más recia batalla a Juan José Arévalo en las elecciones de 1949. Tuvo luego que exiliarse y volvió con el triunfo de Castillo Armas, para agrupar ahora en su alrededor los partidos Redención Nacional, Juventud Nacionalista, Democrático Cristiano, Unificación Anticomunista y Popular del Pueblo. Es candidato fuerte. Cualquier cosa puede suceder.



HUSSEIN EN ESPAÑA.

El Rey Hussein de Jordania se hallaba en España cuando estallo la nueva crisis del Levante, con motivo del nuevo viraje de Siria hacia Rusia. Hussein (que vemos aquí saliendo de su hotel en Barcelona) regresó rápidamente a su país.

Su contrincante mayor, el licenciado Ortiz Pasarelli, es una respetable figura del foro guatemalteco, presidente del Tribunal Supremo, cargo al que renunció para entrar en la competencia, respaldado por una fuerte agrupación de partidos anticomunistas, como continuador de Castillo Armas. Su lema es, dentro del sello gobiernista: sin demagogia y sin comunismo.

Pudieran presentarse aún algunos otros candidatos —Juan Córdoba, Juan Luis Lizarralde— pero con los que habrá que contar es con Fuentes y Ortiz.

Argentina

"Todos esos rumores carecen de fundamento..."

El presidente provisional Pedro Aramburu ha tenido que capear muchas tormentas desde que asumió el poder. Conatos de motín dentro de las fuerzas armadas. "Perturbación permanente" de los peronistas. El dislocamiento en que P. on había dejado la economía...

En medio de esas borrascas, Aramburu siguió adelante. Convocó a elecciones p. una Asamblea Constituyente, que —de hacerse de acuerdo con sus designios— redactaría la Constitución más democrática de América.

Los propósitos constituyentistas de Aramburu no se cumplirán plenamente. Los peronistas hicieron una tremenda demostración de fuerza al emitir dos millones de votos en blanco, y la facción radical disidente dentro de la Asamblea pone dificultades.

con el tiempo hacia Occidente.

Posteriormente Nikita Khrushchev y sus co-poliburócratas recorrieron la Europa Occidental a fin de reparar las grietas que pudieran existir en el bloque comunista. Llegó incluso hasta Yugoslavia, nación comunista disidente en tiempo de Stalin, y todavía el único país comunista que se permite normar su política sin consultar con Moscú. Sin embargo, últimamente el mariscal Tito se ha mostrado mucho más adicto a Moscú que a Washington, aunque Washington le ha dado armas y dinero en abundancia, además de elogios que no ha tenido para aliados verdaderos ("Ay —dijo una vez Mrs. Roosevelt— Tito es tan simpático").

La semana pasada estaban reunidos en Belgrado el polaco Gomulka y el yugoslavo Tito. El recibimiento que se tributó al visitante fue magnífico. Gomulka descendió del avión, caminó a la par de Tito sobre una alfombra roja delante de una guardia de honor y pasó a pronunciar su primer discurso ante una gran multitud, que lo aplaudía estruendosamente.

—Es Alemania la que amenaza la paz mundial —fueron las primeras palabras de Gomulka.

¿Hasta dónde la iniciativa privada?

Indudablemente, Gomulka tiene que hacer concesiones a Moscú. Cediendo en algunos puntos, ha logrado cierta autonomía en otros, que no tienen los demás satélites. Insistiendo en la línea Oder-Neisse, que deja un pedazo de Alemania dentro de Polonia, daba a entender a Moscú que no reclamaria el pedazo de Polonia que, en cambio, dejaron los rusos dentro de Rusia.

Gomulka hizo otras concesiones a la línea moscovita: acusando a los "imperialistas" y "colonialistas" de ser los causantes de los males del mundo.

Sin embargo, por detrás de esas palabras había hechos que indicaban que Gomulka trataba de seguir hasta cierto punto el ejemplo de Tito. Hasta cierto punto solamente, pero algo es algo.

En primer lugar abolió la entrega obligatoria de productos agrícolas al estado y permitió que los campesinos entraran voluntariamente en las granjas colectivas, o que permanecieran fuera de ellas. El resultado fue que las fincas colectivas han bajado de diez mil a mil quinientas. El noventa y tres por ciento de la tierra polaca es cultivada hoy por particulares. Y un diario oficial, la "Trybuna Ludu", confesó que la iniciativa privada estaba desplazando al sistema cooperativo.

Gomulka empezó a estimular también la industria privada para aumentar la producción de alimentos. En los últimos meses el número de pequeñas fábricas privadas se elevó de 1,800 a más de 4,600.

Hace dos semanas el ministro de la Industria Ligera dió una resolución prohibiendo la apertura de más industrias privadas que dependerían de artículos importados o escasos. También elevó los derechos aduanales a los paquetes que recibían del extranjero muchas familias, con parientes en la emigración. El gobierno había abierto un poco las compuertas, pero la marea amenazaba con desbordarse. Y des-

Telón de Hierro

"Es Alemania la que amenaza..."

Mientras en Hungría Imre Nagy cedió a la presión popular y se solidarizó con la trágica insurrección antisoviética (y lo pagó con su libertad) en Polonia Wladislaw Gomulka logró mantener un equilibrio entre los sentimientos anti rusos y la organización comunista.

También en Polonia hubo un conato de levantamiento, pero Gomulka lo aplacó, haciendo concesiones a los nacionalistas sin romper directamente con Rusia (que estaba y está en posición de aplastar rápidamente cualquier movimiento hostil en Polonia.)

Gomulka se ganó por su hábil política la admiración de todo el mundo. Levantó un poco el telón de hierro y su política hizo concebir esperanzas a algunos occidentales de que Polonia iría derivando

de todo, Polonia es todavía un país comunista.

Lo es también Yugoslavia, aunque allí la iniciativa privada ha ido aun más lejos. Eso —el grado de iniciativa privada que puede tolerar un estado comunista— era uno de los asuntos que Gomulka iba a discutir con Tito.

Argelia

"Federalismo interno"

El pleito de Argelia tiene tres frentes: a) el de guerra; b) el de la política en Francia; c) el de la diplomacia en la ONU.

El frente de guerra continuaba, con sus alternativas, como siempre la semana anterior: la lucha entre tropas francesas e insurrectos es incesante.

El frente político se estaba animando y cobraba nuevos aspectos. El primer ministro francés Bourges-Maunoury convocó a la Asamblea Nacional para que considerara rápidamente un proyecto de ley por él elaborado antes de que se lleve a la ONU el debate sobre Argelia.

En esencia, el proyecto del premier consiste en dar a Argelia una autonomía similar a la de Túnez y Marruecos, pero con una notable diferencia (para salvaguardar las vidas y haciendas de los residentes franceses y sus descendientes): la división del país en seis u ocho regiones semi-autónomas, con sus respectivos parlamentos, responsables ante un parlamento general y eslabonadas a Francia dentro de la Unión Francesa, que es el equivalente al Commonwealth británico. Esto se llama en Francia "federalismo interno".

La Defensa, las Relaciones Exteriores, la Moneda, y las Aduanas y la Hacienda quedarían en manos de Francia. Los musulmanes recibirían iguales derechos electorales y cada minoría tendría garantizada una representación. El Tribunal Supremo con sede en París, decidiría sobre las disputas que surgirían.

Eso pensaba el francés. Otra cosa pensaba el argelino rebelde. Uno de estos, Ferhat Abbas, fue entrevistado por un reporter del Tribune de Lausanne, Suiza, y dijo:

—Todo eso es inoperante. Lo que nosotros exigimos es la total independencia.

Naciones Unidas

Gesto "Académico"

Al entrar en la segunda semana de septiembre, la ONU empezó a debatir —bien tardíamente!— la masacre de los rusos en Hungría. Se trataba de condenar y de imponer sanciones a Rusia.

El delegado cubano, doctor Emilio Núñez Portuondo, derrochó retórica y pasión libertadora. El presidente de la Asamblea, príncipe Wan Wathayakon de Tailandia, tenía en lista treinta y un delegados que querían hablar.

El príncipe recibió también una comisión de personalidades ajenas a la ONU, incluyendo la estrella —ya en retirada,— de cine Myrna Loy, solicitando que se pidiera a Rusia que retirara sus tropas de Hungría.

Los cargos contra Rusia y su titeré Kadar eran muchos y muy sangrientos, pero la Comisión Investigadora, dijo NP, no había agotado, ni mucho menos, la materia. "Nuestras pérdidas serían insignificantes en comparación con los países de densa población y de indus-

deportados a remotas regiones de Rusia.

Otros oradores —hasta Lequeuer, representante de Franco!— abundaron en el asunto. La persecución y control de la Iglesia Católica fue uno de los atropellos citados. Dijo NP:

—Kadar mata a la gente con una mano y con la otra administra la extrema unción.

Luego desfilaron otros delegados, casi todos en favor de la moción de condenar la acción de Rusia en Hungría y de pedir la retirada de las tropas rusas de ese país. Todos, naturalmente, menos los rusos y sus comparsas. En esto no podía haber sorpresa.

Lo que sí sorprendió hasta cierto punto fue la actitud del delegado de la India, S. A. Lall, quien se puso de parte de los opresores del pueblo húngaro. Esto, en boca del representante de un país que acababa de libertarse de otra supuesta opresión, daba la medida de la esquizofrenia política de nuestro tiempo.

—Censurar a Rusia —dijo Lall— es una forma negativa. Más bien se le debe rogar que retire sus tropas. El secretario de la Asamblea debería ir a Budapest...

Pero antes de que Hammarshkjöld emprendiera ese viaje, que todos consideraban inútil, sesenta naciones contra diez habían votado en favor de la moción, condenando la política rusa en Hungría.

Era, de todos modos, un gesto "académico" como dicen en inglés: una actitud moral sin ningún efecto práctico salvo en el campo de la propaganda, que ya estaba hipe-trofiado.

Rusia

El ruido del mariscal

La gran noticia de la semana anterior había sido el cohete transcontinental ruso. Según Moscú, esa arma era capaz de atacar, con precisión, cualquier punto del globo, disparando desde su base, (dondequiera que esté) dentro del imperio Rojo.

Era el arma definitiva, dijeron la prensa y la radio moscovitas. En Occidente, que también está tratando de perfeccionar tal arma, no lo dieron por imposible. Los rusos podían haber hecho ese cohete con el cerebro de los técnicos y científicos alemanes que secuestraron o compraron o captaron.

Días después, a esa amenaza específica, partió otra más vaga pero no menos aterradora. El mariscal Constantin Vershinen, jefe de las Fuerzas Aéreas Soviéticas, advirtió:

—Si estalla una tercera guerra mundial Estados Unidos y todos sus aliados serán borrados del mapa. La terrible profecía salió nada menos que en "Pravda", el órgano del partido y por tanto del estado, y dice:

"La Unión Soviética está lista para entrar en acción instantáneamente con armas nucleares y proyectiles intercontinentales y submarinos lanza-cohetes."

Desde tierra, mar y aire, explicaba, ciudades como New York, Chicago o Detroit serían atacadas simultáneamente y caerían como castillos de naipes.

—Esas ciudades son eminentemente vulnerables y están al alcance de las armas soviéticas. La Unión Soviética, admite el mariscal, sufriría también pero "nuestras pérdidas serían insignificantes en comparación con los países de densa población y de indus-

CABEZA, Ideas Publicitarias



ONCHITA GARCIA, "Jazmin", la popular artista y elegante locutora de Escuela de Televisión, es otra de las tantas estrellas que usan la maravillosa Crema Desrizadora ALLYN'S con espléndidos resultados...

INVITAMOS A TODOS NUESTROS CLIENTES AL DESFILE DE PEINADOS Y GRAN SHOW CON XIMARMA ALFARO, ESTHER BORJA Y LUIS CARBONELL EN EL SALÓN DE UNIÓN FRATERNAL, REVILLEGISADO Y AUSAJ, EL PRÓXIMO 27 DE SEPTIEMBRE. HORA: 9 DE LA NOCHE

"Jazmin" luce en la foto un lindo arreglo realizado con la Crema Alisadora ALLYN'S, creación de Delia Montalvo - ex-peluquera particular de Josephine BAKER - ahora con un soberbio SALON DE BELLEZA en Virtudes 210 casi esquina a Aguila. Visítelo!...



\$ 1.50 El bote

Crema Desrizadora

Allyn's

DE VENTA EN BOTICAS, FARMACIAS Y PELUQUERIAS

Remita sus giros a:

Continental Beauty Supply Corporation
Companario 254 casi esq. a Neptuno o ML-1931 y W-7613

Envíe un Giro Postal por \$1.75 y le remitiremos por Correo Certificado un bote de la Crema ALLYN'S. Fuera del territorio nacional, Via Aerea, remita dos dólares (\$2.00)

Así va el Mundo

trías concentradas en regiones limitadas, como ocurre en los Estados Unidos y la Europa Occidental."

En Occidente había muchos que estaban de acuerdo: evidentemente, tal como están las cosas hoy, Ver-shinen tiene razón.

—No hay razón para creer que los rusos estén mintiendo— dijo el técnico alemán Eugen Saenger en el Stuttgart, Alemania—. Los rusos se han apoderado de nuestros planos.

Saenger y su esposa Irene Saenger-Bredt habían realizado profundas investigaciones sobre cohetes antes de la guerra. Los invasores soviéticos se apoderaron de ellos, así como de otros secretos científicos alemanes.

—Creo —añadió el doctor Saenger en una entrevista— que los rusos están trabajando en dos cohetes: el T2 y el T4. Este último tiene un alcance de 8,000 kilómetros y se conoce por M102. Se eleva a 45,000 kilómetros, en tres etapas. En dos etapas podría recorrer la distancia que media entre Leningrado y New York en 89 minutos.

Los rusos, concluye el doctor Saenger, están indudablemente más adelantados que los Estados Unidos en materia de cohetes.

—Sin embargo, —concluyó— no hay por qué alarmarse. Hasta ahora sólo han ensayado uno con éxito. Y una golondrina no hace verano.

¿Otra vez los Comisarios?

En general los comentaristas y corresponsales occidentales tienen sus clichés sobre Rusia. Si fuéramos a contar las veces que esos clichés los han engañado, veríamos que han errado más que han acertado.

Ahora llega de Londres la noticia de que se ha reinstituído los comisarios políticos en el ejército Rojo, y de ello deducen que ha empezado la lucha entre el poliburocrata Khrushchev y el mariscal Zhukov por el poder.

Todo puede ocurrir, pero en este caso parece improbable. La información es de "origen diplomático". No hay ninguna confirmación. Lo que pasa detrás de esa sucesión de telones de hierro, nadie en el mundo libre lo sabe.

Se pueden hacer deducciones realistas. En primer lugar Khrushchev está en el poder por obra y gracia de las fuerzas armadas, no de una ideología. El comunismo no es una ideología, sino una técnica para tomar el poder y mantenerlo por la fuerza. La fuerza de Zhukov y demás mariscales elevó y mantiene a Khrushchev en la cima. El pueblo no cuenta. Cuentan los cuadros políticos (que son una forma de cuadros militares) y los cuadros militares, medios y altos. Lo dijo Stalin: "Los cuadros lo deciden todo".

Los comisarios políticos se instituyeron durante la revolución y se mantuvieron después de ella para garantizar la lealtad de los militares. El comisario pertenecía a un "ejército" más poderoso que el que portaba armas, y tenía poder sobre el jefe de la unidad a que estaba adscrito. Gradualmente, sin embargo, el ejército y el partido vinieron a ser una misma cosa, o casi; y después de la guerra mundial los comisarios se consideraron innecesarios, y molestos para los mandos militares.

Reinstituírlos ahora significaría que el ejército no merece confianza al Partido. Pero ¿con qué poder contarían esos comisarios, puesto que la fuerza está efectivamente en el ejército la marina, la aviación y la policía del estado?

Solo con el respaldo de una parte de las fuerzas armadas, desconfiadas de otra parte, podrían funcionar los comisarios. Y eso es más que improbable. En guerra fría, en vista de posible guerra desastrosa, todo en Rusia funciona hoy en sentido estratégico, y por tanto bajo la orientación de los mariscales.

Lo demás es especulación y hajarasca para confundir aún más a los confundidos lectores occidentales.

España

La población de España

Madrid, O.P.E.— La población de hecho en 31 de julio de 1957 se calcula en 29.431.404 habitantes.

Según la renovación del padrón municipal referida al 31 de diciembre de 1955, la población era de 29.122.290 habitantes. En dicha fecha las provincias de mayor contingente eran Barcelona, con 2.508.124, Madrid 2.147.474; Valencia, con 1.368.209; Sevilla, con 1.176.430. Por capitales figuraban en 1955 la primera Madrid con 1.843.705, seguida de Barcelona con 1.403.023; Zaragoza, con 274.222, Málaga, con 277.624; Bilbao, con 248.855 y Murcia con 255.705.

UNA COLABORACION...

(Continuación)

do salir del whisky. Eso es lo que tantos creerán de mí. Allá ellos". Lo anterior es una manera de reaccionar contra la estupidez, la tontería y la hipocresía. Un modo de acusar a los adultos torpes y falsos de su incomprensión y su dureza contra los jóvenes.

La primera novela de Sagán, "Bonjour Tristesse", "Buenos Días, Tristeza", se publicó cuando ella tenía 18 años. La protagonista Cecile tenía la misma edad. Estaba de vacaciones en la Costa Azul con su padre de 44 años, compartiendo la vida divertida de este —egoísta y amantes. Cecile temió perder su libertad—que le permitía amar también sin compromisos. De acuerdo con el ejemplo que tenía tan cerca—cuando su padre decidió casarse con la sensata Ana y ella, aprovechando su precoz conocimiento de las debilidades humanas, rompió la posibilidad de tal matrimonio. Ana se suicidó. Y Cecile y su padre sin escrúpulos continuaron su vida normal. Sólo que algunas mañanas ella se despertaba con una sensación de dulzura acordaba bajo los párpados y se acordaba del verso de Paul Elouard: "Buenos Días, Tristeza".

La novela fue un centro tempestuoso de debate crítico. Pronto estuvo traducida a quince idiomas. Moscú dijo que la Sagán personificaba a la decadente juventud del mundo capitalista (que en Rusia exista una juventud asimismo pesimista e indiferente es otra historia). España y Portugal prohibieron la difusión de "Buenos Días, Tristeza" (hay países donde ni siquiera el libro es la última tribuna libre). Pero en Francia se vendieron 500,000 ejemplares. Lo sorprendente era que su autora fue una jovencita y que pareciera estar contando su propia escabrosa historia. La obra adquirió una enorme significación social. El académico Francois Mauriac, haciéndole a su autora el mayor elogio, la llamó "pequeño monstruo". Los críticos literarios le dieron el premio a la mejor novela francesa de 1954. Aquello era el triunfo. Pero se decía que todo se reduciría a

un solo libro. Que la muchacha no pasaría victoriosamente a la segunda novela. Pasó. La escribió antes del año ("Una Cierta Sonrisa"). Declaró: "No me gusta mucho, pero está hecha". Fue otro de los libros más vendidos del mundo. Con ambos, Françoise Sagán —contando los derechos que se le pagaron para llevarlos al cine— ganó medio millón de dólares. Créalo porque es verdad. "Una Cierta Sonrisa", como "Buenos Días, Tristeza" está escrita en primera persona, lo cual le da un sabor autobiográfico muy favorable al desencadenamiento de la propaganda. Una revista femenina decía: "Padres, congratúlense. Sus hijas no se llaman Françoise Sagán". La segunda historia de Sagán tiene como heroína a Dominique, una estudiante universitaria que cumple una aventura con un hombre casado de 40 años, el fatigado Luc. Y la tercera, "En un Mes, en un Año", próxima a salir, es más larga y más complicada. Pero ofrece la misma visión pesimista de la vida y la misma indiferencia que las anteriores. No olviden que la propia Françoise Sagán dice que ser escritora es tener una vida interior separada de la vida real. Si en la publicidad se mezclan esas dos vidas de la muchacha, ella protesta débilmente, pero no se enoja, siempre que eso la ayude a vender ejemplares de sus libros y produzca dinero. No es que ame el dinero por el dinero, pero le gusta para gastarlo (como a Julio César). Después del accidente automovilístico fue a África con un grupo de amigos, pagándolo todo. En su segunda visita a Estados Unidos rechazó una oferta fabulosa de una revista para que escribiera su opinión sobre las jóvenes norteamericanas. Contestó: "¿Cómo podría hacerlo si no sé nada acerca de ellas?". Es honesta y escribe sólo lo que cree saber. En cambio a ella le ponen en la boca cosas que no dice. En una entrevista le preguntaron cuál era la diferencia entre una esposa y una amante. Contestó lo que pensaba, haciendo algunas sabias y tiernas consideraciones sobre los hijos y el sentimiento de seguridad personal que se busca en el matrimonio. Al otro día leyó que el periódico le atribuía: "Unos van a la iglesia primero y los otros no".

Amiga como es de Tennessee Williams y no queriendo, como él, arreglar el mundo, sino despreciarlo, Françoise Sagán visita, cuando puede, el bungalow que el autor de "Un Tranvía Llamado Deseo" tiene en Cayo Hueso. A veces aunque el dueño esté afuera, Sagán va a esa playa floridana, bajo cuyo sol se aburre lo mismo que en todas partes. "La gente es demasiado aburrida cuando se la conoce a fondo. No tiene sorpresas para uno"—dice Sagán. Sus novelas rezuman aburrimiento: "Yo sentía tedio en cualquier parte. En la cama, debajo de un árbol, en la lluvia, en el campo" (¿Qué distinta la Cecile que eso dice a las heroínas de Colette, soltándose los cabellos bajo la lluvia, bebiendo la dicha de estar vivas?) Una vez declaró Françoise Sagán: "Si tuviera que vivir por siempre, me mataría. La muerte es la única esperanza de poder detenerse. No temo a la muerte. Sólo en la oscuridad de la noche, algunas veces, el sentimiento de la muerte es horrible".

Por eso, por el aburrimiento —que es quien lleva a pensar en morir—Françoise Sagán corría en sus autos como una loca. (Digo corría porque juró que no correría más. No sé si lo ha cumplido).

Marcas
que ya usted
puede comprar
con el
Sello de Garantía
de la Rayonera:



CAMISETAS PARIS
CREACIONES JULY

Prendas íntimas SEDANITA
CONFECCIONES SCARLET

CAMISETAS S.R.C.

CAMISETAS REGATA

FAJAS SLENDER FORM

CAMISETAS PERRO

CREACIONES MY ROSE

y ROPA INTIMA TERY



¿Ha
Pensado Ud.
lo que le ofrece
este Sello
de Garantía?



Las prendas elaboradas con Rayón-Viscosa de la Rayonera, son ideales para nuestro clima, porque son suaves y frescas.

Pero además, hay algo muy importante que quizás Ud. no sabía: Tome una prenda elaborada con Rayón-Viscosa de la Rayonera y otra hecha con Acetato y haga la prueba de la plancha.

Compañía Rayonera Cubana, S.A.

Haga la prueba
de la
plancha:



Cuando la plancha este un poco caliente, pásela sobre una tela hecha con Rayón-Viscosa y con Acetato. Aguarde la plancha. Lo que demuestra la calidad imparable de los productos hechos con Rayón-Viscosa de la Rayonera.



Mientras que con algunas otras telas, especialmente las hechas con Acetato, ocurre todo lo contrario: se pegan a la plancha y no se fueran chule, se achuchaban.

Por eso, la próxima vez que Ud. vaya a comprar, busque únicamente las prendas hechas con Rayón-Viscosa. Lleve el Sello de Garantía de la Rayonera, que las acredita como artículos de primera calidad.

Describa así su impresión: "Es una escapada. Todo se vuelve blanco y quieto. Uno deja la tierra". Para los siquiátras — que están en todo — el auto de carreras es la clásica representación de la agresividad y la hostilidad. En una muchacha tan serena como Francoise Sagán — siguen explicando los escuratadores de los sótanos de la mente — la cosa es típica.

Agresividad y hostilidad aparte, Francoise Sagán es una chica sencilla, apenas maquillada, preferentemente vestida con pantalón y camisa de muchacho, descalza; excepto por sus graves ojos castaños, parece una colegiala tímida. De niña — la llamaban Kiki — no fue notable en la escuela, al revés. De adolescente, tampoco. Lo que ella adoraba era leer y leer vorazmente. Su autor querido era Marcel Proust. Y admiraba al novelista de "El Diablo y la Carne" — muerto a los 32 años —, Raymond Radiguet. Su verdadero apellido es Quereq.

Ayuda a los Riñones

A Combatir el Reumatismo

Si sufre Ud. de dolores agudos, si sus articulaciones están hinchadas, puede ser una prueba de que se está intoxicando porque sus riñones no trabajan bien. Otros síntomas de desórdenes en los riñones son: ardor y comezón en los conductos, frecuentes levantadas o micciones nocturnas, dolor de espalda, lumbago, dolores en las piernas, nerviosidad, desvanecimientos, jaquecas, catarros, hinchazón de los tobillos, ojeras muy pronunciadas, falta de energía, pérdida del apetito, etc. Muchas medicinas no lo ayudan porque no llegan a la raíz del mal. Cystex mejora estos trastornos, removiendo su causa. Pídele Cystex en cualquier farmacia bajo nuestra garantía de que le dará resultados satisfactorios. Hágalo hoy mismo.

Tomó el otro de un personaje de Proust, la Princesa de Sagán. Su padre es un industrial de efectos eléctricos. Su madre una típica señora de su casa francesa, que ya es dech. Su hermano Jacques — con quien vive en París — es empleado en una compañía de transporte. Su hermana Suzanne es otra ama de casa, con dos hijos. A los 16 años sin embargo, Francoise se cendió el cuadro familiar, reclinándose su independencia para salir con sus amigos — con su pandilla — a visitar las capillas del jazz y a tomar whisky. (Toma whisky, oye discos, fuma, espera el amor). Dice ella: "La marca de nuestro grupo era la indiferencia la marca del mundo que te rodea, Francoise Sagán, es la indiferencia". Como había leído a Jean Paul Sartre — "Un hombre es justamente lo que hace" — quería hacer algo para existir (existencialismo). Se puso a escribir su primera novela, mientras la suspendían en los exámenes de la Sorbone. El resto lo conoce el lector.

Con respecto a la popularidad dijo Francoise Sagán a un periodista de París: "Usted se convierte en un objeto o en un curioso animal, según quien lo mire. Pocos son lo suficientemente generosos para aceptar la fortuna de otro, o el valor, en caso de que te tenga valor. Así es que, si usted tiene tiempo y temperamento, haga locuras. El mejor consejo que puedo dar al que se vea acosado por la popularidad es distracción. Láncese fuera de usted mismo. Hágalo todo con exceso. Si alguien le habla del éxito de sus libros, diga que simplemente usted tuvo suerte". ¡Pequeña sabelotodo Francoise Sagán!

No olvide el que se interese por las novelas de Francoise Sagán que las adolescentes de esos libros hacen todo lo que hacen porque están esperando ser amadas y aliviar así su soledad (el amor que desgarró dulcemente a los seres es el único que quebra la tristeza de sentirse solo en el mundo). Pero mientras ese desgarramiento es feliz se produce hay que hacer "lo mejor que se puede hacer a mitad. Quizás yo hubiese podido ser más inteligente algunas veces, pero no lo siento. Los viejos están siempre diciendo que la juventud pierde el tiempo. Eso es lo que es la juventud". (Cierto, no toda la juventud, no la de Pozamán, no la de Argel, no la de Hungría, no la de la resistencia francesa contra los nazis, y noise Sagán).

A pesar de que la política no le concierne, Francoise Sagán sabe tanto del ser humano en sí, que aunque tuviera cumplido un milenio de aburrimiento, no podría saber más, sobre criatura. No olvidemos que es una francesa excepcional y que hasta el francés común y corriente es una pequeña edición de Descartes, el creador de "El Discurso del Método". Si la juventud francesa de hoy es la más pesimista e indiferente del mundo, se debe a que es la más penetrantemente lúcida, la que más descubre la falsedad y la crueldad de el progreso del hombre y acelera una época en que se ha detenido el y el de los robots.

Y ahora preguntémonos: ¿por qué se ha dado paso por millones a los libros "indecentes y escandalosos" de Francoise Sagán — como ella los llama? — ¿Por qué ha triunfado en toda regla en vez de haber sido destruida, perseguida y crucificada? ¿Por qué no la ha devorado la jauría sino le lame las manos? Ninguna "institución" se ha vuelto contra ella, ningún Cal-

las la ha hecho condenar. Moscú se limitó a llamarla decadente, pero los comunistas franceses la tienen tranquila: ella les resulta provechosa, puesto que descubre las oscuras vetas amorales de la "soiedad capitalista" y exhibe un ciclo juvenil conveniente a sus fines de destrucción. Por su parte la clase social a que pertenece Francoise Sagán le perdona que diga demasiado de los hombres y las mujeres, con tal que no la emprenda contra las "instituciones"; ¡Aprovechable cortina de humo, Francoise Sagán! Llenemos las publicaciones y las pantallas con sus novelas, que así los jóvenes serán distraídos y no pensarán en buscar verdades más peligrosas. Al fin y al cabo el erotismo con una buena mezcla de "a mí qué" es la base de la alimentación espiritual que permite la "cultura de masas" ¡Convirtámonos en aliada a esta testigo molesta!

No sabemos si las novelas de Francoise Sagán perderán su aliciente poético al pasar al cine (la poesía es siempre una protesta y hace su oficio), o si las reducirán a la anecdótica condición por el tecnicolor, quedando en historias descaradamente sexuales. Por lo pronto "Buenos Días, Tristeza" está en manos de Otto Preminger, el viejo diablo sensacionalista cien por cien ("El Hombre del Brazo de Oro") y mucho más sensual que lirico ("Carmen Jones"). Pero la estrella es la fina Jean Seberg iluminada todavía por el halo de "Juana de Arco", que acaba de hacer, con Preminger precisamente, que quizás ha cambiado. En cuanto a "Una Cierta Sonrisa" el peligro es mayor, la hará Hollywood, aunque con una actriz francesa, Christine Carrer.

De cualquier forma, si esas películas contribuyen a transformar la conducta de las jóvenes querrá decir que esa conducta había empezado de antemano a cambiar. Y en ese caso la poderosísima Francoise Sagán habrá demostrado ser, en efecto, la portavoz de la juventud de su tiempo, sólo que ella se da cuenta de las revoluciones mientras las vive, cosa que no le ocurre a la generalidad de las personas.

EL MAS BELLO ROMANCE...

(Continuación)

retó a duelo a Y. Japarte. Roberta estaba en un cine cuando alguien murmuró la noticia a su espalda, y corrió a impedirlo, pero no pudo hacer nada.

Malaparte era buen tirador de sable. En Polonia, había vencido a un gigantesco esgrimista porque había ofendido al ejército italiano. Pero el hermano de Roberta era un espadachín de talla y el duelo fue rápido — hasta que Malaparte logró sacar una gotita de sangre en un brazo del hermano ofendido.

Luego vinieron muchos altibajos. Malaparte, perseguido por los fascistas y por otros enemigos, anduvo mucho tiempo a salto de mata. Pero cada vez que se veía acosado, acudía a Roberta, que lo esperaba — en París, en Florencia... — para protegerlo y restañar sus heridas.

—Nadie lo ha comprendido — dijo a un amigo de Malaparte Franco Vegliano, después de la muerte del escritor —. Era un hombre cándido, un hombre frágil como pocos. Sus violencias, su crueldad no eran más que una tentativa de defenderse que no siempre tenía éxito. Si hubiera vivido, habría vuelto a mí. Estoy segura. Su muerte me ha privado de mí más grande amor. Y en su casa de Florencia, Ro-

Berta Masier (La Dama de la Gardemia como le llaman también) vive para el culto de Malaparte.

—Paredes, mesas, escritorios — dice el semanario "Le Paris" — están poblados de fotos del escritor. Sus dos perros se llaman Mala y Curtino (pequeño Curzio). Su sirvienta es la mejor amiga de la que fue ama de llaves de Malaparte. Durante treinta años, la dama de la Gardemia ha conservado precisamente cada recorte que hablara de Malaparte, aunque sólo fuera una línea, una palabra. Le ha amado durante treinta años y jamás ha querido casarse.

El día de su entierro apareció vestida de negro en el cementerio de Prato. Esperó pacientemente durante varias horas a que llegara el cortejo. Luego, cuando todo el mundo se hubo alejado, dejó caer una sola gardenia sobre la tumba y se alejó silenciosamente.

LUCHA CONTRA LA...

(Continuación)

dería rápidamente a abrir la cavidad torácica, en busca del corazón mismo.

En esos momentos dramáticos el cirujano no vacila. Secciona el cuarto espacio intercostal izquierdo y entre las costillas escindidas coloca un separador que agranda y ablanda el campo operatorio. Ya abajo se exterioriza el corazón, inerte, inmóvil. No hay tiempo que perder. No hay que cuidarse de los vasos que sangran ni preocuparse de su ligadura. Un minuto que se pierda puede ser fatal. Hay que ir rectamente al corazón y obrar sobre él de acuerdo con la índole del trastorno, del que se tendrá conocimiento por los informes de los aparatos monitores. Ahora, con el corazón a la vista y a su mano, el cirujano gozará de la ventaja de observar el efecto de los tratamientos que aplique.

La mayoría de los cirujanos extravestrados coincidió en que el más efectivo de todos los tratamientos del paro cardíaco sigue siendo el masaje directo manual del corazón, que se puede hacer de diversas maneras (véanse los diagramas que acompañan a este trabajo).

Lo que procura el cirujano con el masaje es excitar al corazón e impulsar la sangre contenida en el órgano. Esto último es decisivo. Si la paralización se prolongara durante algún tiempo morirían los tejidos carentes del oxígeno de la sangre, y se provocaría en ellos lesiones irreparables o mortales. Así, las células del cerebro morirían si no recibieran sangre durante 3, 4 o 5 minutos. Por eso es indispensable mantener la circulación sanguínea, para esto el cirujano comprime el corazón, con sus manos rítmicamente, presionándolo contra el esternón o utilizando cualquier otro procedimiento.

El masaje puede culminar en un éxito... y el corazón vuelve a latir espontáneamente, o produce, por ejemplo, una nueva complicación, que también ocurre independientemente en el curso de las intervenciones quirúrgicas, con los mismos efectos del paro cardíaco: la llamada "fibrilación ventricular".

Las máquinas milagrosas Durante la fibrilación ventricular el corazón no se contrae como un todo, fuerte y coordinadamente, como sucede normalmente, sino que sus fibrillas están animadas de vibraciones pequeñas, incapaces de provocar la contracción de los ventrículos cardíacos (cavidades cardíacas inferiores) para hacer correr

la sangre hacia el árbol arterial. El corazón tiembla, pero no se contrae.

El oscilógrafo da la señal de alarma. En su pantalla se inscriben unas ondas diminutas e irregulares, muy distintas a las del trazado eléctrico normal del corazón. Esta situación abocaría rápidamente a la muerte.

Ante este mensaje fatídico el cirujano actúa rápidamente, tratando de subsanar la causa de la fibrilación. Si no obtiene resultados inmediatos acude a los métodos de la "desfibrilación". Para esto necesitará siempre hacer el masaje fuerte del corazón, ya que ello aumentará su oxigenación. Puede intentarse la desfibrilación con productos medicamentosos: procaina, sales de potasio, etc., o con los aparatos desfibriladores modernos, que descargan fuertes corrientes eléctricas sobre los ventrículos del corazón.

Se trata, en verdad, de un "shock" eléctrico del corazón; producir una poderosa y simultánea contracción de sus fibras, y luego su relajación, el cese de su ritmo anormal y superficial de movimiento; en la práctica, llevar al músculo cardíaco a un paro, para reanimarlo a continuación.

Los desfibriladores eléctricos pertenecen a un género de máquinas que justamente han sido llamadas milagrosas: entre ellas se cuenta la denominada "Pace Maker", que ya ha logrado mantener con vida durante días a corazones virtualmente muertos, y salvar de modo milagroso la existencia de los enfermos. En esos casos el corazón ha carecido casi de su propia "corriente" (por "bloqueo aurículo-ventricular") y la "Pace Maker" se la ha proporcionado, acompañadamente: así ha podido latir de manera rítmica.

Existen aparatos de este tipo, provistos de dispositivos electrónicos, que comienzan a actuar automáticamente tan pronto reciben el "aviso" del paro cardíaco: emiten entonces corrientes alternas que estimulan al músculo cardíaco independientemente de su estimulación propia — en esos momentos ausente o deficiente — que corre por el aparato neuroconductor del corazón.

Los desfibriladores pueden usarse, como se ha visto, en un acto directo sobre el corazón. Otros aparatos actúan exteriormente, a través de electrodos colocados sobre la pared del torax, susceptibles de ser aplicados al paciente desde el comienzo mismo de la operación.

Es difícil en el momento actual morirse de paro cardíaco operatorio. Los progresos de la Ciencia están eliminando una vieja amenaza que acechaba a los enfermos quirúrgicos y ensombrecía el panorama hermoso de la cirugía.

"SOLO PIDO QUE VEAN..."

(Continuación)

mamiento de sangre.

Tanto él como el Presidente calificaron de "constructiva" la entrevista, y el parte oficial decía que el gobernador había prometido cooperar al cumplimiento de las resoluciones del Tribunal Supremo federal.

Nada se dijo, sin embargo, sobre si el gobernador seguiría usando o no la guardia del estado para evitar disturbios, que en este caso suponía evitar la entrada de alumnos de color en la escuela.

—Yo acato la ley de la nación —dijo Faubus—. Sólo pido a la Presidencia y al Departamento de Justicia que vean las cosas como son y que tengan un poco de paciencia.

Pero había muchos, muchos, blancos y negros, que se estaban impacientando con lo que sucedía en las escuelas americanas.

EL HOMBRE QUE QUISO...

(Continuación)

shaw provocó a Billy en una discusión sobre una apuesta de póker y le retó a que sacara sus armas. Las manos de Capshaw estaban muy próximas a los cabos de sus revólveres cuando las dos balas de Billy le abrieron agujeros gemelos en el pecho, en el sitio donde se cruzaban las solapas de su chaqueta.

Los ciudadanos de Charleston comprendieron rápidamente que ya no podrían seguir burlándose de Billy. El pequeño vaquero se había convertido en un monstruo incontrolable.

El periódico "Tomstone Epitaph" publicó un artículo sobre las hazañas de Billy, calificándolo como el pistolero más rápido del Oeste. Lo que sucedió hizo que la población comenzase a pensar en la razón que había tenido el periódico.

Bob Gifford, considerado el pistolero número dos del Oeste, llegó al pueblo. Gifford era un hombre delgado, de rostro curtido como el cuero, cuyos movimientos eran veloces como el de la cobra. Usaba dos revólveres calibre .45 y era muy amigo de Billy the Kid, a cuyo lado había luchado en la guerra del Condado de Lincoln. Gifford era buscado por las autoridades de tres Estados y Méjico, por varios asesinatos.

Había dos razones para que Gifford llegase a Charleston. Desca-ba ocultarse en una ciudad donde ningún agente de la Ley pudiese molestarlo y tenía que hacerle un encargo a Billy the Kid, que en aquellos momentos estaba huyendo de Pat Garrett, un alguacil.

Gifford había cabalgado muchas millas para enfrentarse al hombre

Lea esto antes de morirse

- SI A USTED LE PREOCUPA EL PORVENIR ECONOMICO DE SUS HIJOS
- SI A USTED LE PREOCUPA UNA RENTA O RETIRO POR TODA LA VIDA

Lea esto:

Poderosa cadena de compañías solventes americanas le ofrece:

1. Una pensión mensual de \$100.00 hasta \$10,000.00 a cada uno de sus hijos durante 10, 15 o 20 años, más \$10,000.00 hasta \$1,000,000.00 al terminar la pensión mensual.
2. Si usted desea una renta o retiro para su vejez a cobrar desde los 50, 55 o 60 años hasta su muerte, esta compañía le garantiza desde \$100.00 mensuales hasta \$10,000.00.

Referencias bancarias, las que usted dese.

El Representante de estas compañías es una persona cuyo prestigio y honradez seguramente usted conoce.

Llame en horas laborables al W-9052, para una entrevista privada.

que buscaba. Estaba molesto y no tenía deseos de perder mucho tiempo, de modo que no vaciló en hacer público su propósito. Pidió un plato de salchichas y huevos en el establecimiento de Boyce Miller y comió con apetito.

—¿Dónde está ese mequetrefe que se hace llamar Billy the Kid? —demandó Gifford.

—Generalmente viene cuando comienza a jugarse al póker; alrededor del mediodía —le respondió Miller—. Pero yo no me metiera con él, de ser usted.

—No pretendo meterme con él —replicó Gifford.

Recostó su silla contra la pared, bajó sobre sus ojos el ala de su sombrero y aguardó pacientemente. Sabía que Claibourne llegaría pronto.

Alrededor de las dos de la tarde, la ciudad pareció cobrar vida. Los hombres comenzaron a llegar y a tomar asiento en torno de las mesas de juego. El pistolero se irguió en su silla y miró hacia la puerta. Su presunta víctima llegó a las tres de la tarde, acompañado por Johnny Ringo. Los dos se sentaron a la mesa donde ya se habían acomodado Curly Billy y Joe Hill. Curly pidió bebida y reparó una mano de barajas.

Gifford se levantó, aproximándose a la mesa.

—¿Se puede jugar aquí? —preguntó.

—Todo lo que necesita es tener dinero —respondió Curly Bill.

El forastero tomó asiento frente a Billy Claibourne, fijando sus ojos azules y fríos en el rostro del joven.

—¿Eres un pistolero profesional? —indagó Curly.

—Sí —replicó Gifford.

—¿Buscas trabajo? —preguntó Curly, ansioso de contratar otro recluta.

—Ya tengo un trabajo —murmuró Gifford sin quitarle los ojos de encima a Billy.

Las palabras del forastero dejaron poca duda en cuanto a la naturaleza del trabajo a que se refería y la dirección de su mirada evidenció a quién andaba buscando.

Gifford sonrió, trayéndole dientes manchados de tabaco.

—Así que tú eres el mequetrefe que se hace llamar Billy the Kid. ¿Eh?

—Algunos me llaman así —admitió Billy.

—¿No podrías hacer sombra ni en los fondos de Billy the Kid —Gifford lanzó una carcajada y los espectadores también rieron.

—Puede que yo engañe a mucha gente —replicó Billy.

—Al Kid no le gusta que nadie comercie con su nombre —le advirtió Gifford— de modo que te voy a dar la oportunidad de retractarte, admitiendo que eres un mequetrefe cobarde. Hay sólo un hombre que podría ganarme y ese es el mismo Kid. Si tú puedes ganarme, eres tan bueno como él. Si no puedes... eres carne muerta.

GRACIAS, MUCHAS GRACIAS

A todos nuestros estimados clientes que con su presencia a través de los años, han hecho posible que hoy podamos ofrecer: Magníficas habitaciones con aire acondicionado, muebles modernos y bellamente decorados.

AGRADECEREMOS SU VISITA

Nuestro Restaurant confecciona para usted "Blue Plates" como estos:

- | | |
|---------------|--------------------|
| LECHON ASADO | LANGOSTA ENCHILADA |
| ARROZ MORO | ARROZ BLANCO |
| YUCA CON MOJO | ENSALADA |

85 cts.

90 cts.



OCEAN HOTEL, HABANA, CUBA

ADIOS PURGANTE FRUTALAX
LLEGO Y CON EL EXTREMIAMIENTO ACABO
 Si su padecimiento es el molestoso estreñimiento que tanto afecta al organismo, porque entorpecen sus funciones normales, en toxicándolo, usted debe tomar un buen laxante.
FRUTALAX es el laxante moderno, que más rápidamente actúa. **FRUTALAX** tomado antes de acostarse actúa como colágeno, limpia el hígado profundamente y desintoxica.
FRUTALAX es muy fácil de tomar, pues viene en tabletas.
FRUTALAX, el laxante moderno.
2 TABLETAS 5c

Ahora veamos cómo se gana un nombre, mister.

Billy sintió un mariposeo en la boca del estómago. Con otros pistoleros había conseguido sacarle partido a su fanfarronada. No había sospechado que algún día habría de enfrentarse a un hombre como éste. Sabía que estaba mirando a la muerte cara a cara. Pero retractarse significaría caer en el ridículo y en la desgracia... que en aquellos días eran cosas peores que la misma muerte.

—¿Quieres jugarla aquí, o en la calle? —le preguntó Billy.
 Gifford se levantó y dio dos pasos hacia atrás, mientras sus dedos largos y gráciles tamborileaban ansiosamente en el cinturón. Billy se apartó de la mesa y se le enfrentó.

—Aquí mismo estaría muy bien —manifestó Gifford—. No veo por qué caminar tanto.

Las manos de Gifford se movieron y entonces vacilaron algo más arriba de las cachas de sus revólveres. El había creído que el muchacho se acobardaría. Cuando no sucedió así, esto lo tomó por sorpresa. Billy hizo un gesto con la cabeza, en dirección a los revólveres de Gifford.

—Ande y échete mano, mister —dijo Billy como en tantas otras oportunidades anteriores—. Todo

lo que tiene que hacer es agarrarlos y sacarlos.

Billy pudo ver las manos de su oponente, pero en un instante se convirtieron en un movimiento borroso. Billy no vaciló. Sus movimientos reflejos se encargaron de la situación y sus propias manos se sumergieron en las fundas que colgaban de su cintura. Sintió que las cachas de nácar golpeaban las palmas de sus manos y luego subían. Hubo cuatro detonaciones casi simultáneas.

Para Billy fue imposible determinar quién había disparado primero, pero vio que Gifford daba unos cuantos pasos hacia atrás; sus revólveres apuntaban contra el suelo. Los disparos de Billy habían herido primero a Gifford, cuyos reflejos habían enviado sus balas contra el piso. Dos círculos rojos aparecieron en la camisa sudada de Gifford; luego se unieron, formando una gran mancha escarlata. El audaz pistolero se balanceó sobre sus pies y luego cayó sobre el aserrín del suelo.

Billy guardó sus revólveres y volvió a sentarse en la mesa de poker, tratando de aparentar calma.

—Da otra mano, Curly —dijo sonriendo—. Acabamos de perder a un jugador.

Durante muchas semanas Charleston comentó el sensacional duelo. Había cien versiones diferentes y el hecho se tornaba más espectacular con cada narración. Aquellos que aseguraban saber cómo había sido, juraban que Claibourne era tan rápido, y hasta mejor que Billy the Kid. Los niños lo perseguían por las calles y lo imitaban en sus juegos de vaqueros y ladrones. Había dejado de ser un pistolero en busca de fama. Se le situó en el primer lugar entre los malhechores de Arizona.

Después de este episodio, la estrella de Billy iba a elevarse aún con más rapidez de lo que él hubiera deseado. En rápida sucesión la mayoría de los pistoleros que lo enfrentaban, cayeron muertos. Billy the Kid fue emboscado en la oscuridad por Pat Garrett. Wyatt Earp mató en combate a Curly Bill. Los vengadores de éste le dieron muerte a Morgan Earp y lisieron a Virgil. Wyatt comprendió que no podría ganarle a la pandilla Clanton y huyó llevándose a Doc Holliday.

Entre los que quedaban, los tres pistoleros principales eran Johnny Ringo, Euckskin Franck Leslie y Billy Claibourne. Aunque Ringo y Leslie se habían anotado largas cadenas de muertes a su haber, Billy creía que era el más rápido de todos y se sentía postergado.

Ringo era temido y respetado como mánion... un audaz temerario que no apreciaba en nada la vida. No había llevado la cuenta de los hombres que había matado, pues no tenía muy buena memoria y el total alcanzado a través de muchos años, era muy elevado. Antes Billy había admirado a Ringo, pero ahora Ringo era para él simplemente el hombre que se le interponía en su delirio por llegar a ser considerado el tirador número uno.

Billy invitó a Ringo y a Leslie a irse de juerga, pagando él la bebida. Muy pronto los tres habían bebido en todas las cantinas de Charleston y llegaron a Galeyville; luego fueron a recorrer los establecimientos de Soldier Holes y de Antelope Springs. Cada cantina que visitaban era dejada desierta por los demás clientes. Nadie quería permanecer en una de ellas, cuando estaban al mismo tiempo los tres tiradores mejores del Oeste.

—Estoy ahorrando dinero para poder regresar a Tombstone y convertirme en el primer tirador —le respondió Billy.
 Esas palabras suyas no tardaron mucho en llegar a Tombstone... y a oídos de Leslie. Los ojos de Leslie parecieron brillantarse cuando escuchó la noticia, pues su único placer verdadero consistía en matar. Tenía doce cadáveres a su haber.
 Billy llegó a Tombstone en la fría mañana del 19 de noviembre de 1882. Durante varios meses había trabajado en la fundición y en ese tiempo no podía apartar de su mente el regocijo que le produciría matar a Leslie y llegar a ser el tirador número uno.
 Pero ahora, a pesar de estar Leslie tan cerca, su instinto asesino parecía haberse amortiguado. Quizás el trabajo rudo había conseguido eso. No lo sabía. Penetró en una cantina para pensar el asunto. Antes de que se diese cuenta de la hora, ya el sol se había puesto y él estaba ebrio. Pero ahora tenía todo el valor que necesitaba.
 Todavía no había comprado un nuevo par de revólveres y la tienda mixta había cerrado sus puertas varias horas antes. Pero la tarea tendría que ser realizada ahora, aprovechando el valor que había obtenido del alcohol. Buscó su caballo y extrajo su rifle Winchester

de la funda. Billy the Kid había peleado frecuentemente con un Winchester en vez de un revólver y creyó que sería atractivo imitar también en esto a El Kid.
 Silenciosamente llegó caminando a la calle Allen, deteniéndose en la esquina de Allen y Quinta, cerca de la puerta principal de la Taberna Oriental. Recostándose en el puesto de frutas de Nick Nobles, comenzó a maldecir a Leslie, anunciándole a todo el mundo que podía derrotar al tirador número uno.
 —Es un cobarde —gritaba Billy—. Mató a mi mejor amigo, Ringo, y ahora teme salir para enfrentarse a un hombre de verdad.
 Un amigo de Leslie penetró rápidamente en la Taberna:
 —Billy Claibourne está allí afuera —le dijo excitado—. Le está diciendo a la gente que te va a matar.
 —Billy está padeciendo uno de sus ataques —manifestó Leslie.
 La súbita aparición de Billy había sorprendido a Leslie y cuando siguió sirviendo la bebida, observó que sus manos temblaban ligeramente. En realidad, él tampoco quería pelear. Necesitaba algunos minutos para pensar lo que debía hacer... y para prepararse para lo inevitable.
 Uno de los clientes de Leslie abandonó la cantina y regresó al cabo de unos cuantos minutos:
 —Billy está borracho y amenaza con venir a buscarte ni so sales. —le advirtió el cliente.
 —¿Borracho, eh? —dijo Leslie con un asomo de esperanza en su voz—. Bueno, en ese caso saldré para hablarle al muchacho.
 Antes de salir de la Taberna Oriental, Leslie tomó en sus manos un revólver calibre 45. En vez de ponérselo al cinto, lo llevaba en la mano, amantillado. Sabía que no le podía conceder ventaja alguna a un hombre tan veloz como Billy, estuviere sobrio o ebrio.
 Leslie salió por una puerta lateral. Llegó a la calle Quinta y vio al bar de la Taberna Oriental. A causa de la tenue luz emitida por el farol que iluminaba la calle, pudo llegar a menos de diez pies de distancia antes de que Billy lo descubriese. Su aparición sorprendió a Billy momentáneamente.
 Leslie sonrió cuando vio que Billy no estaba armado con sus revólveres, sino con un pesado Winchester. Esto le hizo ganar confianza en sí mismo.
 —Vamos a discutir el asunto, muchacho —expresó Leslie.
 Billy se puso erecto y llevó su rifle hacia el hombro. Las dos lengüetas de fuego estallaron simultáneamente.
 La bala disparada por Billy, asistió la acera a corta distancia de los pies de Leslie. La culata del arma que no estaba acostumbrado a usar, se había trabado en los pliegues de su grueso abrigo. El proyectil de Leslie abrió un boquete en el pecho de Billy, muy cerca de su corazón.
 La bala a través de, incrustándose en el estancuillo de frutas. Un cesto de limones se volcó y las frutas cubrieron en parte el cuerpo postrado de Billy. Leslie amantilló su revólver otra vez, listo para rematarlo.
 —No me tires más —rogó Billy—. Estoy "matado".
 Billy trató de levantarse, resbaló con uno de los limones y cayó de espaldas, mirando con ojos muy abiertos al frío cielo nocturno y esperando. Leslie regresó a la Taberna Oriental y tranquilamente le sirvió bebida a un parroquiano. Algunos hombres condujeron a Billy hasta el consultorio

ter de la funda. Billy the Kid había peleado frecuentemente con un Winchester en vez de un revólver y creyó que sería atractivo imitar también en esto a El Kid.
 Silenciosamente llegó caminando a la calle Allen, deteniéndose en la esquina de Allen y Quinta, cerca de la puerta principal de la Taberna Oriental. Recostándose en el puesto de frutas de Nick Nobles, comenzó a maldecir a Leslie, anunciándole a todo el mundo que podía derrotar al tirador número uno.
 —Es un cobarde —gritaba Billy—. Mató a mi mejor amigo, Ringo, y ahora teme salir para enfrentarse a un hombre de verdad.
 Un amigo de Leslie penetró rápidamente en la Taberna:
 —Billy Claibourne está allí afuera —le dijo excitado—. Le está diciendo a la gente que te va a matar.
 —Billy está padeciendo uno de sus ataques —manifestó Leslie.
 La súbita aparición de Billy había sorprendido a Leslie y cuando siguió sirviendo la bebida, observó que sus manos temblaban ligeramente. En realidad, él tampoco quería pelear. Necesitaba algunos minutos para pensar lo que debía hacer... y para prepararse para lo inevitable.
 Uno de los clientes de Leslie abandonó la cantina y regresó al cabo de unos cuantos minutos:
 —Billy está borracho y amenaza con venir a buscarte ni so sales. —le advirtió el cliente.
 —¿Borracho, eh? —dijo Leslie con un asomo de esperanza en su voz—. Bueno, en ese caso saldré para hablarle al muchacho.
 Antes de salir de la Taberna Oriental, Leslie tomó en sus manos un revólver calibre 45. En vez de ponérselo al cinto, lo llevaba en la mano, amantillado. Sabía que no le podía conceder ventaja alguna a un hombre tan veloz como Billy, estuviere sobrio o ebrio.
 Leslie salió por una puerta lateral. Llegó a la calle Quinta y vio al bar de la Taberna Oriental. A causa de la tenue luz emitida por el farol que iluminaba la calle, pudo llegar a menos de diez pies de distancia antes de que Billy lo descubriese. Su aparición sorprendió a Billy momentáneamente.
 Leslie sonrió cuando vio que Billy no estaba armado con sus revólveres, sino con un pesado Winchester. Esto le hizo ganar confianza en sí mismo.
 —Vamos a discutir el asunto, muchacho —expresó Leslie.
 Billy se puso erecto y llevó su rifle hacia el hombro. Las dos lengüetas de fuego estallaron simultáneamente.
 La bala disparada por Billy, asistió la acera a corta distancia de los pies de Leslie. La culata del arma que no estaba acostumbrado a usar, se había trabado en los pliegues de su grueso abrigo. El proyectil de Leslie abrió un boquete en el pecho de Billy, muy cerca de su corazón.
 La bala a través de, incrustándose en el estancuillo de frutas. Un cesto de limones se volcó y las frutas cubrieron en parte el cuerpo postrado de Billy. Leslie amantilló su revólver otra vez, listo para rematarlo.
 —No me tires más —rogó Billy—. Estoy "matado".
 Billy trató de levantarse, resbaló con uno de los limones y cayó de espaldas, mirando con ojos muy abiertos al frío cielo nocturno y esperando. Leslie regresó a la Taberna Oriental y tranquilamente le sirvió bebida a un parroquiano. Algunos hombres condujeron a Billy hasta el consultorio

ter de la funda. Billy the Kid había peleado frecuentemente con un Winchester en vez de un revólver y creyó que sería atractivo imitar también en esto a El Kid.
 Silenciosamente llegó caminando a la calle Allen, deteniéndose en la esquina de Allen y Quinta, cerca de la puerta principal de la Taberna Oriental. Recostándose en el puesto de frutas de Nick Nobles, comenzó a maldecir a Leslie, anunciándole a todo el mundo que podía derrotar al tirador número uno.
 —Es un cobarde —gritaba Billy—. Mató a mi mejor amigo, Ringo, y ahora teme salir para enfrentarse a un hombre de verdad.
 Un amigo de Leslie penetró rápidamente en la Taberna:
 —Billy Claibourne está allí afuera —le dijo excitado—. Le está diciendo a la gente que te va a matar.
 —Billy está padeciendo uno de sus ataques —manifestó Leslie.
 La súbita aparición de Billy había sorprendido a Leslie y cuando siguió sirviendo la bebida, observó que sus manos temblaban ligeramente. En realidad, él tampoco quería pelear. Necesitaba algunos minutos para pensar lo que debía hacer... y para prepararse para lo inevitable.
 Uno de los clientes de Leslie abandonó la cantina y regresó al cabo de unos cuantos minutos:
 —Billy está borracho y amenaza con venir a buscarte ni so sales. —le advirtió el cliente.
 —¿Borracho, eh? —dijo Leslie con un asomo de esperanza en su voz—. Bueno, en ese caso saldré para hablarle al muchacho.
 Antes de salir de la Taberna Oriental, Leslie tomó en sus manos un revólver calibre 45. En vez de ponérselo al cinto, lo llevaba en la mano, amantillado. Sabía que no le podía conceder ventaja alguna a un hombre tan veloz como Billy, estuviere sobrio o ebrio.
 Leslie salió por una puerta lateral. Llegó a la calle Quinta y vio al bar de la Taberna Oriental. A causa de la tenue luz emitida por el farol que iluminaba la calle, pudo llegar a menos de diez pies de distancia antes de que Billy lo descubriese. Su aparición sorprendió a Billy momentáneamente.
 Leslie sonrió cuando vio que Billy no estaba armado con sus revólveres, sino con un pesado Winchester. Esto le hizo ganar confianza en sí mismo.
 —Vamos a discutir el asunto, muchacho —expresó Leslie.
 Billy se puso erecto y llevó su rifle hacia el hombro. Las dos lengüetas de fuego estallaron simultáneamente.
 La bala disparada por Billy, asistió la acera a corta distancia de los pies de Leslie. La culata del arma que no estaba acostumbrado a usar, se había trabado en los pliegues de su grueso abrigo. El proyectil de Leslie abrió un boquete en el pecho de Billy, muy cerca de su corazón.
 La bala a través de, incrustándose en el estancuillo de frutas. Un cesto de limones se volcó y las frutas cubrieron en parte el cuerpo postrado de Billy. Leslie amantilló su revólver otra vez, listo para rematarlo.
 —No me tires más —rogó Billy—. Estoy "matado".
 Billy trató de levantarse, resbaló con uno de los limones y cayó de espaldas, mirando con ojos muy abiertos al frío cielo nocturno y esperando. Leslie regresó a la Taberna Oriental y tranquilamente le sirvió bebida a un parroquiano. Algunos hombres condujeron a Billy hasta el consultorio

ter de la funda. Billy the Kid había peleado frecuentemente con un Winchester en vez de un revólver y creyó que sería atractivo imitar también en esto a El Kid.
 Silenciosamente llegó caminando a la calle Allen, deteniéndose en la esquina de Allen y Quinta, cerca de la puerta principal de la Taberna Oriental. Recostándose en el puesto de frutas de Nick Nobles, comenzó a maldecir a Leslie, anunciándole a todo el mundo que podía derrotar al tirador número uno.
 —Es un cobarde —gritaba Billy—. Mató a mi mejor amigo, Ringo, y ahora teme salir para enfrentarse a un hombre de verdad.
 Un amigo de Leslie penetró rápidamente en la Taberna:
 —Billy Claibourne está allí afuera —le dijo excitado—. Le está diciendo a la gente que te va a matar.
 —Billy está padeciendo uno de sus ataques —manifestó Leslie.
 La súbita aparición de Billy había sorprendido a Leslie y cuando siguió sirviendo la bebida, observó que sus manos temblaban ligeramente. En realidad, él tampoco quería pelear. Necesitaba algunos minutos para pensar lo que debía hacer... y para prepararse para lo inevitable.
 Uno de los clientes de Leslie abandonó la cantina y regresó al cabo de unos cuantos minutos:
 —Billy está borracho y amenaza con venir a buscarte ni so sales. —le advirtió el cliente.
 —¿Borracho, eh? —dijo Leslie con un asomo de esperanza en su voz—. Bueno, en ese caso saldré para hablarle al muchacho.
 Antes de salir de la Taberna Oriental, Leslie tomó en sus manos un revólver calibre 45. En vez de ponérselo al cinto, lo llevaba en la mano, amantillado. Sabía que no le podía conceder ventaja alguna a un hombre tan veloz como Billy, estuviere sobrio o ebrio.
 Leslie salió por una puerta lateral. Llegó a la calle Quinta y vio al bar de la Taberna Oriental. A causa de la tenue luz emitida por el farol que iluminaba la calle, pudo llegar a menos de diez pies de distancia antes de que Billy lo descubriese. Su aparición sorprendió a Billy momentáneamente.
 Leslie sonrió cuando vio que Billy no estaba armado con sus revólveres, sino con un pesado Winchester. Esto le hizo ganar confianza en sí mismo.
 —Vamos a discutir el asunto, muchacho —expresó Leslie.
 Billy se puso erecto y llevó su rifle hacia el hombro. Las dos lengüetas de fuego estallaron simultáneamente.
 La bala disparada por Billy, asistió la acera a corta distancia de los pies de Leslie. La culata del arma que no estaba acostumbrado a usar, se había trabado en los pliegues de su grueso abrigo. El proyectil de Leslie abrió un boquete en el pecho de Billy, muy cerca de su corazón.
 La bala a través de, incrustándose en el estancuillo de frutas. Un cesto de limones se volcó y las frutas cubrieron en parte el cuerpo postrado de Billy. Leslie amantilló su revólver otra vez, listo para rematarlo.
 —No me tires más —rogó Billy—. Estoy "matado".
 Billy trató de levantarse, resbaló con uno de los limones y cayó de espaldas, mirando con ojos muy abiertos al frío cielo nocturno y esperando. Leslie regresó a la Taberna Oriental y tranquilamente le sirvió bebida a un parroquiano. Algunos hombres condujeron a Billy hasta el consultorio

ter de la funda. Billy the Kid había peleado frecuentemente con un Winchester en vez de un revólver y creyó que sería atractivo imitar también en esto a El Kid.
 Silenciosamente llegó caminando a la calle Allen, deteniéndose en la esquina de Allen y Quinta, cerca de la puerta principal de la Taberna Oriental. Recostándose en el puesto de frutas de Nick Nobles, comenzó a maldecir a Leslie, anunciándole a todo el mundo que podía derrotar al tirador número uno.
 —Es un cobarde —gritaba Billy—. Mató a mi mejor amigo, Ringo, y ahora teme salir para enfrentarse a un hombre de verdad.
 Un amigo de Leslie penetró rápidamente en la Taberna:
 —Billy Claibourne está allí afuera —le dijo excitado—. Le está diciendo a la gente que te va a matar.
 —Billy está padeciendo uno de sus ataques —manifestó Leslie.
 La súbita aparición de Billy había sorprendido a Leslie y cuando siguió sirviendo la bebida, observó que sus manos temblaban ligeramente. En realidad, él tampoco quería pelear. Necesitaba algunos minutos para pensar lo que debía hacer... y para prepararse para lo inevitable.
 Uno de los clientes de Leslie abandonó la cantina y regresó al cabo de unos cuantos minutos:
 —Billy está borracho y amenaza con venir a buscarte ni so sales. —le advirtió el cliente.
 —¿Borracho, eh? —dijo Leslie con un asomo de esperanza en su voz—. Bueno, en ese caso saldré para hablarle al muchacho.
 Antes de salir de la Taberna Oriental, Leslie tomó en sus manos un revólver calibre 45. En vez de ponérselo al cinto, lo llevaba en la mano, amantillado. Sabía que no le podía conceder ventaja alguna a un hombre tan veloz como Billy, estuviere sobrio o ebrio.
 Leslie salió por una puerta lateral. Llegó a la calle Quinta y vio al bar de la Taberna Oriental. A causa de la tenue luz emitida por el farol que iluminaba la calle, pudo llegar a menos de diez pies de distancia antes de que Billy lo descubriese. Su aparición sorprendió a Billy momentáneamente.
 Leslie sonrió cuando vio que Billy no estaba armado con sus revólveres, sino con un pesado Winchester. Esto le hizo ganar confianza en sí mismo.
 —Vamos a discutir el asunto, muchacho —expresó Leslie.
 Billy se puso erecto y llevó su rifle hacia el hombro. Las dos lengüetas de fuego estallaron simultáneamente.
 La bala disparada por Billy, asistió la acera a corta distancia de los pies de Leslie. La culata del arma que no estaba acostumbrado a usar, se había trabado en los pliegues de su grueso abrigo. El proyectil de Leslie abrió un boquete en el pecho de Billy, muy cerca de su corazón.
 La bala a través de, incrustándose en el estancuillo de frutas. Un cesto de limones se volcó y las frutas cubrieron en parte el cuerpo postrado de Billy. Leslie amantilló su revólver otra vez, listo para rematarlo.
 —No me tires más —rogó Billy—. Estoy "matado".
 Billy trató de levantarse, resbaló con uno de los limones y cayó de espaldas, mirando con ojos muy abiertos al frío cielo nocturno y esperando. Leslie regresó a la Taberna Oriental y tranquilamente le sirvió bebida a un parroquiano. Algunos hombres condujeron a Billy hasta el consultorio

DISMINUYA EL COSTO DE PRODUCCION, CON GRUAS



Debido a su calidad y a su diseño especial para cada tamaño, prestan mejor rendimiento descargando camiones y cargando el basculador.

Terminada la zafra se utilizan en trabajos de reparaciones y como grúas, retroexcavadoras, dragas de arrastre y jaiba. Los Ingenieros y Contratistas pefieren grúas BUCYRUS-ERIE... a tal punto, que hay 5 grúas de esta marca en servicio en Cuba, por cada una de cualquier otra.

¡Adquiera su grúa BUCYRUS-ERIE para la próxima zafra!



En la próxima ZAFRA...

HYDROCRANE BUCYRUS-ERIE

Además tenemos disponible la "Hydrocrane Bucyrus-Erie" totalmente hidráulica, sin ningún engranaje, de funcionamiento preciso y suave y pluma telescópica.

Tanto la Hydrocrane H-3 como la H-5 son utilizadas con éxito en trabajos de construcciones y reparaciones viales, edificaciones e infinidad de ocasiones donde se requiere una grúa de precisión y uniformidad.

• Amplio stock de piezas de repuesto y el servicio de mantenimiento que prestan Armando J. Valdes y Cia., y la BUCYRUS-ERIE Co., combinados, aseguran el buen funcionamiento y durabilidad de los equipos.

ARMANDO J. VALDES Y CIA.

INGENIEROS IMPORTADORES, S. A.
 MAQUINARIA Y SU APLICACION

FABRICA 13, HABANA, TELF.: X-3454, X-1391, X-4520



Modelos en la línea general de excavadoras
 10-B - 15-B - 22-B - 30-B - 38-B
 51-B - 54-B - 71-B - 88-B
 Capacidades: yardas cúbicas desde 1/2 hasta 4 yardas.
 Capacidades: toneladas desde 3 hasta 45 toneladas.

Modelos en la línea para canteras y minería tipo "Heavy Duty".
 54-B - 110-B - 150-B - 190-B
 Capacidades: yardas cúbicas desde 2 1/2 hasta 8.
 Otros modelos desde 25 yardas cúbicas hasta 60 yardas cúbicas y además como grupo especial los Walking Draglines desde 4 a 30 yardas cúbicas.

Visítenos sin compromiso, y gustosamente le ayudaremos a escoger el modelo más apropiado a sus necesidades.

EMPLEOS DISPONIBLES PARA NUESTROS GRADUADOS

Con magnífica retribución en Empresas particulares y oficiales

ESPECIALMENTE Secretariado. Mecanografía.

Inglés... y TAQUIGRAFIA SPEEDWRITING

sin máquinas ni símbolos GARANTIZAMOS SU EFICIENCIA EN 8 SEMANAS DE CLASES. Diurnas, nocturnas y por correo.

Speedwriting ACADEMY

Calle B No. 206 (Ed.)
 esq. Linares Valdado PB-4600

Remítanos informes y lección de prueba sin compromiso.

Nombre _____
 Dirección _____
 Localidad _____

¡Las mejores afeitadas de su vida!

- MAS RAPIDAS
- MAS SUAVES
- MAS ECONOMICAS

La maravillosa espuma instantánea RISE proporciona mayor número de afeitadas rápidas y refrescantes. Usted se afeita a ras de piel... en la mitad del tiempo... sin ardor y sin picazón ¡y se mantiene bien afeitado todo el día!

USE **rise**

Cuesta Mucho Menos y Rinde Mucho Más.

SOLO **50¢**



aprieta el botón...
AL INSTANTE... ESPUMA ABUNDANTE



de un médico, donde el moribundo trató de vengarse de Leslie declarando que lo había visto asesinar a Johnny Ringo, pero nadie le creyó. Cuando el médico lapó con una manita el rostro de Billy, Leslie dijo:

—Murió bien. El joven pistolero había hecho todo lo que el Oeste esperaba de él para que ayudase a mantener viva la leyenda del verdadero Billy the Kid... incluyendo sufrir una muerte solitaria y miserable.

ANGÉLICA SALABANOFF...

(Continuación.)

cogieron de hombros y se apresuraron a contestarle:

—Como puede. Uno lo invita a almorzar, otro le da un pedazo de pan y algunos compañeros que trabajan de noche lo dejan dormir en su cuarto... Así va pasando"

Sin pedir más detalles, la señorita Balabanoff se puso en contacto con Mussolini, ofreciéndose para ayudarlo. El exilado la escuchó sorprendido diciéndole apresuradamente:

—¿Ayudarme? ¡Imposible! Yo estoy más allá de toda posibilidad de auxilio. Morirme es lo único que me hace falta. No sé trabajar y soy incapaz de sostenerme por mí mismo. Acaban de ofrecermecincuenta francos que serían mi salvación y no puedo ganármelos. El grupo socialista de Milán me los daría por la traducción de un artículo de Kautsky al italiano, pero ahora estoy aprendiendo el alemán, y por otra parte desconozco los términos marxistas."

—"No importa, yo lo ayudaré a traducirlo y usted podrá quedarse con ese dinero. Mi deber como socialista sincera. —agregó Angélica— es ayudar a los compañeros.

Después de esta primera entrevista se reunieron a menudo. La señorita Balabanoff se dejó arrastrar por la lástima que le inspiraba su nuevo amigo y procuró compensarlo con un discreto auxilio por todas las injusticias de que había sido víctima en su niñez; injusticias a las que atribuía su descorazonamiento y su falta de energía. Llena de indulgencia le fue disculpando sus debilidades y lentamente lo convirtió en un activo socialista. Más adelante, recordando esta etapa de sus relaciones con Mussolini, escribía en su diario: "Sería estúpido pretender que en la debilidad de carácter de Benito Mussolini, durante el tiempo que lo traté en Suiza y aún más tarde, cuando después de la amnistía pudo regresar a Italia, hubiera podido descubrir el germen de la horrible traición de que sería capaz al correr de los años, teniendo en cuenta

además que las circunstancias específicas de la guerra acabaron por transformarlo.

"En Suiza no me parecía hombre de mucho talento. Mas adelante tampoco ha dado pruebas de poseer una mente brillante, aun cuando es preciso reconocer que ha sabido tomar las ideas de otros para utilizarlas en su propio beneficio dándoles una interpretación acorde con sus conveniencias."

"Benito fue siempre vengativo y desde el momento en que comenzó a trabajar como editor de Avanti, noté que empezaba a volverse ambicioso, pero ni aun entonces pude imaginarme que aspiraba a otra gloria que la del periodista y del socialista militante.

"Luego a medida que fue creciendo su poder y su influencia me di cuenta de sus esfuerzos para quitar del camino a todos los que pudieran interferir o dificultar sus planes de engrandecimiento. Pero en la época en que los socialistas exilados lo ayudaban con sus escasos medios, estoy segura de que era fiel al Partido y a sus postulados y lo mismo que yo, todos lo creíamos incapaz de tomar otro camino.

"Mucho más tarde, cuando comenzamos a trabajar juntos en Avanti, tuve por primera vez la sospecha de que era cobarde y de que en un momento dado no tendría escrúpulos para atacar a los que lo ayudaron a sobrevivir. Observé que apenas tuvo en sus manos el control de Avanti, empezó a coleccionar toda clase de documentos y datos que de una manera u otra podían perjudicar la reputación, no sólo de sus enemigos, sino también a los que parecía distinguir con su afecto y su amistad. Un día me dijo: "Estoy organizando un archivo de documentos incriminantes que algún día me pueden ser muy útiles."

Poco antes de la Primera Guerra Mundial, sobrevino la ruptura de la larga amistad iniciada en Lausana en circunstancias tan singulares. En las propias páginas de Avanti, publicó Mussolini un artículo en abierta oposición a la política seguida por el Partido Socialista Italiano en el sentido de mantener a Italia al margen del conflicto. Ese mismo día, después de una violenta discusión, Angélica Balabanoff renunció como secretaria y consejera del futuro dictador. No volvieron a verse y, al correr del tiempo, cuando Mussolini llegó a la cima del poder, no tuvo reparo en promulgar un decreto prohibiéndole vivir en suelo italiano.

La señorita Balabanoff, fugitiva de la Rusia de los zares, no tardó en hallarse sola, terriblemente sola, en Suiza, en calidad de refugiada política; sola en un mundo que había utilizado el socialismo, —la doctrina que ella consideraba sagrada, la doctrina que a su entender salvaría al hombre de la opresión—, para establecer una autocracia más férrea y más despótica que todas las conocidas hasta entonces.

Angélica era un alma perdida en un mundo bañado en sangre; una mujer desventurada que desde su primera juventud, alentada por una generosa ilusión, desdenó las riquezas y la vida amable en el seno de su acudalada familia, para viajar por Europa como vocero de la Segunda Internacional de la que fue secretaria.

Después de su amarga experiencia al lado de Mussolini, regresó a Rusia entusiasmada con la revolución: la revolución que derrocó a los Romanoff y que a su modo de

La Jalea Real Más Poderosa.



DE LOS LABORATORIOS "SANTA"
DE PARIS ES LA UNICA CON
PATENTE DE ESTABILIZACION

Pida nuestro folleto científico
"Para no envejecer," completamente gratis, y conocerá las poderosas virtudes de la Jalea Real

"APISERUM"

DISTRIBUIDA EN
CUBA Y ESTADOS UNIDOS POR
M. T. COTTA
EDIFICIO FOCSA-17 y M. VEDADO
HABANA - TELEFONO FL. 7952

El hombre de acción



Desintoxica
su organismo
y conserva su
forma física
perfecta
tomando
URODONAL

...y vive
contento

URODONAL

Para las Vías RESPIRATORIAS

El estornudo, la bronquitis, el asma y la tosferina se eliminan con BRONQUIFENOL con penicilina. BRONQUIFENOL con penicilina calma la inflamación de la mucosa de las vías respiratorias, alivia la tos y estimula la expectoración. No contiene calmantes que crean hábitos. Pídale BRONQUIFENOL con penicilina en su farmacia y sientase mucho mejor. 9-39

ver traería el fin de la guerra y el advenimiento de una era feliz para sus compatriotas. Cuando regresó a Suiza, amargada por sus experiencias en Moscú y en San Petersburgo, el Gobierno de los cantones, sospechando que se dedicaba a tareas de espionaje en beneficio de Alemania, le dio un plazo perentorio para que saliera del país. De Berna se fue a Berlín, teniendo que abandonar Alemania precipitadamente bajo la acusación de espionaje en favor de Rusia. Acosada, perseguida, viajó sin rumbo fijo, hundiéndose por fin en el anonimato después de haber sido una de las revolucionarias más notorias de la pre-guerra, cuyas conferencias y discursos inquietaron durante muchos años a todos los gobiernos europeos, conscientes de que sabía llegar con su ardorosa palabra al corazón y a la mente de cuantos la escuchaban.

Linguista de excepcional talento, hablando con soltura y completo dominio de todos los recursos del idioma, lo mismo el alemán que el ruso, el francés que el italiano, el sueco que el inglés, el griego y hasta el hebreo, Angélica Balabanoff fue el vocero por excelencia de la Segunda Internacional y del partido Socialista. Otros grandes revolucionarios, incluso Trotsky, no llegaban al pueblo sino a través de traducciones. La señorita Balabanoff, en cambio, como la figura más sobresaliente de la campaña pacifista desarrollada por el socialismo durante la guerra y por su capacidad para expresarse en una docena de idiomas, era la obsesión de la policía, en una época que fuera del partido Socialista muy pocos conocían la existencia de Trotsky y de Lenin y sólo unos cuantos tomaban en consideración a Mussolini.

Lenin de acuerdo con las manifestaciones de Angélica fue un grande hombre. Siempre que lo mencionaba lo hacía con marcado respeto. No olvidó, sin duda, que cuando llegó a la conclusión de que los revolucionarios rusos se apartaban del programa al que se había entregado en cuerpo y alma, el famoso líder no le creó obstáculos para que saliera de Rusia. Por el contrario, puso en sus manos una carta que decía entre otras cosas: "La camarada Balabanoff ha trabajado por largo tiempo en el Partido y es uno de los miembros más prominentes de la Internacional Comunista".

Completamente desilusionada, Angélica se estableció en Viena, viviendo con el producto de sus clases de idiomas. En 1938 dio a la publicidad sus memorias bajo el título "Mi vida de rebelde". La Segunda Guerra Mundial la sorprendió en París, envejecida y achacosa, obligándola a huir hacia el sur, sin esperanzas de mejores días. Había luchado en Rusia contra la tiranía de los zares, ayudando sin quererlo al establecimiento de otra tiranía más cruel y despiadada; había luchado en Alemania contra la autocracia de los Hohenzollern, favoreciendo sin pretenderlo, al advenimiento del nazismo. Dedicó sus mejores años a guiar y orientar a Mussolini, después de haberle salvado la vida, creyendo que lo haría el más grande de los paladines del verdadero socialismo, viéndolo un día convertido en el más soberbio de los despotas... Se consideraba fracasada, irremediablemente fracasada y en medio de la hecatombe general se hundió en el olvido.

NINGUN DESODORANTE LE DA
TANTO...POR TAN POCO!

LANDER

HECHO EN U.S.A.

CHLOROPHYLL

con hexaclorofene!



A ningún precio usted puede
comprar un desodorante mejor!

50¢

Distribuidores:
Dávila y González,
Neptuno 627, Telfs. U-6111 y U0-931

Toda la familia libre de

CASPA

el único tratamiento que elimina la caspa radicalmente. Enden Shampoo actúa directamente sobre la raíz del cabello y acaba con la caspa en forma eficaz y con increíble rapidez. Se usa como un shampoo corriente. Es magnífico para toda la familia ¡incluyendo los niños! Úselo. Si no logra los beneficios esperados, se le devuelve su dinero.

DISTRIBUIDORA PEDREIRA Y FUENTES, S. A.
Companario 206, La Habana - A-4142

con
ENDEN SHAMPOO

de Helene Curtis



Pote
Gigante

1.85

¡ARRIBA CORAZONES!

Escribe: Guido García Inclán

UN MUSICO CUBANO EN LA MAYOR DE LAS MISERIAS.

DEMOS AMOR Y PROTECCION A QUIEN SUPO DAR GLORIAS A CUBA.

VAMOS a reproducir la carta que de manera MUY URGENTE nos envía el amigo y compañero Evelio Pérez Vega, periodista destacado en Baire, Oriente. Desde la ciudad procer nos dice:

"Compañero: Hace mucho tiempo que sigo su trayectoria humana, quizás por ello me decidí a hacer esta carta. Muchos corazones usted ha puesto en alto, y a muchos en nuestra República le ha aliviado. Su mano es amor confortable, y a ella acudo en busca de ayuda, no para mí, precisamente. Para un buen viejo (más viejo por el dolor que por la vida) que fuera gloria de Cuba y ahora está abandonado de todos. Allá por la estación del ferrocarril en el vecino pueblo de Contramaestre es donde vivo, en la más espantosa de las miserias. No tiene a nadie, cargado de años y enfermo está mi estimado amigo (amigo de Cuba): LEONCIO MADARIAGA. Un gran músico que tantas y tantas glorias verdaderas le diera a esta nuestra Patria. Entre llantos, entre veredades y desesperado me cuenta que tocó con Toscanini, con la Sinfonía de la Habana, con los Hermanos Castro y otros más. "Pregúntele usted, me dice, a Gonzalo Roig, yo fui su segundo violinista". Me muestra medallas, documentos, diplomas y glorias que supo conquistar a lo largo de su carrera (¡de que poco sirve todo esto!) Me dice: "por favor escribale usted a Guido", y yo cumulo con la misión. Vamos a gritar todos su ¡arriba corazones!, en favor de este buen cubano. Su compañero (fdo). Evelio Pérez Vega. Calle Gómez. Baire, Oriente."

Nota del Redactor: ¡Qué triste es tener que contar todo esto!, y saber de nuestro Don Leoncio Madariaga sufriendo la terrible penuria de la intensa pobreza. Produce dolor indudablemente conocer del vía crucis doloroso en busca del éxito y la gloria, para ese epílogo sin nombre, La Asociación de Artistas, los músicos de nuestro país acudirán al llamado de Madariaga ¿quién ha de dudarlo? Una distinguida dama cubana, hija de un dilecto amigo er. el periodismo, a nombre de su mamá que recientemente falleciera nos entrega para el viejo bueno de Leoncio, la cantidad de \$50.00. También el compañero y amigo, Director de esta gran revista cubana BOHEMIA le envía a Madariaga otros \$50.00. Tenemos la seguridad que la suma ha de seguir. Que Leoncio Madariaga podrá incorporarse de nuevo en la existencia y hacer cantar su violín con la mejor alegría de su vivir ¡QUE DIOS LO QUIERA ASI!...

¡ARRIBA CORAZONES!

ACLARACION.

El Dr. Angel Arduin García, Director de Higiene Infantil, con la amabilidad y gentileza que le caracteriza, nos escribe una extensa carta para aclararnos lo que sucedió en aquel Dispensario bajo su dirección en referencia al caso de la Sra. María Suárez, vecina de Concordia 8 en La Habana, según nuestra publicación del día 11 de agosto de este año, y en esta misma sección y lugar.

Nos dice que lo sucedido aconteció hace más de un año cuando el Dispensario radicaba en Economía No. 3. Ahora está en 18 y 15 en el Vedado. Los medicamentos recetados a la señora, nos informa, fueron suministrados gratuitamente.

Agradecemos, nos conforma y conforta toda esta aclaración del amigo Arduin. Su gentil invitación a que visitemos el Dispensario cualquier día, será aprovechada. Muchas gracias.

NUESTRA SUPLICA A LOS LABORATORIOS.

Agradecemos infinitamente a todos los laboratorios que radican en nuestro país su gentileza para con nosotros. Podemos decir a toda responsabilidad que de cada uno de ellos hemos recibido solamente muestras de cooperación. Ahora bien, suplicamos a los mismos, encarecidamente que, por favor, no entreguen medicina alguna a personas que lleguen invocando nuestro nombre sin una carta o tarjeta nuestra que identifique nuestra petición. Lo decimos así pues sabemos de personas inescrupulosas que han ido a algunos laboratorios amigos invocando nuestro nombre al objeto de obtener medicamentos. Quizás con necesidad y buena intención, no lo dudamos, pero preferimos llevar un perfecto record de esas gentilezas de nuestros grandes y buenos amigos.

DANDO LAS GRACIAS.

Agradecemos muchísimo a los Laboratorios "Lauzier" representados por el amigo Juan J. Bermudo su amabilidad al servir todo el medicamento antibiótico que de ellos requerimos para un enfermo de urgencia. A nuestro amigo Dr. Tomás R. Yanes, Director de la Liga Contra la Ceguera, por su interés en servir a nuestros pacientes: Capitolina Moaya del Río, Caridad Domínguez y Manuel Pérez. A la Sra. Mary, por su oferta de medicinas y una camita plegable. Al Dr. A. Feria, de Santiago de Cuba por su atención a Juan Bautista Portuondo, nos dice que su hemofilia impide toda intervención quirúrgica y se ha tenido que limitar a insistir en el uso de la prótesis que lleva en su miembro inferior derecho para que no progrese su deformidad. La Sra. Adelaida Castro nos escribe para pedirnos, solamente, que demos las gracias de manera pública al Director del Hospital Lila Hidalgo, al médico que la operó, alumnos y enfermeras por la gran y buena atención que recibió durante su operación y estancia en aquel establecimiento.

La Sra. Lina Ruiz Vda. de Castro también nos suplica hagamos público su agradecimiento al Dr. Rodríguez Díaz, al cardiólogo Martín de la Vega, a Milanés y todos los que la atendieron durante su operación en la Clínica Miramar, operación, nos dice, que fué brillante. Serafina Arango de La Habana quiere dar las gracias (unimos las nuestras) al Dr. J. M. Blanco, Laboratorios Endo y a la Sra. Beatriz González Araza, de La Esperanza, L. V. por haberle hecho llegar las medicinas que pidió por nuestro conducto. A todos: muchas gracias.

¡SALVEMOS LA VIDA A ESTE CUBANITO!

"Todo niño lleva en sí un hombre dormido. Hay que darle al niño hombros para que sustente el peso que la vida le echa encima, no peso ajeno que oprima sus hombros".— José Martí.

NECATORES en la sangre, ese es el terrible mal que padece este criollito: Elpidio Rodríguez Oropeza, de 6 años de edad, vecino de Escobar, Las Villas.

Esos parásitos le van comiendo los glóbulos rojos al pobre pequeño que necesita hacerse transfusiones de sangre de continuo al decir de los médicos que lo han visto. Todo esto nos lo cuenta el amigo Antonio Ruiz, vecino de Venegas, gerente de la "Casa Ruiz" de aquel lugar. La madre del niño Elpidio, la Sra. Pilar Oropeza hace 19 años está enferma, muy enferma de las piernas. No se puede mover. El padre del pequeño, Sr. José Rodríguez Camacho, está casi ciego, ya no ve nada. Sin recursos de ninguna clase con Elpidio en esas condiciones nos podríamos imaginar cuál es el cuadro real de esa familia cubana. Nos dice Ruiz que todos los vecinos del lugar han cooperado y cooperan estrechamente en favor de esa familia. Ellos quieren salvar al pequeño Elpidio y desean trasladarlo, para La Habana con la posibilidad de recluirlo en un establecimiento benéfico, en una clínica que gentilmente se ofreciera... para salvar a este niño cubano! Nosotros le estamos enviando de nuestros donantes al Sr. José Rodríguez Camacho, padre de Elpidio, la cantidad de \$50.00 según detallamos al pie. Tenemos la seguridad que otras cantidades han de llegar hasta él, y que tendremos ofrecimientos de facultativos que hagan posible el milagro. \$10.00 en nombre de la Caridad del Cobre de Emerito Sabarín, desde New York. \$5.00 de la Sra. Agnelia Ruiz Díaz, de Matanzas. \$2.00 de "un martiano" de P. Brava. \$3.00 en nombre de S. J. Bosco y Sta. Catalina, de Rosa Hernández. \$5.00 de H. Pou, desde I. de Pinos. \$5.00 por su hija de Manuel Fernández. \$5.00 en nombre de Sta. Bárbara, de Pilar Rivera, desde N. York. \$10.00 en nombre de la Caridad y Sta. Bárbara, de A. Frederick, de N. York. \$5.00 de Marina García López, desde Guantánamo.

¡ARRIBA CORAZONES!

Eso es todo.



EL LADRON DE LAS...

(Continuación)

Una mirada al rostro sombrío, un expresión, del sargento Abdullah que lo bastante, y el inspector se puso los zapatos y siguió al hombre de la puerta.

—Eres tan mudo como Husain né? —preguntó cuando se hallaron en la calle.

—No señor, pero no podía hablar de asuntos seculares en estos sitios sagrados...

—Croas como un ave de mar agüero!

—Sí señor, lamento...

—Otro asalto? —indagó Chafik quien sintió frío a pesar del ardiente sol.

—En la tienda de Elias Samoon, el joyero, señor. Hasta donde he podido comprobar, se llevaron solamente unas perlas confiadas a Samoon, que debía confeccionar con ellas un collar para una de las princesas reales. Y eso no es todo...

Los negros ojos de Abdullah se llenaron de compasión por su superior mientras terminaba:

—Esta vez se trata de un asesinato, señor!

—Inmediatamente fueron a la tienda del joyero no lejos de la mezquita. El inspector Chafik se llevó los dedos a la frente, conploto la zalema, y dijo al cadáver:

—Elias Samoon, los dos somos víctimas de mi fracaso. El palo que te último me destruyó a mi también.

—Señor, usted hizo todo lo que estubo en su mano— le interrumpió el sargento Abdullah.

—Cuando una vasija rajada vuelve vacía del pozo va a parar a la basura —fue la amarga respuesta del inspector.

Este alzó la cabeza del viejo joyero. El delgado cráneo de Samoon había sido fracturado del primer golpe, no obstante lo cual el intruso había seguido pegándole, para cerciorarse de que estaba muerto, concluyó Chafik. Samoon debió haber reconocido al hombre que por eso tuvo que darle muerte. Chafik miró para la caja fuerte, diestramente volada, miró para las bandejas todavía llenas de brazaletes y anillos; había un claro en él, por otra parte, intacto despliegue de joyas y el inspector interrogó a su auxiliar:

—Las perlas estaban ahí desde antes —repuso Abdullah—. Usted recordará que me confiaron personalmente su entrega al joyero.

Chafik asintió con la cabeza. Se preguntaba cómo era posible que se hubiese conocido la presencia de las perlas reales allí y pensó que acaso el joyero Samoon habría hecho alarde de su nombramiento en la corte —tan natural cuando un artista, y viejo por añadidura, llega a la cúspide.

Las perlas eran unas raras gemas negras, perfectamente iguales, e increíblemente valiosas. El ladrón había evitado prudentemente la tentación de llevarse algunos de los objetos de más bulto que habrían sido más difíciles de ocultar.

—De modo que puso a raya su apetito; posee una disciplina admirable —dijo Chafik. Semejante hombre andará a mil leguas y esperará años y más años antes de disponer de su botín. ¿Qué has hecho hasta ahora, Abdullah?

—He cerrado los bazares, señor. Nadie puede entrar ni salir.

—Hay tantas cuevas de ratas y no tenemos la descripción de la rata que estubo aquí. ¿Qué me dices del vigilante de posta?

—El ladrón lo incapacitó, señor.

Apenas se levantó de la mesa... empezó el cuchicheo!



Las señoras de este club no tienen el feo hábito de la murmuración. Elena era además, una magnífica compañera de juego y excelente amiga. Pero, como dijo la Sra. de Díaz, "Elena tiene probablemente un frasco de Listerine en el gabinete de su baño... pero se está volviendo un poco descuidada".

Y por qué exponerse a ofender a los demás cuando el Antiséptico Listerine combate la halitosis (mal aliento) tan rápidamente... tan efectivamente!



EL ANTISEPTICO DE MAYOR USO EN TODO EL MUNDO.

La causa más frecuente del mal aliento son los microbios... Listerine los mata por millones

Los gérmenes —que fermentan las proteínas presentes en la boca son la causa más frecuente del mal aliento. Mientras más Ud. los combate, su aliento será grato por más tiempo.

Ninguna pasta de dientes mata los microbios como lo hace Listerine

Listerine combate el mal aliento cuatro veces mejor que las pastas de dientes. Haga gárgaras con Listerine todas las mañanas, todas las noches y cada vez que tenga que salir.

LISTERINE

combate el mal aliento 4 veces mejor que las pastas de dientes.

4 TAMAÑOS:

25c, 45c, 75c y \$1.25

Le hallamos en el vano de una puerta y todavía sigue inconsciente. La alarma la dio el hombre del sector siguiente.

—¿Cuándo llegaste tú?

—Hubo cierta demora —repuso el sargento Abdullah frunciendo el ceño—. Yo había desplegado mi cuadrilla en el bazar de los oriticos para atrapar a un individuo de mala catadura. Un tipo nombrado Abu Nahabi, señor. Lo detuve por gaudular allí.

—Abu Nahabi, Padre de los Ladrones, —dijo Chafik—. Un hamprillo de historia. Posee sesos bastante para planear un golpe como éste pero dudo de su paciencia. Más tarde lo interrogaré: puede que haya servido de entruche.

El hombrecito encendió un cigarrillo y chupó con suavidad para que quemara parejo. Notó fragmentos de lodo seco en el pavimento, probablemente llevados allí en

los pies del ladrón, y se inclinó para recogerlos.

—¿No hay testigos? —preguntó a Abdullah.

—Como usted, señor, los devotos de Bagdad se hallaban en la oración y el bazar estaba desierto. El muerto, desde luego, no pertenecía a nuestra fe; pobre infortunado... de otra suerte acaso viviría aún. Sin embargo, hay una mujer que asegura haber visto a un hombre correr, un hombre que llevaba un paño en la cabeza.

—¿Cómo lo describe?

El sargento Abdullah expuso desdeñoso por los testigos civiles.

—Alto bajito, flaco y gordo, la confesión usual. Pero ella insiste en que el hombre echó a correr por la calle de los Tejedores, que conduce a la mezquita, señor.

—Tal vez el policía que hace las posta allí le haya visto. —El inspector metió en un sobre los fragmen-

tos de lodo que hallara, guardó el sobre en el bolsillo y salió.

La mezquita de al-Waq'ah se hallaba a cinco minutos de distancia — el inspector se encontró con Yusif el vigilante de la posta, de pie junto a la puerta, contemplando al santón, que seguía absorbiendo en su santa labor. Yusif meneó la cabeza cuando Chafik le interrogó:

—No he visto a nadie, señor.

—¿Entonces nos las habemos con un hombre invisible! ¿Nada advertió de lo sucedido en tu posta? ¿Nada?

Yusif titubeó; era un buen vigilante, aunque rono y preciso.

—Me... me imaginé que algo...

—dijo.

—Nos informan sabios doctores en psiquiatría que la imaginación es la potencia pictórica de la mente humana, impulsada por un hecho real. Por tanto, mi querido Yusif, no te sonrojes; ten la bondad de contarme tu experiencia.

—El algo absurdo, señor—, repuso.

con la Harina AUNT JEMIMA

Ud. puede hacer
sabrosos pancakes
en todo momento!

No hay ama de casa que al usar la Harina Aunt Jemima (Ya lista) para Pancakes no se haya deleitado y deleitado a su familia con estos suaves, riquísimos y dorados pancakes.

En verdad... es tan FACIL... y los resultados son maravillosos. Aunt Jemima le desempeña dos tareas. Primero: le elimina la mayor parte del trabajo. Segundo, con Aunt Jemima Ud. hace sus pancakes con rapidez, al estilo moderno. Y si sigue cuidadosamente las simples instrucciones indicadas, de su sartén surgirán los más suaves y apetitosos pancakes, como nunca se lo pudo imaginar.

Así es que aumente su habilidad culinaria... y reciba los más halagadores cumplidos. Compre la Harina Aunt Jemima (Ya lista) para Pancakes hoy mismo y sorprenda a TODOS mañana.



so Yusuf:— pero después que usted entró en la mezquita y yo volví a mi recorrido, tuve la ilusión... yo... ¡era como si faltara una casa de la calle, señor!

—¿Qué una casa desapareció? —dijo Chafik disgustado.— Sin duda te ha dado una insolación.—añadió secamente. Y se volvió para interrogar a Husain el Mudo.

El santón respondió inscribiendo en el polvo con el dedo la palabra "nada" y volvió a su faena de hacer cuentas. Había frente a él una pila de amuletos recién confeccionados y en cada uno de ellos grabado el nombre coránico de "el Protector".

—A lo que parece los talismanes sagrados, como las mercancías seculares, se hacen en serie —comentó Chafik.

Encendió un cigarrillo y por encima de él llama vio a un gólfido pelirrojo que salía corriendo a escape de un callejón. El rostro pálido del muchacho estaba lleno de magulladuras y cuando abrió la boca y gritó:

—¡Sí, ¡Padre de las Narices!", puso de manifiesto un portillo donde

antes había habido un diente, recién roto de un puñetazo.

Una pelota de fango, lanzada con mortífera puntería, manchó la chaqueta del inspector; el muchacho desapareció antes de que el sargento Abdullah, airado, pudiera moverse.

Chafik detuvo a su auxiliar que quería lanzarse en persecución del malcriado, diciéndole: —Es cierto que mi nariz es demasiado grande y no puedo ver el mal que se produce bajo ella. Además, Abdullah, mi hijo ha castigado ya a Jorge.

Se alejó con la cabeza erguida, y los ojos refulgían entre sombras, como las sombras alertantes de los buitres revoloteando sobre una carroña en el desierto.

Tenían detenido a Abu Nahabi, el Padre de los Ladrones, en una cecanera estación de policía y Chafik lo entrevistó en una habitación vacía, de blancas paredes. El hombre, arrestado bajo sospechas, era un tipo truculento que se inclinó sobre la mesa del inspector sacudiendo sus puños esposados.

—¿No puedes un ciudadano pasarse por el bazar?—gritó.— ¡Exijo mis derechos!

El inspector Chafik colocó una cajetilla de cigarrillos junto a su codo izquierdo, y un cenicero a su derecha. Se sentó y se puso a fumar en silencio hasta tirar la colilla; luego dijo con suave acento: —Ya tendrás tus derechos. —¡Menos mal!

—El derecho de orar antes de que te ahorquen— añadió el inspector.

—¿Qué? ¿Qué? —Y el rostro colérico de Abu se tornó verde.

—El derecho de limpiarte el alma con una confesión antes de comparecer ante el juicio de Dios—continuó Chafik.— Elias Samoon está muerto. Aún cuando tú no lo hayas matado, la diversión creada por tu presencia en el bazar de los orifices confundió a mi gente, e hizo posible que otro implacable individuo se acercara a Samoon; de modo que por lo menos, eres cómplice. Y un cómplice de asesinato va a la horca.

El hombrecillo arregló cuidadosamente los cabos de cigarrillos en el cenicero.

—Te encomiendo al verdugo —prosiguió con displicencia.— No le temas, que es hombre experto. Te atará y te llevará a la horca y te colocará de pie sobre la computadora; te pondrá una caperuz blanca para taparte la cara, te echará un lazo al cuello, y te dejará colgar nandándote a la eternidad. El estallido de tu largo cuello será lo último que oigas en la vida.

El Padre de los Ladrones cayó de rodillas.

—¡Señor, señor! ¡Yo no fui! ¡Yo no maté a Samoon!

—Entonces ¿quién fue? —preguntó Chafik con calma acento.

—El encapuchado, el jefe... Chafik recordó a la mujer que había visto a un encapuchado salir corriendo del bazar.

—¡De modo que existe un hombre tall! —exclamó.— ¡Di su nombre, ladrón! Tal vez yo pueda salvarte del patíbulo.

—Se llama Ali Rafah —gritó Abu Nahabi— y vive en casa de Zema en la calle de la Fuente. El tu quien cometió este homicidio. ¡Yo no!

—Describe al señor Rafah. —Es un hombre de mediana estatura, flaco. Nunca he visto su cara; siempre la lleva cubierta. Una enfermedad se la ha carcomido.

—¿Y a su alma también? ¿Cuanto tiempo hace que eres su lugarteniente?

—Seis meses.

—¿O siervo fiel! ¿Cómo has servido al demonio! ¿Y cuál ha sido tu salario?

—Todavía nada. El decía que teníamos que esperar, que era preciso pasar cautelosamente las cosas robadas. El inspector meditó un momento y luego habló para sí: —Como me lo imaginaba: paciencia. También, una personalidad persuasiva y la capacidad de mandar. ¡Qué hombre! —Juguetó con su gruesa sortija, miró con indiferencia al Padre de los Ladrones, y dijo en tono monótono a Abdullah: — Lévatelo, me recuerda a las criaturas que viven bajo las piedras.

Cuando el sargento se hubo llevado al preso y retornado, Chafik dijo: —¡m! Es curioso.

—¿Señor? —La calle de la Fuente donde vive ese Rafah está en las cercanías de la mezquita de al-Waqi-ah. ¡Yo estaba tan próximo a él y no lo sabía!

Fueron en busca de Ali Rafah. La casa estaba construida alrededor de un patio donde una polvorienta palmera luchaba por la vida, como la gente que se aloja en cuartos sordidos.

—¡Oh, Madre de las Cucarachas! —dijo Chafik a la dueña de la casa— ¿Dónde se esconde Ali Rafah?

—¡Respeto mi sexo, tú, Padre de las Narices! —chilló la bruja, mientras el sargento Abdullah insertaba su pie en el quicio antes de que pudiera darle con la puerta en la cara.— ¡Está bien! —gruñó Zeinab.— Pero ¿por qué buscan a Rafah, que es tan tranquilo?

—¡Admiras la tranquilidad? —No me gustan las voces que silban como la serpiente, como la tuya.

El inspector contuvo la lengua y siguió a la mujer escalera arriba. Cuando pasaron junto a una oscura cueva que había en la pared, le preguntó: —¿quién vive ahí? —Uno que tiene más mérito que tú —respondió mordaz Zeinab.— Se la he dado por caridad a ese santo hombre que se sienta a la puerta de la mezquita.

—¿Te refieres al que hace los amuletos? —Y Chafik miró para dentro del mechinal; había allí una estera, una frazada andrajosa, una escudilla para comida y numerosas ratas campeando por sus respetos. — ¡En verdad que tu caridad será premiada en el cielo, Madre! —declaró el inspector irónicamente.

Fueron al piso alto donde Zeinab se detuvo y llamó a una puerta cerrada: —Aquí se aloja el hombre tranquilo —dijo.

—¿Por qué le llamas "tranquilo"?

—Rafah no da que hacer. Se marcha cuando oscurece. Durante el día se está tranquilo y callado en su cuarto.

—¡Admirable inquilino! ¿Cuánto vino a vivir aquí? Zeinab meditó un momento —Hace unos siete meses— contestó al fin. — Recuerdo que fue el

Molestias pequeñas
... pero

INTOLERABLES

- Quemaduras superficiales
- Lesiones leves
- Salpullido
- Labios secos y agrietados
- Picaduras de insectos
- Grietas y asperezas
- Quemaduras de aire y sol

MENTHOLATUM
¡da alivio inmediato!

Póngase Mentholatum en la región afectada de la piel. Mentholatum aún a su frescura un extraordinario poder de penetración. Por eso se usa como calmante en las irritaciones cutáneas.

No se deje Ud. exasperar, cuando el alivio es tan fácil. Use Mentholatum. Su efecto es inmediato.



No destruya
sus nervios!

Cálmelos!

CON NOVOJAZMIN



La fiebre diaria, la tensión y los disgustos alteran los nervios. Experimente o los problemas con decisión y optimismo. Tome desde hoy mismo NOVOJAZMIN, eficaz sedante del sistema nervioso.

Estreñimiento?
TOME Sal de uvas
PICOT

es después de haber alojado yo de caridad al santo hombre, Husain. —Volví a llamar a la puerta. — ¿Qué raro! Rafah tiene que estar ahí; no lo he visto salir.

El inspector miró al sargento; Abdullah aplicó el hombro y empujó la puerta, sordo a los chillidos de la mujer.

—Está vacío —canturreó. Nadie había vivido en aquella pieza desde hacía mucho tiempo. El aire estaba enrarecido y el piso tapizado de polvo. Los hombros de Chafik se bajaron en derrota, y luego los enderezó al volverse hacia la casera.

—¿Me dijiste una mentira, vieja? —preguntó con un tono de calma mortal.

La mujer se quedó mirando fijamente para la habitación. — ¡Rafah vive ahí! Todas las semanas viene y me paga la renta. Vive ahí! ¿Quiéren ustedes que dude de mis ojos?

—De seguro que esos ojos inquisitivos lo ven todo. O casi todo—añadió pensativamente Chafik.— ¿Por casualidad le has visto la cara?

—La lleva siempre cubierta. Dice que tuvo una enfermedad y...

—La misma historia del hombre sin cara; vive aquí y sin embargo no vive aquí. ¡Ay, vieja! ¿Le has dado alojamiento a un jiní!

Zeinab huyó poseída de terror, y Chafik, divertido haló una silla hacia la raquítica mesa. Se sentó con los codos apoyados en ésta y la barbilla en las manos. El sargento Abdullah se recostó contra la pared con la resignación pintada en el rostro.

Mediase el tiempo por la pirámide de colillas de cigarrillos apiladas en un platillo. Al cabo de un rato Chafik dijo como hablando consigo mismo: — Rafah iba a donde ella y le pagaba el alquiler; ella nunca había venido a esta habitación. Eso es importante y lo mismo la quietud del tal sujeto. ¡Si que estuvo aquí, desde luego. Ella le vio salir y entrar y ella lo ve todo. Pero ¿qué hacía todo el día? Y ¿cómo pudo salir un viernes a plena luz sin que ella lo viese? —Chafik se apretó el nudo de la corbata y gritó: — ¡Ese tipo es un Houdini! Recuerda al imaginativo Yusuf a quien puse de posta en la mezquita; hablaba de una casa que desaparecía cuando Rafah andaba por allí...

Algo desvió el pensamiento del inspector; quien, rascándose la cabeza, gruñó: — ¡Bah! ¡hay piojos en este puero lugar! —Su delgado rostro se iluminó de humorismo y añadió, imitando la voz de farsite de su hijo: —Fueron enviados para tenernos despiertos a fin de que pudiéramos recitar el Alcorán, padre.

De repente se puso en pie, tan bruscamente que la silla cayó al suelo.

— ¡Abdullah! — ¡Bamo.

— ¿Señor?

— Echame una reprimenda; he olvidado algo.

Chafik sacó un sobre del bolsillo y vació con cuidado en la mesa los fragmentos de todo seco que había recogido que el piso de la tienda del joyero asesinado. "¡Barro!" murmuró, y con cuidado escogió los pedazos mayores y los ensamblo unos con otros. Por último se volvió hacia su auxiliar sin decir palabra.

—Señor —dijo el sargento— observe que es un objeto de barro y que tiene una inscripción; uno de los nombres de Dios, señor. — "El Justo" —profririó Chafik.

Con Desodorante
HEATHER

PRONUNCIENSE JIDER

permanecerá fragante todo el día.



Haga llegar a todos ese fragante y sabroso olor a limpio que sólo da el DESODORANTE HEATHER. Es como una prolongación del baño, que la mantiene envuelta en un perfume sutil que subyuga durante todo el día. El DESODORANTE HEATHER ahora viene en dos perfumes. Lavanda y Heather... Use DESODORANTE HEATHER...! Es suave y perfumado...!

La base de clorofila!

Distribuidores Exclusivos para Cuba:
HOME PRODUCTS OF CUBA INC.
APARTADO 3736 LA HABANA TELEFONO 1-8551

KOLA ASTIER

Intensifica la elasticidad muscular. Aumenta la resistencia física. Combate el cansancio y produce mayor energía.



DE VENTA EN TODAS LAS FARMACIAS

—Y recuerdo otro noribre, "El Protector" —añadió.

Abdullah, ya excitado, exclamó: —Este es uno de los amuletos hechos por el santón que se sienta junto a la mezquita. El matador de Elías Samoon debe haberlo llevado como talismán. Por tanto en algún momento reciente debió haberse lo

comprado a Husain. Por tanto Husain debe acordarse de él. Por tanto...

—Por tanto no hagas saltar con tanta premura al caballo cerrero sobre la cerca, — le interrumpió Chafik. —Sin embargo, me estimula tu razonamiento. Ten la bondad de ir a la cárcel donde guardamos

FIJA-COLON

se aplica por medio de pantalón fluoroscópico.

Por requerir el colon caldo una aplicación científica de la faja apropiada, el ortopédico Dr. utiliza siempre la pantalón fluoroscópico en sus clientes, antes de aplicarles el FIJA-COLON. FIJA-COLON es una creación del Dr. José Díaz que los médicos indican con toda confianza.

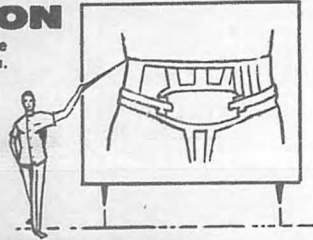

ITINERARIO FIJA MENSUAL

Ciudad	Hotel	Hora	Día	Ciudad	Hotel	Hora
1. Méjico	Volcan	9 a 11	6	Méjico	Palta del Norte	8 a 12
2. Méjico	Lovers	1 a 3	6	Florida	Uran	4 a 6
3. Méjico	N. Continental	5 a 7	7	V. de los Tonos	Gran Casino	2 a 6
4. Méjico	San Carlos	8 a 12	8	Méjico	Majestic	8 a 12
5. Méjico	Santa Clara	2 a 6	8	Bayamo	Meru York	3 a 6
6. Méjico	Cabarrús	8 a 12	9	Méjico	Casa Blanca	8 a 11
7. Méjico	Placitas	2 a 6	9	Palma Soriano	Saratoga	3 a 6
8. Méjico	Santi Espirito	9 a 12	10	Santiago de Cuba	Imperial	8 a 4
9. Méjico	Ciego de Avila	2 a 6	15	Pinar del Rio	Ricardo	9 a 1

JOSEFINA ATIENDE A LAS SEÑORAS

ORTOPEDIA DIAZ

(AIRE ACONDICIONADO)

Monte 723 e. Carmen y Rastro, La Habana. Tel. A-6928

a Abu Nahabi, el Padre de los ladrones, y...

—¿Lo van a ahorcar?— preguntó esperanzado el sargento.

—A su debido tiempo, sin duda. Entretanto, ponlo en libertad y adviértete que por bien de su cuello no deje de ir a la mezquita de al-Waqi'ah con los chacaes que son sus colegas. Y, mi viejo amigo...

—Diga señor.

—Telefónea a mi casa. Dile a mi hijo que reúna a su "gente" y llévales todos al mismo lugar. Particularmente exijo la presencia de un chiquillo llamado Jorge; el que criticó mi nariz.

Todavía no habían llamado a la oración de la tarde cuando el inspector Chafik llegó en un coche abierto e hizo una entrada característica; llevaba los hombres cuerdos, la chaqueta blanca perfectamente colocada, y tuvo buen cuidado de volver su fino perfil al auditorio mientras encendía un cigarrillo.

Todos estaban allí, la pandilla que Abu Nahabi había congregado a la fuerza, acicateado por el miedo. Un grupo de gólfidos de todos tipos y tamaños fueron agrupados al fondo por Faisal, que gozaba con la autoridad redescubierta de su padre.

Chafik hizo una irónica zalema y fue a situarse en las gradas de la mezquita cerca de Husain el Mudo. El santón, perturbado por la reunión de tanta gente, se guardó en el bolso los amuletos y se machó arrastrando los pies. El inspector hizo una señal preconvenida y el sargento Abdullah, maestro de ceremonias, introdujo a la reunión al policía de la posta a quien visiblemente le disgustaba todo aquel ajetre en su calle.

—¡Ah, Yusif, como corre tu luz delante de tí!—dijo Chafik con suave sarcasmo. —Mira en torno, digno creyente, y dime si la casa ha vuelto a desaparecer.

Yusif ignoró el auditorio y examinó la calle ladrillo por ladrillo. Frunció luego el entrecejo y exclamó: —¿Si por cierto! ¡Ha desaparecido una casa! ¡Qué idiota soy! El santón no está aquí; fue su ausencia la que noté la otra vez!

Dos policías vestidos de paisano escoltaron a Husain el Mudo otra vez hacia la mezquita. El puercu y canijo sujeto se mesaba la barba teñida de aleña y mantenía los ojos humildemente bajos.

—Necesito a todos en mi escanario, y tú te saliste de él cuando no debías—dijo el inspector dirigiéndose al santón. —Y te marchaste tan calladamente, como siempre, Husain el Mudo, Rafah el Tranquilo...

El silencio que reinaba en la calle hizo innecesario que Chafik alzase la voz para continuar diciendo: —Sé por mis archivos que había en efecto un santón llamado Husain que vivía en la santa ciudad de Kerbela. Tal vez haya muerto, acaso fuera asesinado, pero un hombre que se le parecía vino a Bagdad hace ocho meses y recibió alojamiento en casa de la virtuosa Zeinab. Un mes más tarde un sujeto que se hacía llamar Al Rafah, y que ocultaba su rostro porque afirmaba que era feo, debido a una enfermedad, fue a parar a la misma casa; sin embargo, nunca ocupó el cuarto que había alquilado. Opino que los dos eran un mismo hombre, santo de día y ladrón encapuchado de noche. Este hombre es listo, muy listo. De él menos que de nadie sospechaban los policías de posta en esta calle. Yusif está demasiado familiarizado con la es-

Los Hombres de Negocios (Sedentarios)



Eliminan las toxinas y el ácido úrico tomando URODONAL

...y viven más contentos!

URODONAL

cena que nos rodea; no vió cuando Husain fue a cometer el asesinato; se figuró no más que había desaparecido una casa, al ver el paisaje diferente, sin el supuesto santón mudo en el sitio que siempre ocupa.

Luego el inspector añadió con orgullo: —Fue un muchacho, mi hijo, quien notó el error más grave. Los santones no destruyen a las pequeñas criaturas que los pican; creen que son seres benditos, enviados para mantenerlos despiertos a fin de que no se olviden de recitar el Alcorán.

Y esto diciendo se volvió hacia Husain y movió la cabeza con aire de reproche.

—¿Les temes a los de tu pandilla? ¿Pensabas estafarlos? —preguntó Chafik, levantando de intento la voz. —¿Te ibas a fugar con

el botín y dejarlos registrando todos los albañales de Bagdad en busca de su jefe sin cara? Y ¿dónde está todo ese botín, dónde están las perlas negras? ¿Qué llevas ahí, Husein el Mudo, Rafah el Tranquilo?

Chafik le arrebató el bolso de cuero que el hombre llevaba colgado de la cintura. Sacó de él una cuenta de barro y la alzó entre sus dedos.

—Es una de las muchas que llevan la inscripción de "El Protector"— anunció.— Una broma pesada que me jugó cuando hizo una de esas cuentas en presencia mía, pero no una broma que deba juzgarse con un nombre de Dios.

Entre los fuertes dedos del barro se desmoronó mientras Abu Nahabi y su pandilla de facinerosos daban unos pasos adelante, arrastrando los pies en las baldosas de la calle. El inspector Chafik les mostró la perla negra oculta dentro del amuleto de barro.

—Recupera la voz y confiesa, asesino!— dijo el hombre silencioso. —¿O prefieres que te entregue a ellos? —Se introdujo en el auto de la policía y mientras este se ponía en marcha lentamente, la turba avanzó contra el criminal como una ola.

De entre los harapos de aquellos bribones surgieron palos y cuchillos. Eran una manada de chacaes, la escoria del arroyo de Bagdad, ciegos de odio y sedientos de sangre.

—¡A matarlo! —chilló una voz.— ¡A matarlo, a matarlo! —Y comenzaron a licver piedras.

Husein salió corriendo detrás del carro de la policía. Se asió a la defensa posterior pero no pudo sostenerla mucho tiempo y cayó al pavimento; en el acto se levantó y echó a correr de nuevo. Los otros lo perseguían a pedradas mientras él gritaba histérico:

—¡Misericordia! ¡Por amor del Dios Compasivo! ¡Piedad!

Chafik miró hacia atrás y sonrió. —¡Dios tiene tantos nombres!— dijo.— Uno es el de "el Justo", que figuraba en el amuleto que dejaste por accidente junto al cadáver de Samoon.

—¡Piedad! ¡Van a matarme! Ellos...

—¡Confiésalo!

—¡Si, ¡yo maté a Samoon! No era esa mi intención... pero él me arrancó la tela que me cubría la cara y me reconoció como Husain el Mudo. ¡Tú, que matarlo!

El inspector ordenó que parara el coche, y el sargento Abdullah arrastró dentro al delincuente justo a tiempo para salvarlo de la turba de su gavilla. Mientras aceleraban Chafik se puso en pie y por encima de la turba llamó a su hijo, que corría con los demás chiquillos en la retaguardia.

—¡Faisal!

—¿Que, padre mío?

—Dile a Jorge que tiene harta razón; que yo poseo una gran nariz para oler mejor a los criminales, hijo mío.

El inspector Chafik, reparada su personalidad, encendió un cigarrillo. (T.T.)

LOS HIJOS: VERDADERAS...

(Continuación)

produzcan los resultados apetecidos, sin embargo, ambos padres deberán esforzarse mucho para olvidar sus diferencias por lo menos durante esos días.

El genio británico Oscar Wilde, ha dicho: "Al principio los niños aman a sus padres. A medida que van siendo mayores, los juzgan. Algunas veces los perdonan".

MAMA TIENE LA SOLUCION a los problemas cutáneos de toda la familia NOXZEMA!

Nueva Crema de Belleza 3 veces mejor para su cutis: • Limpia • Suaviza • Aclara



Noxzema ha llegado a ser rápidamente la crema de belleza favorita de las madres cubanas que han comprobado ya su maravillosa efectividad y su fácil aplicación. Pero además, descubrieron que Noxzema asegura el bienestar general, proporcionando alivio inmediato a las alteraciones cutáneas de toda la familia.

Embellecimiento del Cutis: Noxzema limpia como un jabón... y suaviza como una crema. Usela como crema embellecedora durante la noche y también como base para polvos.

"Manos Detergentes": Noxzema normaliza rápidamente las manos ásperas, rojizas o escamadas por el uso de detergentes, haciéndolas lucir más suaves y blancas en menos de veinticuatro horas. Y Noxzema no empegota ni mancha, porque no es grasosa.

Acné Juvenil: Contiene cinco ingredientes medicados que actúan tan rápida como eficazmente para proporcionar un cutis limpio y claro.

Rozaduras de los Pañales: La suave y refrescante crema medicada Noxzema hace desaparecer rápidamente la irritación que produce el roce de los pañales, restableciendo la normalidad a la delicada piel del bebé y proporcionándole un grato bienestar.

Barba Irritada: Noxzema suaviza y refresca el cutis irritado al afeitarse... sana los rasguños invisibles.

Económico comprando el tamaño grande de Noxzema. Y su dinero le será devuelto si no se convence de que Noxzema es mejor que cualquiera otra crema para la piel que usted haya usado antes.

NOXZEMA! CREMA MEDICADA PARA LA PIEL 3 TAMAÑOS: 30¢, 60¢ y 90¢

No son los hijos del divorcio los que tienen más cosas que perdonar. Los squiatras han descubrieron que los que sufren más son los hijos del "divorcio emocional"—jóvenes cuyos padres son desdichados en el matrimonio, pero que permanecen juntos, cosa irónica, "por el bien de los hijos".

Una encuesta realizada entre 18,000 delincentes juveniles demostró que sólo uno de cada diez procedía de hogares destruidos por la separación y el divorcio. El mayor número procedía de familias "emocionalmente divorciadas".

"La separación física de sus padres no es el golpe más severo que sufren los niños—dice el doctor Despert—. La separación emocional del hombre y la mujer, y de los padres y sus hijos, produce terrible destrucción en hogares donde la palabra divorcio es posible que nunca haya sido pronunciada. Un niño que haya tenido que capear un divorcio tiene más posibilidades de llegar a una saludable madurez, que un hijo de un matrimonio infeliz que lo haya tenido que sufrir esa tormentosa experiencia. Sólo podrá hacerlo, sin embargo, si sus padres llegan a divorciarse".

Un niño a quien una vez el juez le preguntó si deseaba vivir con su padre o con su madre, pensó durante breves instantes y al fin respondió: "Yo quiero vivir con los dos juntos—dijo con tristeza—pero creo que el tiempo de las milagros ya se acabó".

Los padres divorciados que pueden echar a un lado sus animosidades para darle a su hijo el amor, comodidad y apoyo espiritual que él necesita, después de todo serán capaces de producir ese milagro.

YA LLEGO A CUBA EL MODERNO SISTEMA

Gregory

QUE ELIMINA PARA SIEMPRE EL VELLO SUPERFLUO DE...



- Sin depilatorios
- Sin molestias
- Sin irritaciones
- Sin dolor
- Sin cicatrices

El moderno SISTEMA GREGORY es el método Termo-Eléctrico más eficaz para extraer de raíz y para siempre el molesto vello superfluo que tanto afea el aspecto femenino.

VISITENOS Y CONVENZANSE

- Diariamente: de 10 a.m. a 7:30 p.m.
- Sábados: de 10 a.m. a 3 p.m.



Edificio Odontológico, Dpto. 1412, Entre 23 y 21 Vedado, Habana. Telf. F-3500

Debilidad Sexual?

La vitalidad del organismo del hombre depende del funcionamiento de las glándulas. TONOSEX actúa directamente sobre el sistema glandular proporcionando nuevos bríos juveniles. Si usted siente indiferencia, tome enseguida TONOSEX y se sentirá como un hombre nuevo. T-17

Crucigrama por F. P.

HORIZONTALES

- Comarca de Grecia antigua, sobre la costa occidental del Peloponeso, su principal ciudad Olimpia.
- Orden establecido para las ceremonias de una religión.
- Unir, agregar.
- Lo que suele quedarse pegado a los labios al comer o beber.
- Hábil, mañosa para hacer algo.
- Que siente amor.
- Dicese del ave de canto melodioso.
- Rey de Grecia, hijo del rey Luis I de Baviera.
- Exactamente divisible por dos.
- Uno de los profetas del canon judío.
- Pastor siciliano, amado por Galatea, a quien aplastó bajo una roca el celoso Polifemo.
- Orilla.
- Hacer masa de harina, yeso, tierra etc.
- Terreno comunal para pastos.
- Pronombre demostrativo.
- Gran lago salado de Asia, en el Turquestán occidental.
- Máscara o antifaz.
- El que dirige cierto número de operarios.
- Dar de color o teñir una cosa.
- Sitio plantado de olivos.
- Ave acuática.
- Plantigrado.
- Hogar.
- Arte de la navegación.
- Canoa mexicana.
- Agujerito sutil de la piel.
- Peso que se rebaja en las mercancías por motivo de los embajajes.
- Sobrino de Abrahán, padre de los amonitas y de los moabitas.
- Término de una carrera.
- Ser orgánico que vive, siente y se mueve por propio impulso.
- Abundante, espléndido.
- Motín, reunión turbulenta.
- Dar figura de óvalo a una cosa.
- Segunda tasa.
- Hecho de palabra.
- Planta aristolochiácea, de flores rojas olor fuerte y nauseabundo.

VERTICALES

- Muy pequeño.
- De leña.
- Ijada.
- Cubo pequeño en cuyas caras hay señalados puntos desde uno hasta seis y que sirve para varios juegos.

(Solución del Crucigrama de la Somata Anterior)

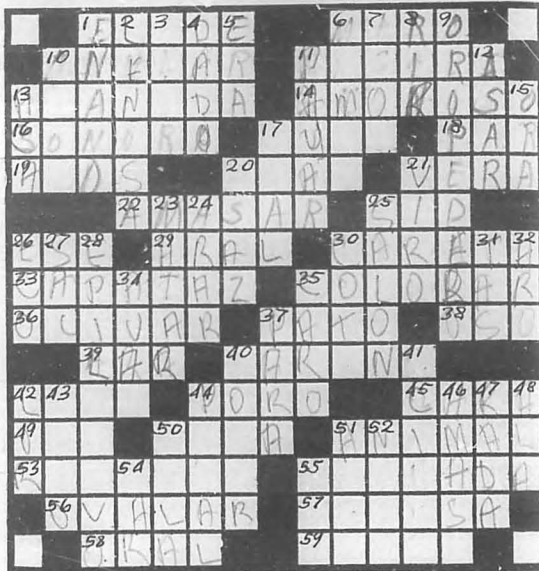

- Epoca.
- De nariz pequeña, chato, (pl.)
- En Rusia y en la iglesia griega, imagen pintada y a veces dorada que representa a la Virgen o a los santos.
- Río costanero del Mediterráneo, que nace en los Pirineos.
- El que fabrica o vende oropel.
- Distrito del Estado de Hidalgo (México) capital del mismo nombre.
- Golpear con fuerza alguna cosa.
- Exponer al fuego un manjar crudo para que tome comestible.
- Adverbio de lugar.
- Aléxisis de ahora.
- Dicese de ciertas frutas muy delicadas, de cierta clase de rosas.
- Bastante, harto.
- Uno de los nombres de la marita cebellina.
- Causar la muerte.
- Labrar la tierra con el arado.
- Sala grande.
- Repetición de un sonido.
- Condimento.
- Que obstruye los canales naturales del cuerpo.
- Una tela de lienzo rayada.
- Yunque pequeño de platero.
- Anillo.
- Firma que se pone en una letra de crédito para responder de su pago.
- Que cuesta mucho.
- En dirección a, hacia:
- Lo que comunica movimiento, como el viento, el agua, el vapor.
- Acertar.
- Papagayo grande.
- Masa pequeña de nieve trabada que cae al nevar.
- Marino español inventor de un barco submarino.
- Del verbo amasar.
- Bahía natural o artificial.
- Parte del ave.

- Valija del correo francés.
- Nombre dado a los dioses bienhechores en la mitología escandinava.
- Señal que se pone a una cosa.
- Igual al 18 horizontal.
- Altar.

EL EXTRAÑO CASO DE...

(Continuación)

do a la actriz polaca Bella Weigler y Bella había sacado de sus casillas al hasta entonces respetuoso magnate. Darryl le cambió el nombre a la Weigler, bautizándola como Darvi, un nombre compuesto de las tres primeras letras de su nombre y de las dos iniciales de su esposa Virginia. Con eso, Bella quedó en la familia.

Apesar de los esfuerzos de su protector, Bella Darvi no alcanzó el éxito esperado en el cine. Se mantuvo durante un tiempo en los repartos, pero los fanáticos no respondían en la misma forma que el hombre que la había elevado. Por otra parte Bella tenía gustos extravagantes: gastaba capitales en joyas y en mesas de juego. Y peor aún, no se caracterizaba por su fidelidad.

Cuando la Greco apareció en el panorama, Darvi estaba en decadencia con Zanuck. Juliette sólo tuvo que apretar un poco las clavijas para que el productor clavara su vista en ella y eliminara de su vida a la extinguida Bella.

Tyrone Power, por su parte, recibió el golpe como una bofetada. Naturalmente, él no podía discutir con el jefe y prefirió hacer mutis por el foro dejando a Juliette bien parapetada en el corazón de Zanuck. Pero Power no estuvo mucho tiempo solo. Durante la filmación de "El Mar no Perdona" había conocido a la sueca Mai Zetterling y comenzado un conato de romance con ella.

Pero por aquella época la hermosa

Si Ud. ama a su canario



"Le daré la dieta VITA-RICA de French's, Alimento para Pájaros con Bizcocho, que lo mantiene sano, robusto y alegre".



French's
EL ALIMENTO PARA PAJAROS
de Mayor Venta Mundial
EN BODEGAS, SUPERMERCADOS,
TEN-CENTS Y PAJARERIAS
Rep.: Atlantis (Cuba) Ltd, Habana.

JALEA REAL FRANCESA

ESTABILIZADA
"Le lait des Abeilles"

De interés para Ud.

FORMULA DE
"La Leche de las Abejas"
1,010 Mg. Jalea Real
0,250 Mg. Embriones de Abejas Reinas.



sa Zetterling estaba todavía tratando de olvidar sus amores fracasados con Lemaire, el ex-marido de la Juliette Greco. Muchos afirman que entre ella y Power hubo amor, pero es más lógico afirmar lo contrario y dejar la cumbre del idilio para un tiempo después, cuando Power había sido despedido por Juliette y Mai se había desligado completamente de Lemaire. Mientras tanto Bella Darvi, sola y abandonada por Zanuck, no tenía a quien volver sus ojos enristricados y su bolso vacío. Pero entonces, más allá del horizonte apareció un hombre que se estaba restableciendo de un amor fracasado con Mai Zetterling. ¿Quién era? Ese mismo: Lemaire.

Y en menos de lo que canta un gallo, ya se habían compuesto otra vez las tres parejas y los seis personajes. Juliette había pasado de Lemaire a Power a Zanuck; ella había batido el record. Pero todos los demás también tenían una buena historia de circulación por la ronda amorosa.

Actualmente, este es el estado de este extravagante juego de candelitas: Power y Zetterling son inseparables y se rumora que Tyrone se casaría con ello si no estuviera actualmente muy escamado después de haber pasado por dos damas feroces como Linda Christian y la Greco.

Zanuck sigue empeñado en convertir a la Greco en la estrella de Hollywood que ella aspira a ser. Ya tiene Juliette preparada una película en la que irá de estrella. Se titula "La Tierra Desnuda" y la ex-cantante existencialista está dispuesta a mostrarle a Bella Darvi que ella podrá triunfar donde la otra fracasó.

Bella Darvi y Lemaire, por el momento, están juntos, pero considerando el temperamento de ambos, no hay que apostar mucho por la duración de esta unión.

El problema actual de los amantes ambulantes es éste: Zanuck, a pesar de sus devaneos, ama realmente a su esposa Virginia. Lemaire y Tyrone aman realmente a la Greco. La Zetterling ama realmente a Lemaire. Bella ama realmente al dinero y Juliette ama realmente a Juliette.

Con esta serie de intereses encontrados, es posible que el sexto cambio de pareja en la mayor brevedad. Vigílelos: es casi seguro que pronto vayan a buscar una candelita a la otra casita. Y que cualquiera de los miembros de esta fabulosa ronda le diga alegremente al recién venido: "Entre, que caben seis".

¿QUIEN MANDA EN...

(Continuación)

dice bordea— o rebasa la línea de —la indiscreción.

Es el hombre que quiere alcanzar con el gesto osado —que es su fuerte— una altura que está más arriba de su talla.

Cree que el silencio le resultaría fatal. Cree que para hacerse ver, para hacerse notar, necesita moverse constantemente. Por eso viaja, entra y sale, y habla de más.

Es el hombre-bicicleta, que si las ruedas no dan vueltas, se cae.

Detrás de toda esa ficción psicológica, el poder que pretende encarnar es otra ficción. Quiero decir que el verdadero poder soviético no está en sus manos, no le pertenece, no es suyo.

En Stalin, el poder se identificaba con su persona. En Khrushchev, el poder es cosa ajena. Lo ejerce, pero no lo posee. Se nota que hay unos hilos que mueven el muñeco.

labios hermosamente delineados, pero...

¿y su taquigrafía?



¿Llena de borrones y manchas que la obligan a disculparse cada vez que alguien ve su trabajo? Escriba con un lápiz MIRADO! La afilada y nítida punta del MIRADO dura páginas y páginas! Y 7 de cada 10 secretarías afirman que no hay lápiz más suave! ¿Por qué, pues, pedir "lápices", cuando es tan fácil decir MIRADO?

¡Aquí está!

EAGLE MIRADO

SE MANTIENE AFILADO MAS TIEMPO

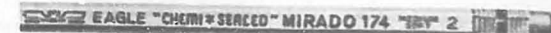

EAGLE PENCIL COMPANY • NUEVA YORK • LONDRES • TORONTO • MEXICO • SIDNEY • BOGOTA



Colonia Mennen PARA NIÑOS

(La única Colonia para bebés)

Se usa para:

- Agregar al agua del baño.
- Perfumar y refrescar el tierno cuerpecito del bebé.
- Humedecer el cabello de los niños para peinarlos.
- Perfumar las ropitas y los pañales.

Preparada especialmente para la delicada piel de los niños, según fórmula exclusiva de Mennen.

para su bebé **Mennen**

C.C.-5-57

vantando el brazo como el campeón en un ring. Era el dictador que al fin iba a llenar un vacío incomprensible. Era el sucesor de Stalin. El cuadro parecía lógico. Se hubiera dicho que las cosas tomaban de nuevo su nivel. Sin embargo, todo era un espejismo. Khrushchev no es nada más que un satélite.

Quizás no habrá nunca un nuevo Stalin. De todos modos, podemos estar seguros de una cosa: el nuevo Stalin no será Khrushchev.

Poco antes de su muerte, el viejo dictador reunió en Moscú (en octubre de 1952) el XIX Congreso del Partido Comunista soviético. Algunos imaginaron que entre los objetivos de la importante Asamblea figuraba la preocupación del ya enfermo y cansado Zar rojo de designarse un sucesor.

La hipótesis era absurda porque esa noción de "sucesor" es extraña al medio comunista soviético, y contraria al funcionamiento peculiar del sistema al uso. De todas maneras, se destacó como "primer" colaborador de Stalin el ahora en "desgracia" George Malenkov, quedando en segundo lugar el hoy victorioso Nikita Khrushchev.

Incluso se dió el caso excepcional de que el "informe" ante el Congreso, usualmente a cargo del jefe del Partido, lo hizo el propio Malenkov en aquella ocasión, sustituyendo a Stalin.

Tengo sobre mi mesa cuando escribo una publicación oficial comunista conteniendo los principales documentos de aquella reunión de Moscú. Además de un discurso de Stalin y del citado "informe general", se incluyen otros discursos de Molotov, Beria, Bulganin, Mikoyan, Suslov, Kaganovich y Vorochilov, las directivas con respecto al V Plan quinquenal, una crónica del acontecimiento, las resoluciones del Congreso, y la composición del nuevo Comité Central designado entonces.

Malenkov tenía como aliado al jefe de la Policía, el Ministro de Seguridad Laurencio Beria. Poco antes de la muerte de Stalin, Khrushchev, antisemita, montó con tra Beria el escandaloso complot de los médicos "judíos acusados de "envenenadores".

¿Quién fue en todos esos manejos el aliado de Khrushchev? La fuerza del hoy dictador-satélite se venía apoyando desde algún tiempo antes en sus estrechas relaciones con altos mandos del Ejército Rojo. Malenkov vs. Khrushchev significaba en cierto modo; Policía vs. Ejército. Los dos rivales eran dos muñecos. Ninguno de los dos tenía



¡uso UNGÜENTO PAZO el pronto alivio de las ALMORRANAS!

PAZO contiene la sangría, baja la hinchazón, calma la comezón y el dolor casi en el acto. Aplicable fácilmente.

UNGÜENTO PAZO

nuoso de las dos carreras de esos eternos rivales. Antes de 1948, George Malenkov, ex Secretario de Stalin, se encontraba en una situación de semi "desgracia". Mientras que Khrushchev, ya amigo íntimo del mariscal político Nicolai Bulganin ganaba importancia bajo la égida de Zdanov, favorito del dictador y heredero presunto, en aquellos días, del poderío soviético.

Pero Zdanov murió misteriosamente (se dice que envenenado, como otros muchos antes y después que él), y sus amigos se perdieron, se escondieron o se suicidaron. Malenkov volvió entonces al favor del todopoderoso, persiguiendo encarnizadamente a los partidarios de Khrushchev, aunque éste escapó en lo personal a las furias de su temible competidor.

Malenkov tenía como aliado al jefe de la Policía, el Ministro de Seguridad Laurencio Beria. Poco antes de la muerte de Stalin, Khrushchev, antisemita, montó con tra Beria el escandaloso complot de los médicos "judíos acusados de "envenenadores".

¿Quién fue en todos esos manejos el aliado de Khrushchev? La fuerza del hoy dictador-satélite se venía apoyando desde algún tiempo antes en sus estrechas relaciones con altos mandos del Ejército Rojo. Malenkov vs. Khrushchev significaba en cierto modo; Policía vs. Ejército. Los dos rivales eran dos muñecos. Ninguno de los dos tenía

DIGALE ADIOS A LA TOS



NEOTOS ACABA CON LA TOS EN UN 2 x 2

Todo parecía indicar que Malenkov había heredado realmente el conjunto de poderes que en los últimos años mantuvo en sus fuertes manos de dictador el difunto Stalin.

Todo fue: para Malenkov, una ilusión; para la historia, el breve espacio de nueve días.

El 14 de marzo asomó su calva testa por encima de sus asombrados compañeros del Comité Central un nuevo personaje. En una reunión misteriosa que tuvo lugar en la madrugada de ese día fue "liberado de sus funciones" a su "propia demanda" el camarada Malenkov, y designado Secretario General del Partido Comunista de la URSS, Nikita Khrushchev.

Es interesante seguir el curso si-

SINCLAIR H-C AZUL



SI SIENTE SUEÑO... NO MANEJE. ¡DETENGASE!

fuerza propia. Stalin había desaparecido sin dejar sucesor.

No se sabe cómo —quizás asesinando a Stalin (como algunos suponen con cierto fundamento) —Malenkov y Beria se libraron de aquella perversa trampa, y a la muerte del dictador aparecieron junto al cadáver del "amado maestro" como los verdaderos dueños de todas las Rusias.

Khrushchev parecía condenado a sucumbir. En los grabados que se conservan de aquellos días, figuraba siempre en lugares apartados y en planos secundarios.

Malenkov apareció todos los títulos y honores. Su retrato se podía ver en "Pravda" y en los principales periódicos ocupando el lugar y el tamaño que antes eran el privilegio de Stalin. Incluso con derecho al clásico "retrato" de las imágenes de los líderes destinados al Agi-Pro.

Fotos presentando al heredero junto al difunto dictador como padre e hijo se distribuyeron a todos los servicios de propaganda dentro de la URSS y a través del mundo. (Aigo parecido empezó a hacerse más tarde en relación con Khrushchev, a quien los técnicos del Agi-Pro se dispusieron a encontrarle vinculaciones personales con las grandes hazañas del pasado revolucionario, incluso con hechos en los que el bueno de Nikita nunca tuvo nada que ver).

Malenkov cometió el error —y la cobardía— de abandonar a su camarada en la batalla por el poder, convirtiéndose en acusador de Beria. Al precio de esa cobardía, conservó el cargo de Primer Ministro aún varios meses, mientras Khrushchev le seguía preparando

el terreno para una caída por episodios pero total, caída en la que ahora el "heredero de Stalin" se hundirá para siempre.

Es uno de tantos aspectos de la lucha de canibales dentro del comunismo, donde en la batalla por el poder se juega también la vida o la muerte física de los principales caudillos que en ella participan.

Y así llegó Khrushchev. Pero ¿quién le ayudó en su victoria? Es el punto al que ya hemos aludido, pero que queda por precisar. En las condiciones de esa singular pelea dentro del circo comunista, son grandes fuerzas materiales —no el convencimiento ni la ideología ni la simple maniobra política —las que actúan y deciden.

La prensa ha recogido en estos días con grandes éxitos la predicción sensacional de que Khrushchev será derribado del Poder den-

tro de los próximos ocho meses.

Es una profecía de Boris Morros, compositor y director de Cine, que desde hace años en los servicios de contra-espionaje de los Estados Unidos. Sus palabras han tenido el altavoz privilegiado de la Comisión que investiga en el Congreso de Washington las Actividades antiamericanas.

La profecía de Boris Morros añade que a Khrushchev le sucederá una dictadura castrense encabezada por el mariscal Zhukov.

En realidad, la materia no pertenece al dominio de la adivinación sino al plano más riguroso y menos "imaginativo del diagnóstico. Mucho antes de que hablara el espectáculo personaje norteamericano —quizás disponiendo de documentación y elementos de hecho (de toda actualidad) que yo no poseo—, anoté en estas mismas páginas de BOHEMIA y en otras publicaciones de

Europa y América conclusiones análogas.

En un artículo publicado en esta popular revista el 18 de agosto último, figura precisamente la frase a que me refiero al inicio de estas cuartillas, dentro de un párrafo cuyo texto completo dice así:

"Que Khrushchev mismo no se haga ilusiones. Como coronación de este proceso, quizás no tarde en aparecer —sobre la cabeza pelada y provisional del pintoresco charlatan de Ucrania —el Bonaparte ruso que ponga en claro ante el mundo lo que muchos —en el Occidente democrático— se resisten todavía a comprender".

Es una tesis que vengo sustentando desde hace tiempo, y que tan lejos como en febrero de 1953 la desarrollé igualmente en un artículo comentando la expulsión de Malenkov de la jefatura del Gobierno Soviético:

"No me sorprendería —dije hace

¿Malas DIGESTIONES?



Acidez, Hinchura después de comer, Estreñimiento, Sueño después de las Comidas, Acido Urico, han sido combatidos de una vez y para siempre por miles y miles de personas que a través de varias generaciones han usado y siguen usando la efervescente **MAGNESIA MARQUEZ PADRE**.

Además, tiene la ventaja de que **NO SABE A MAGNESIA**, es efervescente y tan agradable que se puede tomar en las comidas por cucharaditas, ¡Y NO ES PURGANTE! Tomándola en esta forma usted nota como la comida le cae bien, hace buenas digestiones, y siempre está alegre y dispuesto para el trabajo o para la fiesta.



Efervescente **MAGNESIA MARQUEZ PADRE**

UN PRODUCTO ACCO VALVULAS R-P&C PARA TODA CLASE DE PRESIONES DESDE 125, 150, 200 HASTA 300 LIBRAS Y EN UN SURTIDO COMPLETO DE ESTILOS

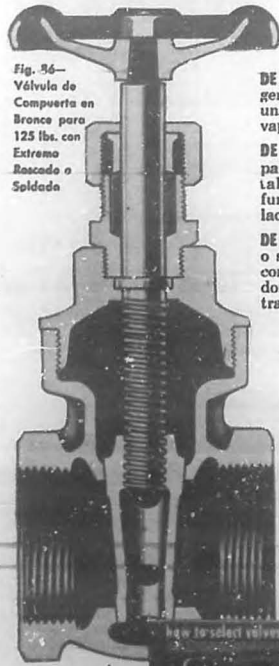

Fig. 56—Válvula de Compuerta en Bronce para 125 lbs. con Extremo Roscado o Soldada

DE COMPUERTA, para servicio general donde se requiera una corriente completa de vapor, agua, aceite o gas.

DE GLOBOS Y ANGULARES, para cierre hermético e instalaciones que requieren funcionamiento o estrangulación frecuentes.

DE RETENCIÓN. (Check's) con o sin bisagras para usarse con válvulas de compuerta donde debe evitarse la contracción.

- BRONCE
- HIERRO
- ACERO

Vea a su distribuidor de las Válvulas R-P&C o escriba a la dirección abajo solicitando su catálogo.

CUADRO DE PARTES GRATIS COMO SELECCIONAR VALVULAS

Este cuadro de 17 x 11 pulgadas indica los principios a seguir en la selección de válvulas para diversas aplicaciones... incluyendo flúidos, temperaturas, presiones y requisitos de servicio. Solicite su ejemplar gratis a:

RAFAEL BATISTA A. AGUIAR No. 556—Dptos. 4 y 5, Habana

Teléfono: A-4472

AMERICAN CHAIN & CABLE COMPANY, INC. Departamento de Exportación 230 Park Avenue, Nueva York 17, N.Y., E.U.A.

R-P&C Diseñadas para Seguridad

antes— hecho real que las convenciones internacionales y la necesidad de guardar un minimum de formal respeto a "los principios" han mantenido hasta ahora en una ocultación más o menos discreta. Pero todo dispuesto para descubrir la cortina cuando las circunstancias no toleren ya el disimulo, o cuando el disimulo resulte, en un momento dado, tan sólo una molesta precaución innecesaria.

"Ese poder militar —segua diciendo mi artículo— es el que destruyó hace dos años al omnipotente Beria, y el que ha derribado hoy como a un pelele inservible a este pobre Malenkov, cuya inútil y ridícula petulancia no pudo ocultar jamás lo que denunciaban a cada paso los trazos de su risible figura de pin-pam-pum".

Entre otras consideraciones del mismo tenor, el trabajo que estoy citando agrega aún: "La URSS camina con creciente ritmo y cada vez con más desnudo gesto, hacia la fase abiertamente napoleónica de su ciclo histórico. Que el 18 Brumario comunista haya tenido lugar tan solo entre cortinas no quita ni una coma a la gravedad y a la seriedad del hecho de que en Rusia son los mariscales los que mandan".

Todo eso tenía y tiene una explicación política. La explicación pudiera ser la siguiente:

La concepción staliniana de la arquitectura del Estado ruso como una articulación de fuerzas y organismos teniendo como centro el Partido Comunista, ha fracasado por completo. Stalin entendía que en la URSS todo debía funcionar alrededor del Partido. Todo el Gobierno, la Administración, la Economía, la Policía, el Ejército.

Y que en el resto del mundo, la expansión del comunismo y del poder de Rusia debía tener su base en los Partidos de los diferentes países.

Esa idea maestra, que dominaba la concepción de la dinámica revolucionaria e imperial, ha fracasado. Los Partidos Comunistas no han triunfado por sí solos en ningún país. Hay un límite a la expansión del comunismo por esa vía, más allá del cual parece como si se descubriera una impotencia congénita del sistema de tal manera edificada.

En los únicos países donde el comunismo ha llegado a implantarse fuera de Rusia, el agente no han sido los Partidos, siempre pequeños, débiles, escasos de prestigio, de figuras nacionales, de masas y de arraigo político. El agente fue en cada caso el Ejército Rojo.

Podrían señalarse objeciones, particularmente pensando en el ejemplo de China. Lo esencial a mi entender es que en el caso de China, lo mismo que en el de Yugoslavia, lo que hizo el Ejército Rojo, lo hicieron los ejércitos comunistas de esos países y no los Partidos comunistas.

A la muerte de Stalin, se puso a prueba su propia concepción en la misma Rusia.

¿Podía decir "el Partido" los graves problemas de sucesión que planteaba la misteriosa muerte del dictador, en circunstancias tan particularmente difíciles, tanto dentro como fuera del territorio de Rusia? ¿Quién mandaría entonces dentro del Partido? ¿Quién podía decir en un organismo donde faltaban las tradiciones democráticas y donde durante años todo el mundo respondía al mando de un jefe que nadie estaba autorizado para discutir?

La designación de Malenkov bien

se ha visto que fue una fórmula provisional y sin ninguna solidez. Las ambiciones acechaban. Beria calculó que, con el aparato de la Policía, el camino del poder estaba fácilmente su alce. Era poner la fuerza de las armas en la batalla por el dominio del Partido. Los sostenedores de Khrushchev pensaron de igual modo. La primera víctima fue el Partido mismo.

Porque a Beria sólo podía detenerlo en su camino otra fuerza superior a la suya, que no era la disciplina política, sino otra fuerza material, otra fuerza armada. El Ejército Rojo destruyó a Beria.

Y desde entonces, es el Ejército quien decide, manda y resuelve, no sólo en los asuntos del Estado sino en la estructura íntima del Partido. Yo creo que fue el cadáver de una concepción y no el de un hombre, el que el famoso informe secreto de Khrushchev enterró para siempre, entre denuestos irresponsables, diversionistas y absurdos contra el hombre que encarnó una época.

No anticipo con esto que se producirá inmediatamente la liquidación del Partido Comunista como organización, pero sí digo que se ha producido ya, esencialmente, la liquidación del poder del Partido.

Los agentes de Moscú pueden que nos hablen todavía de marxismo y de revolución de octubre. Ambas cosas han pasado a la historia en el país de Zhukov.

PREFIRO LA AMANTE...

(Continuación)

se reunirá el comité de la resistencia en cierto ignorado lugar. Evenou se jacta asimismo de haber escondido en su casa a paracaidistas franceses e ingleses y de haber fabricado falsas cartas de identidad.

Tan valeroso comportamiento —no obstante su falta de confirmación en algunos extremos— le vale ser nombrado en los revueltos momentos de la liberación, consejero municipal, en espera de que las elecciones se celebren. Con su característica impulsividad concibe la ambición de ser Alcalde, despliega una trepidante actividad, figura a la cabeza de todas las manifestaciones, pero si cuenta con muchos amigos también se ha suscitado grandes enemistades que le amenazan de muerte. Con su volubilidad acostumbrada, a los tres meses dimite su puesto y renuncia a sus aspiraciones políticas.

El 12 de diciembre de 1944, Paulette, la viuda del héroe, contrae nupcias con el digno émulo de su primer esposo. Y a los siete meses justos, abandona el domicilio conyugal, vuelve a casa de su madre y recobra su antiguo puesto en un taller parisiense de alta costura. ¡El matrimonio ha sido un completo fracaso!

Después de una luna de miel perfecta, pero excesivamente corta, el marido modico, apasionado y lleno de atenciones que es el Dr. Evenou, se transforma, casi sin transición, en el demonio violento, libertino y sensual que se apodora en el fondo de su ser. Asustada por sus amenazas, Paulette consiente, a pesar de su inocencia, en que las culpas del divorcio se repartan entre ambos cónyuges, y todo el peso de maldad y resentimiento que yace en el fondo del alma del Dr. Evenou sube a la superficie, cuando en la última entrevista que tiene con su mujer, le dice con satánica satisfacción: —Me alegro de haberte hecho perder tu pensión de viuda de guerra.

Otra vez libre y solo, el Dr. Evenou vuelve a ser el tema constante de conversación para sus convalecientes. Reanuda sus correrías por bares y tabernas y en su gabinete médico, en el que rinde culto con igual fervor a Esculapio que a Venus, la tradicional ofrenda del gallo al Dios de la Medicina, es al propio tiempo un símbolo de su adoración a la Diosa del Amor.

Un buen día se ve imposibilitado para realizar sus curas habituales a causa del vendaje que inutiliza su mano derecha. Los clientes relacionan maliciosamente el averiado puño del doctor con el rostro tumefacto que la tarde anterior ostentaba un cierto marido al salir de su consulta. Semanas más tarde, estaba en ella una fiera disputa entre dos mujeres, que el galeno presencia imperturbable, disimulando el maligno placer que le produce comprobar las tempestuosas pasiones femeninas que es capaz de provocar. Y, aunque sus diagnósticos siguen siendo tan acertados como siempre, en las horas de la mañana, a medida que avanza el día su ojo clínico va perdiendo sagacidad y penetración por culpa de las frecuentes libaciones, que le valen el mote de "doctor Portot", nombre del generoso vino portugués que constituye su bebida favorita.

Mas todavía el Destino brinda al inestable doctor un tercer "chance" de remontar la pendiente de decadencia por la que insensiblemente se desliza. En 1946, Evenou conoce a Marie-Claire Milhavet, una joven que acaba de licenciarse en Derecho, perteneciente a una acomodada familia gascona y cuya fina y delicada belleza le impresiona por su sorprendente semejanza con las de las dos Paulettes que fueron sus anteriores esposas. También Marie-Claire, por su parte, se siente atraída por este médico de 38 años, todavía apuesto, a pesar de sus excesos, y de una facundia completamente meridional que le recuerda la labia dicharachera de su país de origen.

De nuevo el lazo conyugal logra soñar el desbocado potro de la sensualidad del Dr. Evenou y, cuando éste se consagra por entero a su esposa y a su adorable "Nanette", la hijita que ha venido a completar la dicha de aquel hogar, nadie duda ya de su definitiva regeneración.

Y sin embargo, tras aquella aparente seriedad, una nueva y terrible tempestad se incubaba en la dividida personalidad del Dr. Evenou. El hombre culto, de gustos refinados que presidían la elección de sus esposas, la selección de los libros de su biblioteca y el adorno de su casa con muebles de época y porcelanas artísticas, batallaba con su doble: un ser toscos y zafio, de inclinaciones vulgares y torpes pasiones. Una vez más, el Dr. Evenou siente despertarse en él un deseo apremiante de placeres violentos y groseros y una vez más vuelve a revolcar en el fango con mujeres de toda laya y a entregarse a la bebida con redoblada intemperancia.

Para colmo de males, por aquella época —1950— conoce a Simone Deschamps, una cuarentona que sólo tiene dos años menos que él. Es una angulosa rubia de cabellos rizados, de tez terrosa, manos hombrunas y facciones viriles, acentuadas por las profundas arrugas que surcan su rostro desde la nariz a la comisura de sus labios, finos y duros, que no suscitan el menor

en 3 minutos deslumbrante brillo para su cabello con el original

Champú Richard Hudnut CREMA DE HUEVO

Un champú radicalmente "distinto" que produce espuma aun con el agua más dura. Su maravillosa fórmula limpiadora tiene como ingrediente básico el huevo, que constituye el elemento natural por excelencia para embellecer el cabello.



El original CHAMPÚ CREMA DE HUEVO RICHARD HUDNUT cuya pureza se refleja en su peculiar color oro nacarado, es lo mejor que se ha producido para proporcionar a usted una cabellera de irresistible atractivo!



Richard Hudnut de la Quinta Avenida, New York.

EN TAMAÑOS DE 50 ¢, 85 ¢ Y \$1.50

deseo sensual. Es también una inestable cuyos nervios, perturbados por los bombardeos de la guerra, estallan a veces en violentas crisis de cólera. Un brillo extraño luce en el fondo de sus ojos y un relámpago de locura fulgura por momentos en sus pupilas que devoran a los hombres, como si tratase de encontrar en ellos su equilibrio. Pero su rostro poco agraciado y su desgarrada figura ejercen poca atracción en el sexo masculino. Ningún hombre ha sido capaz de adivinar que Simone —tan ardiente, tan exclusiva— podía ser una mujer apasionada.

Ninguno, excepto el Dr. Evenou. Con la misma sagacidad que su práctica médica le permitía diagnosticar los procesos patológicos de sus pacientes, su larga experiencia de obsesión sensual le hizo darse cuenta instantáneamente del volcánico temperamento que Simone ocultaba bajo su ceniciento as-

pecto exterior. Una sola mirada le bastó para comprenderse. Y en su primera charla quedó concertada su primera cita.

La pasión que une a estos dos cuadrágenarios es bien pronto tan avasalladora que no pueden vivir alejados, y el Dr. Evenou instala a Simone en su propia casa —un histórico edificio del siglo XVIII, llamado la Casa de los Pajes de la Pompadour, que ha adquirido recientemente gracias a una providencial herencia de su esposa.

Engaña a ésta, aprovechando la coyuntura de que la madre y la hermana de Simone han muerto hace poco y que el pequeño taller que posee no le produce lo suficiente para vivir, y la convence de que podrían ayudarla dándole alojamiento en su casa, donde sería muy útil conociendo sus vestidos y los de Nanette. La ingenua Marie-Claire, sin sospechar por un instante la cinica duplici-

dad de su marido, abre a Simone las puertas de su hogar.

Durante algún tiempo los dos amantes se conducen con prudencia, pero su pasión llega a ser tan absorbente que necesitan estar juntos a todas horas, y para ello, el doctor no tarda en convertir a su querida en visitadora médica y como tal la presenta a sus colegas y le acompaña en sus consultas. Poco a poco prescinden de todo disimulo y hacen ostentación de sucilicidas relaciones. Con el mayor descaro, Evenou exhibe a su querida en bares y cafés, diciendo: —No es bonita, pero tiene otros encantos.

Y en el interior del domicilio conyugal, Simone pasa a ocupar unas habitaciones de la planta baja para estar siempre a dos pasos del despacho del doctor. A medida que éste se encenaga en el vicio, la belleza de su esposa va marchitándose sin perder por ello su al-

casí tres años— que ese 18 Brumario ruso que desde hace tiempo se adivina entre los recios telones de disimulo de Moscú, apareciera con toda su desnudez ante la faz asombrada de un mundo que parece hecho para dejarse engañar eterna-

mente por la URSS como los bobos de la feria".

Y añadió: "Aludo, por supuesto, a la presencia del poder militar como factor determinante de la política rusa en estos últimos ocho años — ¿quizás todavía desde mucho

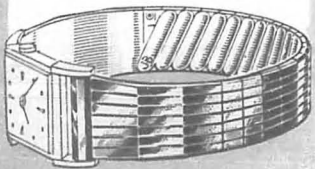
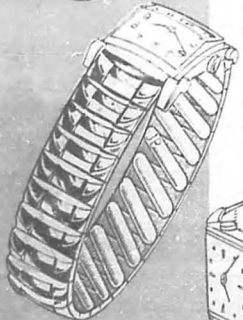
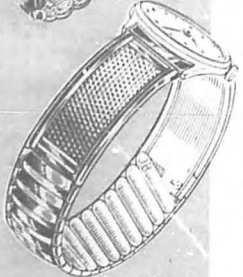
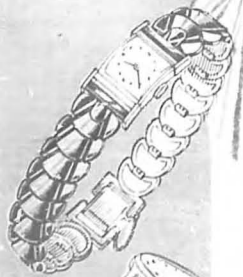

Originalidad

de diseño y de estilo es propiedad característica de todas las pulseras J-B Champion, de reloj. Pero, de igual importancia al "Aspecto de Oro Macizo" de tan lindas pulseras es también su excelente mano de obra y su nuevo y exacto ajuste de muñeca, exclusividad de la J-B Champion. Si usted busca una pulsera de reloj de diseño original y artístico... haga que su joyero le muestre los últimos modelos de pulseras J-B Champion.



Las pulseras de reloj más lindas del mundo.
Fabricadas por Jacoby-Bender, Inc., New York, N. Y., U.S.A.

tiva distinción. Cada vez más menuda y encogida, trata de pasar inadvertida para evitar los murmullos de piedad y las miradas de conmiseración de sus convecinos que la avergüenzan y hieren su orgullo, no obstante la buena intención de tan torpes muestras de simpatía.

Nadie puede impedir la decadencia del Dr. Evenou que se precipita a pasos agigantados. Cuando no tiene a mano un vaso de oport o una copa de coñac, se desinteresa de los pocos clientes que le quedan. Y cuando se ha dado unos "tragos", aunque parece recuperar su aplomo y su audacia habituales, el cerebro y las manos embotados ya no le responden y, en una ocasión, durante un parto, el cirujano responsable tiene que obligarle a retirarse pues no se halla en condiciones de atender a la parturienta.

Es la ruina total de las últimas ilusiones que el Dr. Evenou alimentó siempre, a pesar de todo, de llegar a ser un médico famoso. Y al mismo tiempo es también la ruina económica. Todos sus ingresos se han desvanecido y no puede mantener su costoso tren de vida más que a costa del pecuio de su esposa, quien periódicamente, hace viajes a su pueblo natal para vender alguna de sus tierras.

El único vestigio de fuerza y de poder que aún le queda al Dr. Evenou en medio de su lamentable decadencia es la extraña fascinación que ejerce sobre Simone, la cual se ha entregado asimismo furiosamente a la bebida. Porque a ella también la consume una ansiedad. La ansiedad de verse abandonada por su toronado amante que sigue encarnando a sus ojos la imagen del perfecto seductor. Se cuida muy bien de hacerle escenas de celos para evitar un rompimiento, pero trata desesperadamente de encontrar un lazo, más apretado, más terrible que los encadenados juntos para siempre. Y así, un día, lanza la idea fatal:

—Por tí yo sería capaz de matar.

—¿De matar a quién?
Todavía no lo saben. Pero el doctor Evenou empieza a cavilar sobre lo fastidioso que resulta el régimen de separación de bienes que rige su matrimonio con Marie-Claire y en la imposibilidad de lograr la administración de los mismos, aún en el caso improbable de que su esposa aceptase un divorcio que rechaza por amor a su hija. Y días después, es él quien arriesga la pregunta decisiva:

—¿Serías capaz de matar a Marie-Claire?

—Sí, mataría a tu mujer si tú me lo pidieses —responde, como hipnotizada, su amante. A partir de este momento Simone vive obsesionada con la idea de hacer desaparecer a su odiada rival; obsesión que el diabólico doctor cultiva esmeradamente, atizando los celos de su querida con las atenciones que dispensa a su mujer...

Hasta que siente que ha llegado el instante en que Simone está madura para el crimen. Y es entonces, cuando en el sosiego de una tarde primaveral, después de almorzar juntos en el restaurant de Villeneuve, los dos amantes eligen un idílico rincón del frondoso bosque de Senart para trazar, estrechamente abrazados, el sádico y desquiciado plan que en sus cerebros oscurecidos por el alcohol, adquiere el rango de una obra maestra del crimen.

Aquella noche, en el histórico palacete de los Fajes de la Pompadour va a desarrollarse una escena alucinante.

Marie-Claire duerme amodorrada bajo los efectos de un somnífero que le ha suministrado su marido para calmarle el dolor de muelas que desde hace unos días la atormenta. El doctor da la señal. Desde su cuarto del primer piso avisa a su querida —que se aloja en la planta baja— por medio de dos llamadas telefónicas. Simone, completamente desnuda, se calza unos zapatos de altos tacones, unos guantes negros que la llegan hasta el codo y envuelve su cuerpo en un abrigo igualmente negro, forrado de rojo. Y en este extraño atuendo, armada de un puñal, sube las escaleras y, precedida por el doctor, penetra en la habitación de Marie-Claire.

Los dos amantes se abrazan apasionadamente, como para darse ánimos. Después, el doctor aparta las sábanas y, dejando al descubierto el pecho de Marie-Claire, indica a Simone el punto en que debe herir. La aguda hoja del puñal comienza a penetrar bajo el seno... Un dolor lancinante despierta a la desgraciada Mme. Evenou quien, al abrir los ojos y reconocer a Simone en la desnuda y vengativa Euménide que blande un puñal, grita:

—¡Oh, no!... ¡Tú no puedes hacer eso!

Y el doctor entonces, alcanza las cumbres del más refinado sadismo. Con gesto hipócrita se inclina tiernamente sobre su esposa y, besándola tiernamente en la frente, le susurra en tono cariñoso y tranquilizador:

—¡Vamos, nenita, duérmete... no es nada... no es más que una pesadilla...!

Mientras tanto, Simone, alocada, hiere una y otra vez, acribillando a puñaladas a su odiada rival, hasta que, un golpe de gracia, le secciona la carótida.

El horrendo crimen se ha consumado, Yves y Simone, agotados, jadeantes, se aprietan un contra otro... Después del minuto delirante en que el amor y la muerte se confundieron en loca zarabanda, sus desorbitados cerebros van volviendo nuevamente a la realidad. Hasta que el doctor dice con fingida serenidad:

—Ve a acostarte y no temas. Todo irá bien, ya verás. Voy a la comisaría a dar parte.

Intútil relatar aquí la serie de contradicciones, ingenuidades y torpezas con que el Dr. Evenou, desde el primer momento, despertó las sospechas de la policía. Para los avezados sabuesos de la Brigada Criminal, no fue tarea difícil obtener por separado la confesión de ambos culpables.

Cuando el comisario Clot, al terminar Simone la suya, le preguntó si quería despedirse del doctor, ella aceptó presurosa aquella ocasión inesperada que se le brindaba para abrazar al hombre por quien había matado. Pero cuando pretendió arrojarle en sus brazos, el Dr. Evenou la rechazó con un gesto de asco y de desprecio. No quería verla, ya porque realmente, le fuese insoportable su presencia o porque en su espíritu estuviese madurando una nueva táctica de defensa...

En cuanto a Simone, súbitamente envejecida en más de diez años, dejó caer inertes sus brazos, mientras exclamaba azonada:

—Ahora sí que todo ha terminado... Que hagan conmigo lo que quieran... Ya todo me es igual...

Para la infernal pareja comenzaba la expiación y ambos se daban ahora cuenta de la inutilidad de su abyecto crimen y de lo deleznable de su culpable amor.

¿POR QUE TENDRA QUE SER ASI...?

por Silvio



—¿Por qué cuando nuestro auto es nuevo, chocan con él todos los carros viejos...?



—¿Por qué dijo que sólo hablaría dos palabras...?



—¿Por qué será que cuando la guagua se ponga, es cuando al jefe se le ocurre llegar temprano?



—¿Por qué siempre que vamos a bailar, empiezan a tocar algo que nosotros no entendemos?



—Cuando llegamos tarde, ¿por qué da la casualidad que "ella" no pudo pegar los ojos?



—¿Por qué la maestra siempre pregunta lo que no le pueden contestar?



—¿Por qué Fifi, que es una perrita fina, sólo hace amistades con los perros satos...?



—¿Y por qué siempre la que mira es la más fea?



CUELLO PARA JOVENCITAS

HE aquí un bonito cuello de poplín en dos tonos, con adorno de zig-zags, especialmente apropiado para niñas y jovencitas.

Ofrecemos un diagrama reducido con el dibujo del cuello. Puede ponerse a tamaño natural, dibujando sobre una cuadrícula de una pulgada.

Una vez que se tiene el molde del cuello se procede a hacerlo en tela, necesitando el material que a continuación se relaciona:

1/4 de yarda de poplín azul de 36 pulgadas de ancho.

1/4 de yarda de poplín blanco igual al anterior.

3/4 de yarda de zig-zag blanco.

Además, hilo ANCLA azul y blanco, para las costuras. Se cortarán dos piezas igual al molde, dejando para costuras, del poplín azul.

Las dos piezas blancas se cortarán —dejando para costuras también— por el molde señalado con las líneas en diagonal. En uno y otro caso se coloca la tela doble, en C. B.

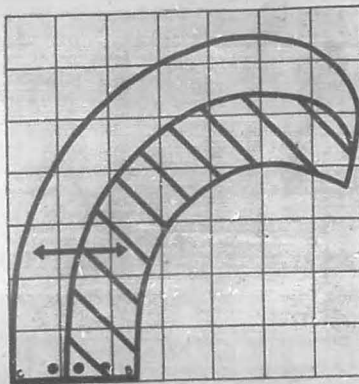

(Continúa en la Pág. 136)

SEPTIEMBRE MES DE LAS BUENAS RESOLUCIONES.

por Leticia de París.

EL verano está terminando; las que tomaron vacaciones vuelven llenas de recuerdos agradables. Las que se quedaron, no deben entristecerse, porque quizás este mes reserve todavía sorpresas agradables y bien pudiera ser que lograran escaparse unos días o quizás unas horas... y a veces unas horas agradables valen más que todo un mes de vacaciones.

Las que se quedaron, deben esforzarse aún más, en tomar buenas resoluciones para enfrentarse resueltamente con el cansancio de este verano extraordinariamente rico en calor y emociones violentas.

Acostúmbrense durante unos días a levantarse temprano; respiren profundamente; cultura física y una buena ducha.

Vístase con colores alegres y antes de irse a su trabajo camine unas cuantas cuadras de su barrio; détegnase a mirar alrededor de usted y dese cuenta, que no es usted sola la que no ha podido salir de vacaciones y que tiene usted muchas cosas que no tienen otros.



¿Por qué no ayudar con una sonrisa o una mirada bondadosa a las personas que ve encontrando en su camino? A una viejecita, a un niño, a un rostro lleno de presagios trágicos.

Aprenda a ser toda usted un haz de buenos sentimientos y eso se reflejará en su rostro, dándole una belleza que no podrá adquirir ni en el mejor instituto del mundo entero, porque la bondad es algo que ilumina de dentro hacia afuera, despidiendo destellos de belleza sublime y cuando llegue a la oficina

(Continúa en la Pág. 136)



CHAQUETAS CON MANGA NORMAL

ULTIMAMENTE vuelve a usarse la manga normal, que estuvo olvidada por algún tiempo, tanto o más que cualquiera de los otros estilos vigentes, como son las de sisas prolongadas, las enterizas en sus distintas variantes hasta llegar al kimono, la "dolman", etc.

Esta colección de modelos de entretiempo para hacer en shantungs, fibras de orlon y otras telas que sin ser calurosas interpretan bien estas hechuras, nos muestran la manga normal unas veces larga y otras "tres cuartos", con ajuste o soltura más o menos pronunciado.

Además de encontrar muy interesantes las distintas hechuras, que presentan variedad de entalles, detalles de adorno de mucho gusto, cuellos y chalinas muy originales, escogimos esta serie de modelos para presentarlos esta semana, coincidiendo con el tema de corte, que trata precisamente de la manga normal y de sus transformaciones.



CURSO DE CORTE

(Por el METODO CIENTIFICO MODERNO)

Manga Normal y Transformaciones



Señálese un punto en la manga a 7 cms. de la costura en el frente y a 9 cms. en la parte posterior. Hírvanse a la blusa y al resto se le pasará una bastilla para emboblar el sobrante.

Esta manga resulta muy práctica. Puede emplearse en uniformes, así como en la mayoría de los vestidos que requieran una manga a la moda.

Para la manga jamón se seguirá el mismo procedimiento, subiendo en A lo que se quiera para globo y señalando con un punto la parte que debe quedar ajustada, desde cuyo punto se hará girar el tipo cortado en dirección al aumento que se hizo en A, continuando la curva. El ancho puede invertirse en frunces, pliegues o pinzas.

TRACESE el tipo de manga con 13 cms. de caída, dejando en recto la línea del puño. Márquese con las letras A B C D. Se cortará en papel un tipo igual al ya trazado. De D a E se marcarán 3½ cms. y de A a F se subirán 3½ cms. Colóquese el molde ya cortado sobre éste y fijándolo en el punto E se hará girar hasta F, continuando la curva hasta tocar este último punto.

Se cortará poniendo la tela doble en B F. Si se desea corta., se pondrá el largo deseado y el puño correspondiente a este largo.

Para colocarla en la blusa se hará poniendo la costura de la manga donde sea la mitad de la sisa.

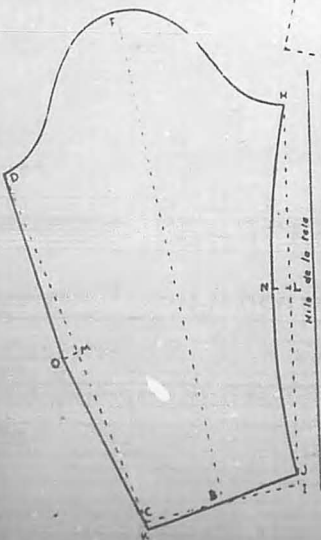

Para hacer la manga ajustada, se hará el topo con la medida de puño tomada en la muñeca y se procederá exactamente como lo explicado.

Dóblese el papel en la línea F B y márquese con rodadera el contorno F E D C B. Abrase el papel y márquese del otro lado las letras H I. Súbase 1 cm. de I a J y bájese 1 cm. de C a K. Unanse J B y B K. Búsquese la mitad de H J y D K, letras L M respectivamente.

De L a N se pondrán 2 cms. Unanse con ligera curva H N y N J. De M hacia afuera se marcarán también 2 cms. letra O. Unanse con recta D O y O K. Aténuese el ángulo formado en O.

Al colocarlo en la tela se hará poniendo H I al hilo, siendo esta parte el frente. La parte posterior



Un sello de distinción: ZAPATOS CUBANOS

Por su suavidad, sus hormas especiales para el pie cubano y su esmerada terminación los zapatos que elabora la Industria Cubana del Calzado, son de inmejorable calidad y sin embargo le cuestan menos

Si quiere suavidad:
ZAPATOS CUBANOS

Si quiere calidad:
ZAPATOS CUBANOS



CRIC
COMISION REGULADORA
DE LA INDUSTRIA DEL CALZADO



UNA SEÑAL DE BUEN GUSTO
EN TODO EL MUNDO

**YARDLEY
LAVENDER**

LAVANDA YARDLEY

JABÓN DE LAVANDA.

TALCO Y BRILLANTINAS

YARDLEY • 33 OLD BOND STREET • LONDRES

resulta más larga, la diferencia se invertirá embebiendo a la altura del codo.

CUELLO PARA...

(Continuación)

Cortadas las piezas, se cose el zig-zag al borde de una de las piezas azules, se cose después con la correspondiente por el reverso, se cura y ya está la pieza azul. Después se cosen juntas las dos blancas, se viran y se coloca el cuello blanco sobre el azul, costándolos juntos por el lugar correspondiente al escote donde se rematan con una pieza de cinta cogida con puntadas invisibles por la parte posterior.

SEPTIEMBRE MES DE LAS...

(Continuación)

a la fábrica o al taller, siga con esa misma alegría, mirando de frente a todos sus compañeros.

Procure ser servicial con todos y a la hora de comenzar su trabajo, piense en él con amor, entréguelo mejor de usted y tómelo como si fuera un sacerdocio. Y querida lectora, le aseguro que de esa manera ni sentirá el cansancio de las largas horas de trabajo, ni añorará las vacaciones que no pudieron tener lugar para usted.

EL SECRETO DE LOS...

(Continuación)

Y la tierra es una enorme bola cargada de electricidad, circundada por un campo eléctrico cuya fuerza varía: es mayor en las montañas (200 volts) y menos en las llanuras (120) y decrece rápidamente a medida que se descende bajo la superficie.

La electricidad tiene el poder de regenerar el cuerpo humano, puesto que divide las viejas moléculas, las cuales se eliminan y son sustituidas por otras nuevas. Pero la electricidad tiene también el poder de destruir las moléculas extrañas al cuerpo humano: residuos tóxicos, virus, bacterias, etc. sucumben al influjo del campo eléctrico, ya que no tienen la posibilidad de regenerarse, de reconstruir las moléculas destruidas.

Por estos motivos, mientras más fuerte es el campo eléctrico, mejores son las condiciones de vida del hombre. Por otra parte, allí donde la fuerza del campo eléctrico es igual a cero, cesa toda forma de vida. Los experimentos realizados en este sentido han demostrado que el hombre en una atmósfera privada de electricidad, se ve afectado por males repentinos a los pocos minutos: aceleración de los latidos del corazón, acompañados de mareos. Por lo demás, cuando la fuerza del campo eléctrico cambia, al modificarse las condiciones atmosféricas, en la inminencia, por ejemplo, de un temporal, el físico humano se resiente de ello y éste es un hecho que todos conocemos por experiencia directa.

La fuerza del campo eléctrico en la proximidad de la superficie terrestre, está sujeta a oscilaciones periódicas por motivos hasta ahora ignorados. Se sabe que es más débil entre la una y las cinco de la mañana. Efectivamente, el mayor número de casos de muerte o de crisis en los enfermos, ocurre precisamente después de la medianoche y antes de alba. Que el físico humano es más débil, más indefenso en esas horas, la humanidad lo sabe desde hace siglos. Ahora sabemos también que tales prostraciones se deben a la desmi-

Almorranas

Emplee el Ungüento **MANZAN**. Descongestiona y calma la comezón. Alivia rápidamente y es antiséptico.



Ungüento **ManZan**
Un producto de los Laboratorios De Witt

nación de la fuerza del campo eléctrico.

Durante la mañana, el campo eléctrico es fuerte; se debilita entre las 12 y las 2, y alcanza su fuerza máxima entre las 6 y las 8. Se asegura, además, que la fuerza del campo eléctrico es mayor en invierno que en verano. Esa fuerza alcanza su ápice en luna llena y descende a su mínimo en la luna nueva. De ahí que las influencias biológicas de la luna estén ligadas a la electricidad.

Otro importante factor, no perceptible a nuestros sentidos, lo constituyen las irradiaciones, el 70 por ciento de las cuales provienen del interior de la tierra y el resto, del cosmos. En el interior de nuestro planeta existen muchos elementos radioactivos, cuyas irradiaciones alcanzan la superficie en los puntos en que la corteza terrestre no les opone una apreciable resistencia. El influjo de los rayos radioactivos decrece gradualmente hasta una altura de 1,500 metros, después aumenta de nuevo por la intervención de los rayos cósmicos. **Cómo Defendarse.**

Una radioactividad fuerte — también esto es conocido de todo el mundo — es nociva al cuerpo humano, puesto que destruye moléculas en cantidad mayor que las que el organismo está en condiciones de eliminar por sí mismo. Por eso, cuando la circulación sanguínea de un individuo no está en condiciones de desembarazarse de los residuos tóxicos causados por la destrucción de las moléculas realizadas por las irradiaciones radioactivas, en el organismo se crean los llamados "focos" en los que se acumulan los venenos no eliminados y que constituyen un terreno propicio a las enfermedades.

Las irradiaciones son nocivas también porque ionizan el aire, debilitando así el campo eléctrico. En la proximidad de la superficie terrestre, la fuerza de las irradiaciones sufre fuertes oscilaciones. Es mínima en las zonas arenosas, en mar abierto y en las montañas, entre los 1,500 y 2,000 metros de altitud. La radioactividad es notable en las cercanías de los cursos de agua subterráneos y, en consecuencia, insoportable cerca de la confluencia de corrientes de agua subterráneas.

RETAZOS

en **MANUEL L. GOMEZ**
Son Retazos AGO. La Habana
PIDA LOTES desde \$7.00 INFORMES

¿Renta en Dólares?

BONOS "DOLARES IMPORTADOS" DEL

FONDO DE INVERSIONES

FHA

LIQUIDABLES A VOLUNTAD. Garantizado

el Pago en Dólares del Principal e Intereses.



MENDOZA Y DE LA TORRE

OBISPO 310, HABANA

TELEFONO: A-7217.

Sírvase enviarme informes sobre los bonos "DOLARES IMPORTADOS" a:

NOMBRE

DIRECCION

CIUDAD

PROVINCIA

Conviene recordar a este propósito lo que sucedió hace años en Suiza, en un valle del Jura. En un establo, que en el transcurso de varios decenios, había cambiado de propietario innumerables veces, las bestias regularmente se enfermaban y morían en poco tiempo. Los habitantes del lugar sostenían que aquel sitio estaba maldito por el mal de ojo, hasta que intervinieron en el asunto algunos científicos de la Universidad de Basilea. Estos descubrieron que precisamente bajo aquel establo "maldito" se cruzaban dos corrientes de agua subterráneas, liberando una enorme radioactividad.

Hubo también otro caso similar que atrajo la atención del ya citado Fritz Hahn, a quien debemos el estudio más completo sobre los efectos de la radioactividad y de los campos eléctricos sobre el organismo humano. En una aldea de la Westfalia, los curas que se sucedían en la parroquia morían en breve tiempo, y todos de enfermedades cancerosas. Naturalmente, en la región la gente afirmaba que los prematuros decesos de los pobres sacerdotes se debían a una obra del diablo, cuando no a los pecados de sus propios feligreses. La causa, por el contrario, era otra: la fuerte radioactividad que invade desde el subsuelo la habitación del parroco, enfermándolo.

La radioactividad, pues, es nociva, sobre todo, porque destruye moléculas, las cuales, sin el influjo de las irradiaciones, podrían continuar durante mucho tiempo, desempeñando sus funciones en el organismo humano. Todos sabemos ya, por lo que tanto se ha hablado en los últimos años con motivo de

los experimentos atómicos y termonucleares, que tal destrucción de moléculas provoca en el hombre la esterilidad y que deteriora los tejidos acelerando su envejecimiento.

No se conoce con exactitud la relación entre la radioactividad y el cáncer. Pero se sabe con certeza que existe esa relación, puesto que casi todos los casos de tumores son particularmente frecuentes en las zonas donde la radioactividad es muy intensa. De los trastornos circulatorios se ha hablado ya implícitamente más arriba, al decir que la radioactividad destruye moléculas en cantidad superior a la que el organismo está en grado de eliminar.

Una concienzuda investigación fisiológica ha dado por resultado que el hombre es especialmente sano y eficiente allí donde la radioactividad es más débil, por ejemplo y como ya se ha dicho, en las montañas, en las cercanías de extensiones de agua y en las zonas arenosas. Puesto que en estos lugares, el campo eléctrico es asimismo particularmente fuerte y biológicamente ventajoso, he aquí por qué en ellos la vida se desarrolla doblemente sana. Hahn cita el caso de Berlín que, entre todas las capitales del mundo, tiene el campo eléctrico más fuerte y ofrece, pues, las más sanas condiciones de vida. ¿Por qué? Pues porque Berlín surge en un terreno arenoso y está circundada por numerosos lagos.

¿Cómo defenderse de la radioactividad? Desdichadamente no existen, por ejemplo, las losas de plomo, pero éstas anulan también el campo eléctrico. ¿Qué hacer, entonces? El único remedio, hasta

ahora, es simplemente el evitar las zonas peligrosas. O bien, asegurarse de que las nocivas influencias de un subsuelo radioactivo se vean anuladas, por lo menos en parte, por la de un campo eléctrico fuerte.

La fuerza del campo eléctrico, en el interior de los edificios, depende del material de construcción: es fuerte en las casas de madera, bastante fuerte todavía en las de ladrillos, débil en las de cemento armado, y debísimas en las metálicas, por ejemplo, en la mayoría de las rascacielos americanos cuya estructura no es de cemento armado, sino más bien de acero.

Ya se conocía, aunque no se sabía por qué, que la vida es más sana al aire libre. Y los materiales de construcción son una defensa, ya sea para la radioactividad, como para la electricidad atmosférica. Allí, donde el campo eléctrico es igual a cero, como en ciertas grutas, no existe ninguna forma de vida, ni animal, ni vegetal.

Los Espiritus de la Montaña

Se ha hablado y repetido aménudo que los males y alocuciones de que son víctimas los escaladores en ciertas zonas del Himalaya y de los Andes, se deben a la falta de oxígeno. Este no es un argumento válido. No es válido porque, a igualdad de condiciones de oxígeno, es decir, a igual altitud, los alpinistas se ven atacados de mareos en ciertos montes, mientras que otros se sienten muy bien. La falta de oxígeno, la que por otra parte, puede suplirse con balones especiales, no puede ser la causa de los males que afectan a los escaladores, ya que es incon-

cebible que la misma causa pueda provocar efectos distintos. Es mucho más probable, por eso, que las frecuentes caídas de los alpinistas, especialmente en el tramo final, se deban a las consecuencias de la ausencia del campo eléctrico.

Es conveniente recordar en este punto que asimismo, a propósito del fracaso de empresas alpinísticas, se hacen aménudo hipótesis escóticas. Los escaladores se ven asaltados por alucinaciones (debidas en realidad a la alteración de las moléculas en la sangre) y ven espectros y "abominables hombres de la nieve". "Los espíritus — han dicho algunos de ellos — vigilan para que las cumbres permanezcan invioladas".

Sin embargo, también en el campo de esoterismo la ciencia ha comenzado a esclarecer algunos "quívocos". No se trata de mostrarse escépticos a propósito de la existencia de lugares de los que se desprenden influjos malféticos; es cierto que tales lugares existen realmente. Se trata sólo de descubrir las causas físicas de tales malféticos y la ciencia lo ha logrado. Por lo tanto, el caso es de mostrarse escéptico solamente en cuanto a las tenebrosas hipótesis formuladas por los estudiosos de metafísica.

Ahora ya sabemos que los "espíritus malféticos" no son otra cosa que radioactividad y que los "benéficos" se llaman "campo eléctrico". Allí donde el campo eléctrico es vigoroso, robusto, los hombres gozan de buena salud, en tanto que en los lugares, a propósito de los cuales la gente habla de "jetatura", se puede decir con certeza que o son demasiado radioactivos o demastados escasos en electricidad atmosférica.



DAVIDCATURA

Paco Alfonso es uno de nuestros teatreros más entusiastas. Siempre que ha tenido oportunidad ha roto horas a su descanso para dedicárselas al teatro. "El Sótano" es prueba elocuente de su gran dedicación a la escena legítima. Desde que la inauguró, a principios de este año, Paco Alfonso viene ofreciendo en él temporadas de extraordinaria importancia. Buen director, actor de muy notables recursos, su capacidad de organizador le permite enfrentarse a empresas como la de "El Sótano", con éxito.

La Farándula Pasa

que se ha quedado en un rincón de la sala a presenciar la intervíu, se ríe también.

—¿Por qué se ríe?
—Porque mamá soñaba con verme trabajando en un banco o en una oficina de negocios tecleando en una máquina de escribir, calculando cifras de miles, entrando y saliendo a mis horas fijas. Y, claro, ahora nos da risa.

—¿Ahora? ¿Entonces, la decisión de dedicarse profesionalmente al teatro, es reciente?

—Recientísima. Puede asociarla usted a mi entrada en la compañía del "Principal de la Comedia".

—¿No tenían la seguridad de que serviría usted para el teatro profesional?

—Yo sí. Ellos saben, porque lucharon contra ella mucho tiempo, que mi afición fue enorme, desde

pequeña. Tanto, que no dudé en presentarme en la Corte Suprema del Arte como único medio de probar si podía o no intentarlo.

—¿Y qué dijeron ellos, los padres, cuando la vieron a usted triunfar en la Corte Suprema?

—Pues, les hizo gracia. Pero nada más. Tanian — la convicción de que una vez terminado el entusiasmo por mis actuaciones radiales, volvería yo a la vulgaridad de la vida cotidiana. A levantarme temprano para ir a la oficina.

—Pero usted llegó a intentos muy respetables...

—Quise siempre superarme. Sabía que del interés que yo pusiera en mejorar mi voz, mi repertorio y mis aptitudes, dependía mucho que yo no fuese a parar a una oficina.

(Continúa en la Pág. 141)



LES PRESENTAMOS A...

... Roberto Foz, director del Conjunto que lleva su nombre. La carrera de la Farándula Pasa sorprendió al popularísimo cantante ampliando su participación estelar en el mano-a-mano con Fernando Álvarez y Orlando Vallejo que Alipio García viene cogolándole a las audiciones de su popular AlBar.

LA ACTUALIDAD

En technicolor la imponente vedette Mayra. Ha recorrido medio continente europeo cantando y bailando la música cubana. Ha triunfado en América. Y en La Habana, es una de las artistas más codiciadas por las empresas. En el Casinode Sevilla está cubriendo los turnos estelares de cada noche. Abajo, a la izquierda, Carlos Montezuma, que ha debutado como animador de los shows del Tropicanch con la anuencia más entusiasta del público. Al centro, la magnífica cantante Blanquita Varela, haciendo sentir la doble emoción de su presencia y su voz, en las fastuosas producciones de Tropicana. A la derecha, Francis Nápoles, poderosa atracción de los shows que anima Montezuma, allí en el rincón bohemio y amable que está en el camino verde a Tropicana.



UNA tarde de un día de 1939, una muchacha de cuerpo fino. De pelo rubio y boca reidora, fue a la CMQ, en Monte y Prado.

La inscribieron con el nombre de Rosita Fornés. Se presentó a ensayo y pasó. Se presentó un día de la semana, y cobró un primer premio. Volvió a presentarse en la eliminación del sábado, y volvió a cobrar un primer premio.

—Señorita Fornés —le preguntamos días después de haber sido proclamada Estrella Naciente —¿Cómo se hace una Estrella Naciente?

—Lo primero que se hace es inscribirse —nos dijo—. Una vez inscripta nos dan un turno para que nos oiga el maestro Rendón. La misma noche del día que nos escucha el maestro, nos presentamos ante la Corte Suprema del Arte a optar por un primer premio de diez pesos, o a un segundo de cinco pesos. Esto la convierte en Estrella Naciente y le da derecho a optar por el premio semanal de 50, 30, 20 o 10 pesos. Y tomar parte como ganadora en la eliminación de eliminaciones que se celebra periódicamente en el teatro "Nacional".

—Después que son Estrellas Nacientes, ¿qué hacen por ustedes los señores Cambó y Gabriel?

—Cuando creen que en realidad servimos, nos ponen bajo el cuidado musical de los tres profesores

de la Corte Suprema, que son: el maestro Rendón y las señoritas Zenaida Romeu y Nena Uriarte. Cuando son de baile, las dirige y orienta la profesora Margarita Lecuona.

—Y enseguida que salen triunfadoras, ¿le fijan sueldos?

—No. Primero nos ponen a cantar por cortesía durante un mes, dos veces por semana, con el objeto de que el público nos conozca y fije sus preferencias. Pasado ese tiempo, somos contratadas y nos ponen en nómina.

—¿Todas cobran el mismo sueldo? —Tenemos dos clases de contrato. Uno de nómina, y se nos paga cinco o diez pesos a la semana. Y otro que consiste en cobrar por cada audición que se nos fije fuera de la Corte Suprema del Arte.

—¿Qué transmisiones son esas?
—Las de los domingos en la Hora Victor. Las de la cerveza Polar, que son dos cada domingo. La del Magnesúrico y la de Pepsi-Cola. Se nos paga dos pesos por programa. Las que tenemos la suerte de tomar parte en esas audiciones solemos ganar extra de ocho a diez pesos, aparte de nuestro sueldo.

Han pasado tres años. Rosita Fornés y su familia viven en el Vedado.

—Rosita, ¿qué pensaba usted que sería cuando fuese mayor?

Rosita Fornés se ríe. La mamá,





Es Ernesto Bonino, el simpático astro italiano, que una vez más vino a La Habana a hacerse aplaudir por los admiradores (y admiradoras ¡claro!) que se ha conquistado desde su primera visita. Para hacer bueno nuestro verano hace ejercicios en su propio apartamento y se baña ¡cantando! en la ducha.

¿SE ENTERARON?

TERESITA está triunfando en Buenos Aires. Cuando ella fue a España a perfeccionar lo que había aprendido con sus profesoras de La Habana, la llamaron Teresita de Cuba. Y así la siguen llamando en Buenos Aires. Porque en realidad, Teresita es una cubana que baila lo español con la gracia y el talento que lo español requieren. Y en las dos capitales donde podían juzgarla con toda autoridad: Madrid y Buenos Aires, la han proclamado como una maravillosa bailarina, tal cual lo había soñado Carola, que es su madre guapísima ¡Ole!... Antes que termine este año abrirá sus puertas un originalísimo restaurante internacional. Ya su nombre resulta distinto: S. S. Habana. Sabemos también los nombres de los que están trabajando en su creación: Antonio Vecchio y Cruz Alonso... Como un estímulo a los autores cubanos o de otra nacionalidad residentes en Cuba, la Asociación ProArte Dramático de La Habana instituye el Premio Teatral "Arlequín" para el género de comedia como galardón que conlleva el compromiso de poner en escena la obra premiada en primer lugar, además de las recompensas en efectivo para ésta y las dos que le sigan en orden, que serán anunciadas en su oportunidad... Es casi seguro que en febrero venga a Cuba Liberace. Le acompañará como de costumbre su hermano George. Y esta vez Rogelio Darias, el cubano que ha revolucionado los espectáculos del pintoresco pianista, agregándoles sus acompañamientos de percusión, también vendrá... Rosita de Cádiz y El Chicuelo están siendo muy celebrados por los públicos del Canadá... Duma, la sensacional vedette cubana sigue siendo una atracción indispensable en las noches frías de New Orleans... En octubre llegarán a La Habana Antonio Prieto, en jira que inició desde Buenos Aires. Canciones cantadas por este gran intérprete figuran con frecuencia en los hit Parades... Mario García, el manager publicitario de Montmartre está en Caracas, ultimando los detalles que culminarán en la presentación de "Las Mil y una Noches", de Pedrito del Valle, en un cabaret de aquella capital... Esther Valdés, la guapísima cantante, se ha graduado días atrás de periodista. ¡Saludos, compañera!... Estamos esperando la reaparición de Roxana González, que Produccsa propiciará con todos los honores.



TERESITA de Cuba.

Federico Piñero, cuando se enteró que el rating de su programa con Garrido aumentó sin él, y que Garrido firmó nuevo contrato con considerable aumento de sueldo, reportó de inmediato su regreso... El Gondolero lo dijo así: —María Luisa Landín, que ya no tiene la voz de otras épocas, la noche de la despedida, una balada escocesa. ¿Por qué? Todavía no lo hemos averiguado... El Fiscal William L. Ritz, de Los Angeles, California, resumiendo sus cargos contra la revista Confidential, denunció que ésta ha utilizado a rufianes, alcabuetas, prostitutas y detectives privados para aumentar su circulación difamando a las personalidades del cine... Ya está en circulación, preparándose para filmar "Anna en Brooklyn", la estrella italiana Gina Lollobrigida. Es la primera vez que se la ve en público desde que nació su hijo y dice que espera tener también una niña para completar la pareja de sus sueños... TropiRanch se ha convertido en lugar de cita de los amigos de la madrugada. A partir de la medianoche aquello se anima con la presencia de un público alegre que disfruta a plenitud del acogedor ambiente que allí se respira... La primera vez que vino Aceves Mejías a La Habana, ganó 300 pesos semanales. Ahora vuelve ganando ¡cinco mil!... Joaló lo dijo así: —Héctor Beltrán no quiso ponerle un bandoneón a la argentina Julia Vival. Esas impertinencias son las que humden un programa, porque la muchacha no ha podido lucirse ella ni le dió brillantez al programa. Hay que tener cuidado con las "piñitas" en los programas de Televisión, Héctor Beltrán... Esperanza Chediak, la bellísima cantante criolla, ha recibido la visita de la cigüeña.

que le trajo un hermoso varón de más de ocho libras... La hija del llorado charro cantor Jorge Nerey, Diana, quiere debutar en el cine. Pero la familia está renuente a darle el permiso... Narciso Meireles, empresario de estrellas internacionales se fracturó un pie y se reponió del accidente en La Benéfica... El compositor Roberto Cantoral, del trio Los Tres Caballeros es acusado por Franklyn Acevedo, que tomó parte del Trio, de haberse apropiado de su canción "El Reloj", Bueno, y "La Barca", que también dice ser suya, ¿quién la compuso?... Manolo Alonso, máximo impulsor del cine cubano, filmará películas en colores con destino a la Televisión que Pumaraje va a inaugurar el día 24 de octubre... Con una producción de Héctor del Villar, debutará Xiomara Alfaro en el Rainbow matancero, cabe las aguas del Canimar... Después de quince años de casados, Ramón Ruilópez y Marta Martínez Casado han pedido la disolución del vínculo. El juez de Almendares dictará lo que proceda. Si procede.

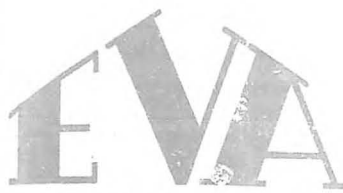

SUPERFINOS

el nuevo deleite de fumar...

¡FUME EVA... EL MEJOR CIGARRO!



cabaret LaConga, en la calle 57 de New York... Estela, nuestra rumbera número uno, la gran Estela de Cuba está a punto de ser madre. Este es el motivo por el cual no se la ve electrizando a los públicos con la gracia rítmica de sus bailes... Esta semana cumple años: Paul Muni (60) el domingo. Mickey Rooney (35) y Eleanor Rossi Drago (31) el lunes. Alberto Insua (31) el martes. Silvana Pampanini (28) el miércoles. Tito Hernández (30) el jueves. George Raft (51) el viernes... Roberto Cantoral, uno de los Tres Caballeros, está ultimando los trámites para casarse con Marta Jorge, que fue novia de Carlos Amador... "Murio hace 15 años" está basada en la obra del mismo título, original de José Antonio Giménez Arnau, que fue Premio Lope de Vega en 1953... Celebran su santo esta semana: el martes, Mercedes Sánchez de Cruellas, Mercedes Queraf de Diaz, Mercedes Ruiz de Garret, Mercedes Pinto, Mercedes Diaz, Pituka de Foronda, Mercedes Ondy y Mercedes Pérez Cairo. El sábado Raquel Behar de Piñero... El Premio Periodístico de la Asociación de Bancos de Cuba se otorgará al artículo, crónica, reportaje, editorial o trabajo periodístico en general, que merezca destacarse como el mejor de los presentados al concurso, por hacer resaltar más plenamente lo que representan los Bancos cubanos nativos en las finanzas nacionales y su función dinámica y popular dentro de la estructura económica y social de nuestro país. Vuelven a anunciar que Lena Horne vendrá a La Habana. Esta vez a inaugurar el hotel Riviera. Cuando la veamos lo creemos... Este miércoles, 25 de

septiembre, será en Santa Isabel de las Lajas el Día de Benny More... Se hará la cirugía plástica María Félix. Y alguien se pregunta ¿dónde? Pues, en el busto... Los Romero y Reina, bailarines españoles muy notables, regresarán pronto a La Habana... Va Juan Lado a las elecciones de los artistas, con candidatura propia. De esta forma serán tres los candidatos: Luis López Punte, César Pomar y Juan Lado... Desde el 30 de septiembre hasta el 6 de octubre: La Semana del Artista Cubano.

LA FARANDULA... (Continuación) ...Y como fue su decisión por lo profesional? —Le soy franca. La decisión no ha sido propiamente mía. Fue de Antonio Palacios, que cuando se formó la compañía de Miguel de Grandy, me habló para que yo me iniciara en la escena.

—Usted dijo que si en seguida? —No. Estas grandes decisiones no me pertenecen por entero. Lo consulte con mamá. Y mamá lo encontró bien. Pero faltaba papa. —Puso muchos reparos? —No. Creo que también lo animó la creencia de que duraría poco. Que saldría desilusionada... Pero resultó que un día me dijeron que "La Viuda Alegre" se avenía a mi tipo y a mi voz. —Y triunfó usted en la prueba. Nos consta. —Ahora, en la Duquesa Carolina, de "Luisa Fernanda", me siento otra vez en mi elemento. Junio de 1946. Después de una larga ausencia en México, Rosita Fornos ha venido a La Habana a pasar una breve temporada de descanso al lado de sus padres y hermanos. —Tanto ha trabajado usted en México. Rosita? —Sí, señor. Vengo de trabajar

En México se anuncia que Ava Gardner hará el papel de la Duquesa de Alba en una película que se filmará en Italia. Y se agrega que Walter Chiari, el galán italiano que la turbulenta estrella ama actualmente, no está dispuesto a que su novia aparezca desnuda en la pantalla. ¿Lo impedirá?... Con "Tambores sobre La Habana", y "Tropicana Souvenir", está celebrando Rodney su sexto aniversario como coreógrafo del suntuoso cabaret de Martin Fox... Este domingo hace 20 años que Oscar Domínguez y Miguel Roldán inauguraron el

Yo SIEMPRE me siento así Alegre y dispuesta

Con "Fandorine" el gran regulador para los trastornos femeninos, se evita toda malestar, debilidad o intranquilidad propias de ciertos días.

Fandorine El regulador que toda mujer bendice.

ROSA ENCUENTRA EMPLEO...

MARGOT, ESTOY EN ADELANTE. TENGO UNA ENTREVISTA MAÑANA PARA UN EMPLEO Y MI DESEO ESTÁ HECHO UN DESASTRE.

MARGOT, ¿NO CREES QUE ES MUY DIFÍCIL? ADEMÁS SI TENGO TIEMPO.

TENDRÁS TIEMPO DE SOPRA, ROSA. HAGERE UN TONI ES FÁCILÍSIMO!

¿POR QUÉ NO TE HAGES UN PERMANENTE CASERO, TONI? YO TE PUEDO AYUDAR.

¿QUE MARAVILLA ES HAGERE UN TONI! NUNCA PENSE QUE FUERA TAN FÁCIL Y RÁPIDO.

Y YA VERÁS LO SÉDOSO Y MOLDABLE QUE TE DEJA EL CABELLO.

ANDRÁ MIENTRAS SE FORMA EL ONDULADO, AFROVECHA Y PLANCHA TU ROSA.

MARGOT, ERES UN ÁNGEL.

AL DÍA SIGUIENTE

SEÑORITA JIMÉNEZ, ¿EL PUESTO ES SUYO?

¡MIL GRACIAS! (Y A TONI TAMBIÉN).

HAGASE HOY MISMO UN PERMANENTE CASERO

Toni

¡es facilísimo de hacer! Toni para tiene una nueva y más efectiva loción rosada.

REUMA? ARTRITIS? SAQUE EL DOLOR DE ADENTRO

con el diferente y CIENTIFICO

RUBERUB CREMA ANALGESICA

ALIVIO RÁPIDO DE DOLORS Y DIFICULTADES MUSCULARES

PENETRA MAS • ALIVIA • NO IRRITA

Distribuidores exclusivos para Cuba:
HOME PRODUCTS OF CUBA INC.
Aportado 3236, Habana, Tel. 1-8551

intensamente, de una manera agotadora. Primero en el teatro "Abreu". Después en el "Lirico" en la película "Se Acabaron las Mujeres".

—¿De modo que hubo una película?

—Con Ramón Peón de director. Y habrá pronto otra.

—¿Qué tiempo duró su estancia en México?

—Seis meses.

—¿Y viene usted contenta?

—Tan contenta, que estoy deseando volver.

—¿Quiere decir que la hemos perdido a usted?

—No. Yo no diría tanto. Yo seguiré sintiendo por La Habana un cariño profundo. Aquí he nacido. Aquí me he educado. Aquí he iniciado esta carrera que tantas satisfacciones me proporciona. Pero comprenda usted que artísticamente, México tiene una vida de más amplios horizontes que La Habana.

—¿Y se gana mucho dinero?

—¡Mucho dinero!

—¿Más que en La Habana?

—¡Más! ¡Mucho más!

Marzo de 1952. Rosita Fornés está en La Habana. Su salida de México ha sido una huida. Una especie de evasión. Porque se creía prisionera. Había encontrado en el actor cómico Manuel Medel protección, comprensión, camaradería.

Sola en un país extraño, aupada por el triunfo, sintió miedo de su soledad, de su indefensión. Aquí en La Habana estaban sus padres. Los que se habían ocupado siempre de cuidar de su persona y su carrera. Por eso se sintió como protegida al lado del compañero bondadoso, servicial, callado.

Manuel Medel, sin saber que estaba enamorado de Rosita, se empezó a sentir responsable de que todo en su trabajo marchara bien.

Y la confianza mutua los acercó. Los identificó. Cuando el tiempo les hizo ver la necesidad de casarse, porque todo el mundo lo sabía, ellos creían novios, lo hicieron seguros de que se querían.

Manuel Medel, maduro de años, venía de regresar por los caminos de la vida. Tenía los brazos cruzados de matrimonios que habían durado dos

Rosita Fornés, en cambio iba, ambiciosa de aplausos y popularidad, hacia todos los caminos que se abrían luminosos e invitadores frente a ella.

Medel había triunfado como "Pito Pérez". Y llevó al matrimonio, de regreso ya de todas las aventuras, la infelicidad de "Pito".

Pronto se convenció Rosita Fornés que el matrimonio le cerraba el círculo de su vida.

Cuando vino a darse cuenta, todo era tan reducido, tan mezquino dentro de la jaula, que empezó a sentir dolor en las alas.

El horizonte que antes se perdía para ella en el infinito, podía ahora tocarlo con sus manos con solo abrir los brazos en cruz.

Cuando Rosita le dijo que no lo amaba, Manuel Medel no quiso darle crédito.

—Yo fui sincera con Medel —Dijo Rosita—. Cuando descubri que no lo quería, se lo dije con toda lealtad.

—¿Y él que hizo? ¿Qué dijo?

—Nada. Lejos de tomarlo por lo trágico, me aconsejó serenamente, bondadosamente, que lo pensara mejor. Medel no fue nunca un esposo apasionado.

Marzo de 1954. Manuel Medel ha apelado a los tribunales de México y ha conseguido que se anule el divorcio tramitado por Rosita.

Furiosa, la linda vedette se expresó así: —Yo estoy divorciada. Perfectamente divorciada en México y en La Habana. Y nada podrán ni los jueces ni los tribunales anulando mi divorcio, porque jamás volveré a considerarme la esposa de un hombre que sólo persigue en este asunto satisfacer su vanidad.

Tiene a mano una copia fotostática de la sentencia de divorcio, fechada en Yauhtepec, Morelos, el primero de febrero de 1952.

—Sólo quiero, eso sí, que se haga silencio alrededor de este embarazoso asunto. Quiero vivir mi vida tranquilamente. Estos dedicados por entero a mi trabajo y al cuidado y educación de mi hija.

Así, llegamos a estos días, en que Rosita Fornés nos volvió a decir ¡hasta pronto!

Como en los días que se fue a probar fortuna a México, ahora se fue hasta España.

La despedimos, en una reunión cordialísima, los críticos de ARTYC Y Rosita, haciendo esfuerzos gentilísimos para no llorar, nos dijo que no había querido irse a intentar esta nueva etapa de su carrera, sino compartir con nosotros unos instantes.

Y es que todo gran intento de Rosita Fornés estuvo hermanado al juicio sereno y responsable de los críticos.

En cada etapa de su vida. En cada triunfo por ella alcanzado, estuvo nuestro comentario y nuestra crítica.

Este viaje a Madrid abre un capítulo decisivo en su historial escénico.

Y nosotros, sus amigos, los críticos habaneros, nos quedamos esperando las noticias de su nuevo éxito. Del triunfo que la situará una vez entre las grandes luminarias de la escena.

—Porque ¡de verdad! —Nos dijo cuando nos decía hasta pronto—

—Lo que yo amo. Lo mío. En donde mejor me siento como intérprete es en el teatro.

AL COMPAS DE LOS...

(Continuación)

15 años" y costó la miseria cinematográfica de 150,000 dólares. Hasta el presente la película, considerada como un desastre, ha recaudado cerca de dos millones de dólares para anotarse la mejor inversión económica de 1957.

Cohen, que no tiene un pelo de bobo, anuncia ahora "Fui un Frankenstein de 15 años", en la que un jovencito bailarín de Rock and Roll es convertido en un monstruo bailable por un científico loco. En desconcierto furioso, los productores rivales están preparando una oía de películas similares, que nos invadirán a principios del 58.

Posibles y temibles títulos: "El Roqueador de la Laguna Negra", "Drácula baila el Calipso", "Talia y su Batanga" y "Los Marcianos llegaron ya, y llegaron bailando el Cha-cha-cha".

LAS NUEVAS PELICULAS...

(Continuación)

VENGANZA DIABOLICA

Un Profesor calumniado organiza una venganza endemoniada contra los alumnos que lo hundieron. Mediante un asesinato en Monte Carlo, el viejo consigue cobrarse la

FREGADEROS DE ACERO INOXIDABLE

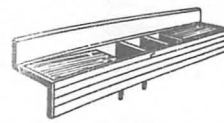

FREGADERO DE ACERO INOXIDABLE PARA CAFETERIAS Y BARES

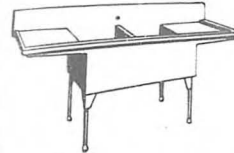

FREGADERO DE ACERO INOXIDABLE PARA COCHINAS, RESTAURANTS, HOTELES Y HOSPITALES

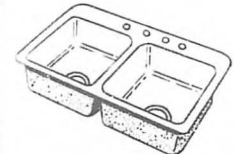

FREGADERO DE ACERO INOXIDABLE PARA EMPOTRAR

• Ponerlos a su disposición la más variada colección de fregaderos de acero inoxidable que fabricamos en nuestros propios Talleres. Contamos con un extenso surtido de fregaderos importados.

REFRIGERACION COMERCIAL Westinghouse

Master Electric
GRUPOS PARA RESTAURANTS, CAFETERIAS Y BARES

AYESTARAN 621 ESO, A PIÑERA
TELEF. U-2584 - UO-8540, HABANA

Para Bicicletas de Carrera, ACEITE 3-EN-UNO

suaviza el pedal.

meta humillación. La película es entretenida, aunque un poco entredada. Su mejor ayuda es una actuación efectiva y antipática del francés Pierre Fresnay.

NOCHES DE MONTMARTRE

Un crimen en colores y Cinemascope francés, con las investigaciones de la policía interrumpidas cada diez minutos por bailarinas nudistas y pestimos números de cabaret. A pesar de la promesa pivante del título, la película no tiene ni sal ni pimienta ni ton ni son.

LOS LIOS DE CLOCHEMERLE

Cuando un chiste de relajo dura una hora y media, lo más natural es que no sea ni muy relajado ni muy chistoso. Eso le pasa a esta película francesa sobre la inauguración de un urinario municipal que, para hacerle justicia al tema, termina por despedir muy mal olor.

EL JUEZ CORRECCIONAL...

(Continuación)

caído un fly. Terminan diciéndonos que no seamos tontos. Y que cuando tengamos otro caso los avisemos. Si es verdad que nuestros jueces correccionales jugaron tanto al baseball cuando eran niños, me explico como en vez de abogados no salieron peloteros.

El prototipo del cubano que hace alarde de virtud y de vida limpia, es aquel que cada vez que tiene oportunidad asegura que nunca a ido a un juzgado correccional. Son los mejores antecedentes penales de la infelicidad. Cuando se va por primera vez a un Juzgado Correccional, se siente la conciencia oprimida. Como si nos la hubieran podado con las tijeras de un jardinero. El policia que lleva los expedientes y chilla los nombres, nos parece más policia que los otros. Aunque es menos policia que los otros, porque le falta la posta con la bodega de la esquina y sonar al palo contra el corchén de la acera. Aterra ver como se confunden en los mismos bancos la mujer que fue recogida a media noche y que ha llegado sin dormir, porque nadie le puso la fianza, y la madre desdichada que trae al hijo que le rompió la vidriera al chino. Están revueltas, en nombre de la ley. También en nombre de la ley, cuando nos espera el ratero a que le da un mismo estar dentro que fuera, que el chofer que ha tenido que perder la mañana porque se le fundió un bombillito. En el salón se padece de la inquietud propia y también de la inquietud de los otros. Gritos que llenan la casa, repiten nombres y apellidos. Los interesados enrojecen un poco, sienten el corazón más de prisa y caminan hacia la barra... El miedo a la contradicción enfria las manos. Hay un espacio con rútol que dice: "Para los abogados". Pero no hay ninguno. Deben haber tenido la suerte de encontrar un empleo en el gobierno. Las dos partes hablan con sumisión y repiten el rosario de "no, señor juez". Porque ante el juez por instinto de salvación, todos queremos parecer más humildes de lo que somos. Cuando nos absuelven, abandonamos el local sin mirar a los que nos miran. Y prometiéndonos hacer todo lo posible por no volver más. Los que quedan atrás nos dan tristeza. Porque pensamos que tienen menos influencia que nosotros y que los van a condenar a todos. Del Juzgado se sale con el alma blanca. Como la camisa del abuelo cuando le dicen que se arregle porque viene visita.



AMMEN evita las irritaciones e infecciones de la piel del bebé

Proteja a su niño contra los trastornos que causan las irritaciones e infecciones de la piel... use siempre el Talco Antiséptico AMMEN que elimina las molestias causadas por el pañal y el salpudido.

Empolve a su niño con AMMEN después del baño y cada vez que lo cambie. AMMEN es lo más seguro para mantener la piel de su bebé suave y sana.

AMMEN da una protección doble contra las dos causas principales de las irritaciones de la piel de los niños: las bacterias y los pañales, porque AMMEN mata los gérmenes al instante. AMMEN es el Talco Antiséptico que se recomienda para la piel delicada. ¡Úselo siempre!



Talco Antiséptico
AMMEN
Contiene 3 ingredientes medicinales no encontrados en ningún otro talco popular.

GUIA ASTROLOGICA

Por la Profesora Maria Josefa Sanchez

Semana del 22 al 28 de septiembre de 1957. Para los nacidos en los distintos Signos del Zodiaco.

ARIES
Marzo 21 a abril 19

EN la presente semana tiene que tener muy presente la salud y el trabajo, sobre todo durante los días 24 y 25 que son adversos. Se les presentarán dificultades y contratiempos en esos sectores. Manténganse con cautela y eviten trastornos y errores. El resto del período es beneficioso para sus intereses. Encontrarán motivos suficientes para sentirse alentados en materia sentimental y algunos cambios beneficiosos se producirán en cuanto a juegos de azar, especulaciones y las relaciones con los niños. También conseguirán sacar mayor partido a sus relaciones con el público. Hay ganancias indicadas.

Días favorables: 22, 23, 26 al 28
Destafavorables: 24, 25

TAURO
Abril 20 a mayo 20

Continuarán ahora bajo presión estelar. Se sentirán ofendidos y llenos de incertidumbre. Noticias sobre un asunto que les interesa serán adversas. Es conveniente que no se dejen llevar de chismes y habladurías. Algunos envidiosos quieren perjudicarles en sus relaciones con seres queridos y superiores en el trabajo. Por momentos estarán un poco agresivos y esto pudiera traerles complicaciones en sus relaciones con las demás personas que les rodean. Mantengan una actitud de prudencia y eviten las precipitaciones. No permitan que la desconfianza les haga obrar imprudentemente.

Días favorables: ninguno.
Destafavorables: 22 al 28.

GEMINIS
Mayo 21 a junio 20

Se sentirán ofendidos y se involucrarán durante los primeros días de este período. No verán las cosas claras en el trabajo y es menester que estén prevenidos para evitar que las intrigas prosperen a su alrededor. A partir del día 24 las cosas cambiarán para ustedes. Entonces se sentirán más seguros y dinámicos. Estarán en óptimas condiciones para mejorar su posición social y económica. A través de sus relaciones pueden conseguir prosperidad. Es conveniente que no se amilanen ni se queden rezagados. Es el momento de reclamar el mejor lugar, al que tienen derecho.

Días favorables: 24 al 28.
Destafavorables: 22, 23.

CANCER
Junio 21 a julio 22

Realicen sus mejores esfuerzos para poner en práctica en esta semana, que es favorable en sus aspectos generales. Tendrán oportunidades y mucha ayuda de personas que les quieren bien y son sinceras. Durante las fechas adversas de este período conviene que vayan despacio. La impresión pudiera causarles contratiempos, pues se presentarán algunas emergencias de tipo económico a las que tendrán que hacer frente. Estos días no serán favorables para inversiones en juegos de azar. Tampoco para negocios audaces o

EL PODER DEL PENSAMIENTO

(Continuación)

EN nuestras manos está nuestro destino. Si comprendemos que no estamos actuando como debiéramos decidamos de una vez cambiar de manera de ser, con una resolución en que nuestra mente y nuestro corazón, de común acuerdo, se dediquen en lo adelante a buscar el bien en todos los instantes. Buscar y hacer el bien es nuestra misión en la Tierra. Cambiemos de conducta, cambiemos de actitud ante la vida. Este cambio podemos realizarlo si creamos nuevas formas de pensamiento. Llenemos nuestra mente de pensamientos de fe, de fortaleza, de optimismo; pensemos siempre que todas las cosas buenas podemos obtenerlas por la omnipotencia de nuestro Poder Interno, por el Poder de Dios en nosotros. Estas formas de pensamiento perforarán la nube mental que nos mantenía alejados del bien, y nuestro Ego se hallará libre enteramente para actuar y para disfrutar de las bellezas verdaderas de la vida y del espíritu. Sólo los pensamientos puros, caritativos, honrados, impersonales, bien intencionados, restaurarán nuestra salud física y mental. Es provechosa práctica pensar en el inmenso poder de Dios, que de una manera profundamente sabia ordena todas las cosas. Quien piensa en Dios, quien confía en Dios, quien se entrega a Dios plenamente, confiadamente, como el niño que con total confianza se entrega a los brazos de su madre, no siente las angustias de la duda o el temor y encara todos sus sufrimientos con espíritu tranquilo y resignado, pero a la vez lleno de fe y convicción de que todo lo que pase siempre es para lo mejor. La serenidad y la calma serán las primeras expresiones de la salud lograda por la fe y la confianza en la grandeza de nuestro Poder Interno. Las emociones que antes conturbaban nuestro espíritu se disiparán por completo, y el equilibrio emocional será dueño absoluto de nuestra alma. Con la salud vendrá una mayor habilidad para triunfar en el trabajo y en el orden material. Nunca olvidemos que todo nuestro poder y felicidad, en una palabra, nuestra salud, emana de nuestro Poder Interno. Si algo se interpone a la afluencia de esta vida hacia nuestro cuerpo y nuestra personalidad, el resultado será poca salud. Cuando pensamos erróneamente, cuando cultivamos falsas creencias aprisionamos a nuestro Ego, y las corrientes constructivas de vida se reducen grandemente para nosotros. Si hacemos formas de pensamiento destructivas, tales como temor, cólera, sensualidad, etc., que nos limitan, y si nos permitimos crear en el poder del mal sobre nosotros, todo esto tiende a encerrar a nuestro Ego, y como cree que está limitado en su vida, realmente lo estará. Para la salud es necesario que la personalidad, la mente y la voluntad cooperen con el Ego y rechacen toda forma de pensamiento restrictivo.

(Continuará)

secretos o confidenciales. Traten de no verse mezclados en intrigas o conjuras contra otras personas, pues hay peligros de cárcel o complicaciones con juzgados y abogados. Procuren actuar por sí mismos. De esta forma conseguirán obtener el éxito con mayor facilidad. Esperen noticias importantes.

Días favorables: 22 al 28.
Destafavorables: ninguno.

ESCORPION

Octubre 23 a noviembre 21

Cultiven desde temprana la vida de relación. Del contacto con otras personas ustedes derivarán los elementos necesarios para tener éxito y obtener ganancias en sus gestiones. La intuición les guiará por senderos de éxito en los momentos difíciles. Laboren sin temores a los contratiempos, porque las estrellas estarán respaldándoles y ofreciéndoles medios para llegar a soluciones satisfactorias. El ejercicio de las profesiones les proporcionará ganancias a aquéllos de ustedes que tengan títulos. Su poder de percepción estará muy desarrollado en estos días y verán oportunidades donde otros nada ven.

Días favorables: 22 al 25, 28.
Destafavorables: 26, 27.

SAGITARIO

Noviembre 22 a diciembre 21

El comienzo de esta semana presenta algunas complicaciones, pero pueden superarse con un poco de paciencia e inteligencia. No se enterden con problemas ajenos y procuren estar lo más alejados posible de conflictos, discusiones e insidias. Vayan poco a poco desahucando sus planes y cuando entren en la parte favorable de esta semana, aprieten el paso. El amor amoroso estará de placemes. Tendrán muchas ocasiones para sentirse felices y satisfechos. Un amor a primera vista o un romance

¡Venga!... que llegó el momento de tomarse una Polar bien fría

POLAR
Refresca y Reanima

Si por calor o cansancio se siente flojo, verá que con Polar se refresca, se reanima y además, el corazón se le alegra y vuelve a pedir Polar.

Es que Polar es muy buena Polar sabe a calidad

Cerveza de Categoría es la Cerveza **Polar**

La Luna en los signos

Esta semana la Luna entró:

En	El día	Alas
Libra	23	1:34 P. M.
Escorpión	25	1:44 P. M.
Sagitario	27	4:35 P. M.

Cyrcora del Mendicario de Greenwich

ce pasado pueden hacerles inolvidables estos momentos que viven. Presten atención a sus corazones.

Días favorables: 24 al 28.
Desfavorables: 22, 23.
CAPRICOORNIO
Diciembre 22 a enero 19.
A pesar de que tendrán algunas dificultades en sus relaciones con los amigos durante las fechas desfavorables, esta semana es muy productiva en otros órdenes. Mejorarán en el orden social y tendrán muchas oportunidades para exponer sus proyectos más importantes ante personas que pueden ayudarles en sus empeños. Atiendan sus asuntos importantes y

ren consolidarlos con rapidez. A causa de una intriga ustedes pueden verse envueltos en dificultades. Sin embargo, la oportunidad servirá para poner en práctica sus condiciones. Sacarán partido a sus ideas.
Días favorables: 22, 23, 26 al 28.
Desfavorables: 24, 25.
ACUARIO
Enero 20 a febrero 18.
Esperen algunas demoras en sus gestiones durante los días 26 y 27. Hallarán resistencia de parte de los demás; pero no se preocupen por ello, pues pronto pasará este estado negativo. El resto de este mes es muy beneficioso para el matrimonio, los viajes largos y

las relaciones con los amigos, las esperanzas y los deseos. Tienen una poderosa protección estelar y deben aprovecharla para llevar adelante proyectos importantes.
Días favorables: 22 al 25, 28.
Desfavorables: 26, 27.
PISCIS
Febrero 19 a marzo 20.
Bajo condiciones alternas se desenvuelve esta semana. Habrá oportunidades; pero también hallarán dificultades para desenvolver sus planes. Lo inteligente es trazarse un plan para llevarlo a cabo al pie de la letra. Procuren no complicarse la vida realizando cambios. La rutina puede ser una gran aliada para vencer en estos mo-

mentos. En materia de negocios hay buenas posibilidades; pero no podemos decirles lo mismo en cuanto al amor y al desenvolvimiento de sus relaciones con otras personas. Pueden surgir rompimientos y separaciones tristes si se dejan dominar por la ira y los celos.
Días favorables: 24 al 27.
Desfavorables: 22, 23, 28.
NACIO SU HIJO
del 23 al 28 de septiembre de 1957.
Signo Zodiacal: Libra.
Planeta regente: Venus.
Color favorable: Opalo.
Color afortunado: Azul.
Metal de suerte: Cobre.
Día propicio: Viernes.

En estos días el Sol estará recorriendo los grados uno al seis del signo de Libra. Los niños nacidos en estas fechas se caracterizarán por su bondad e inclinación al romanticismo. Siempre se les verá llenos de optimismo y en disposición de progresar. Su trato amable y exquisito les ganará muchos amigos, siendo el centro de atención de las reuniones en que participen. Por inclinación natural serán imparciales, justos en sus decisiones y equitativos en sus pronunciamientos. Jamás se les verá desasegurados, porque sus espíritus siempre disfrutaron de gran tranquilidad.

EL TERREMOTO DE...
(Continuación)
dato, y hay que dejar la vía libre a cada raza, si no se ha de perturbar la armonía del universo, para que emplee su fuerza y cumpla su obra, en todo el decoro y fruto de su natural independencia. Ni quien cree que sin atraerse un castigo lógico pueda interrumpirse la armonía espiritual del mundo, cerrando el camino, so pretexto de una superioridad que no es más que grado en tiempo, a una de sus razas?
Miserable parodia de esa soberana constitución son esas criaturas deformadas en quienes látigo y miedo sólo les dejaron acaso vivas para transmitir a sus descendientes, engendrados en las noches tenebrosas y atormentadas de la servidumbre, las emociones bestiales del instinto, y el reflejo débil de su naturaleza arrebatada y libre.
Pero ni la esclavitud que apagaría al mismo sol, puede apagar completamente el espíritu de una raza: ¡así se la vio surgir en estas almas calladas cuando el mayor espanto de su vida sucedió en lo heredado de su sangre... traído en ella de viento de selva, de oscilación de mimbre, de ruido de caña! ¡así resucitó en toda su melancólica barbarie en estos negros nacidos en su mayor parte en tierra de América y enseñados en sus prácticas, ese temor violento e ingenuo, como todos los de su raza llameante, a los cambios de la naturaleza escondida, que cria en la planta el manzanillo, y en el animal el león!

Ya, después de siete días de miedos y oraciones, empieza la gente a habitar sus casas: Las mujeres fueron las primeras en volver, y dieron ánimo a los hombres; la mujer, fácil para la alarma y primera en la resignación; el corregidor vino ya con su familia en la parte que quedó en pie de su morada sustitua: por los rieles compuestos entraron cargados de algodones los ferrocarriles; se lleva de forasteros la ciudad consagrada por el va-

lor en la guerra, y ahora por la catástrofe; levanta el municipio un empréstito nacional de diez millones de pesos para reparar los edificios rotos y reponer los que han venido a tierra.
Los parientes y amigos de los difuntos, hallan que el trabajo renace en el alma las raíces que le arranca la muerte. Vuelven los negros humildes, caído el fuego que en la hora del espanto les llameó en los ojos, a sus queñaceres mansos y su larga prole. Las jóvenes valientes sacuden en los pórticos repuestos el polvo de las rosas.
Y rien todavía en la plaza pública, a los dos lados de su madre alegre, los dos gemelos que en la hora misma de la desolación nacieron bajo una tienda azul.
New York, Septiembre 10 de 1886.

Fíjese en sus zapatos
¡la Gente Observa!
CERCIORESE DE USAR
SHINOLA
BLACK SHINOLA SHOE POLISH

Mejore su Vida
VENZA LOS FACTORES NEGATIVOS QUE LE APARTAN DE LA FELICIDAD Y DEL ÉXITO
Hay medios científicos-prácticos, por los cuales hombres y mujeres pueden cambiar la derrota y el fracaso de sus vidas en éxito y felicidad. Miles de personas lo han utilizado con positivos resultados. La institución más antigua en su género del Hemisferio Occidental, le ofrece "EL SECRETO DEL ÉXITO", absolutamente GRATIS.
Pídale hoy mismo por vía aérea a:

PER TU MENS
FOR TU MENTE
Primer Instituto Latinoamericano para la EVOLUCIÓN INTEGRAL.
Cajilla 610
Santiago de Chile S. A.

NUEVO VIGOR PARA LOS HOMBRES
Si siente viejo, cansado, sin vigor, por su condición física y no puede disfrutar de la vida como antes? Si es así, vaya a la farmacia hoy mismo y pida Varko. Este nuevo descubrimiento científico actúa rápidamente, estimulando sus células y su cuerpo de manera que usted se siente más joven, más fuerte, siempre deseoso de actividad física. No se rinda a la vejez prematura. Obtenga Varko en la farmacia hoy mismo. Sientase más joven mañana. Satisfacción absoluta o se le devolverá su dinero.

EN POCAS PALABRAS...
(Continuación)
La suma suscripta a favor de "Costaud" será colocada bajo custodia durante un año. El tribunal confió la administración de la misma por este lapso de tiempo a dos procuradores. Cada uno de los seis mil donantes, tendrá la facultad, por espacio de un año, de pedir la restitución de lo donado, si así lo desea.
Si prefiere confirmar su acto de liberalidad, el donante podrá optar por una de estas dos soluciones:
Atribuir su donativo al señor Hortelano, quien deberá obligatoriamente aplicarlo a alguna institución protectora de ciegos, a su elección.
O bien podrá conceder su donativo a la S. P. A. probando con tal elección que quiere contribuir a mejorar la suerte de las bestias abandonadas.
Así pues los donantes deben pronunciarse a favor del hombre desgraciado o en favor del perro abandonado. Se trata de un verdadero referendium, y la S. P. A. efectuó ya por su cuenta un gailup de ensayo que da a los perros como indudables ganadores.
Efectivamente, de entre los tres mil donantes interrogados sobre la eventual atribución del capital del perro "Costaud", sólo treinta han respondido reclamando una devolución de fondos. Veintidós se pronuncian a favor de la atribución de la suma al propietario del perro—y por lo tanto a favor de los ciegos—y 2,298 optan por la S. P. A.
Este sondeo efectuado hace algunos meses, sólo da indudables resultados incompletos. Pero por lo que se puede deducir de estos resultados parciales, es de esperar una victoria aplastante del partido canino.
Los jueces, previsores, han resuelto ya el problema de las abstenencias que sin duda ha de plantearse. Si los donantes no manifiestan ningún deseo o preferencia particular, su donativo será entregado a la sociedad benéfica de Saint-Etienne.
Resultado, por consiguiente, que en este original proceso, sólo hay un perdedor: el propio titular del capital, el perro "Costaud" que, de millonario, se convierte de nuevo en un ser sin recursos. Pero siempre le quedará la gloria de haber sido la estrella de un asunto que ha producido como resultado la mejoría de la suerte de gran número de sus hermanos de cuatro patas, al mismo tiempo que habrá también socorrido a muchos hombres que llevan vida de perro.
De la Prensa Francesa.



WITTY QUINTANA
sabe cómo obtener protección segura contra el olor del sudor las 24 horas del día

Witty Quintana, famoso jugador de base-ball, usa siempre MUM, que da absoluta protección contra el desagradable olor del sudor... una protección que dura 24 horas.
MUM contiene ahora M-3 (Hexaclorofén), el ingrediente que se adhiere a la piel y destruye las bacterias que causan el mal olor del sudor.
MUM es tan suave que lo puede usar con entera confianza todos los días — no irrita la piel, ni daña la ropa. Siga el ejemplo de los atletas... evite el olor desagradable del sudor.
Use **MUM** ¡Protección... real!
Pruebas de comparación realizadas por médicos, demostraron que un desodorante sin M-3, sólo evitó el olor a sudor por muy pocas horas — MUM con M-3, evitó el olor durante 24 horas.



¿Puede su Talento Escondido Hacer que Ud. Avance?
¿Cree Ud. que debería progresar más rápidamente? Quizá no se ha facilitado Ud. mismo la oportunidad. Casi todos tenemos algún talento oculto que, al desarrollarlo, nos abre nuevas oportunidades de avanzar y ganar más dinero.
El ayudar a hombres de aspiración a desarrollar estos talentos, ha sido la misión de las Escuelas Internas... desde hace más de 60 años. En todos los campos de la Industria encontrará Ud. líderes que adquirieron sus conocimientos en las EI. También Ud. puede desarrollar sus talentos ocultos estudiando en casa durante su tiempo libre.
Los Cursos de las EIAL abarcan más de 180 materias prácticas. Están en forma de libro, escritos en castellano, clara y sencillamente. Incluyen muchas fotografías y cuadros que facilitan la comprensión. Y cada Curso ha sido preparado por distinguidos expertos con conocimiento práctico de la materia.
Decídase Ud. ahora mismo a sacar a luz su talento escondido. Prepárese para las oportunidades del mañana. Llene el cupón adjunto y envíelo hoy mismo.



Subieron juntos a la cima
Se casaron jóvenes. Ambos trabajaban y estudiaban. Ernest Jarvis se matriculó en las EI. Jarvis... llegó a ser la mayor productora de aleaciones no ferrosas en E.U.A. En 1944 se retiraron millonario. Pero antes de que transcurriera un año estaban otra vez trabajando.
Hoy Ernest Jarvis es presidente de la "Continental Copper & Steel Industries, Inc.", y Janet, química famosa, es vice-presidenta. El Sr. Jarvis dice: "Estoy seguro de que nuestro éxito se debe al estudio nocturno de los Cursos EI." Para hacer lo que ellos hicieron se necesita diligencia, constancia y conocimientos sólidos. Las primeras dependían de Ud. Los conocimientos sólidos comienzan al enviar el cupón adjunto. ¡Envíelo hoy mismo!

NO ENVÍE DINERO LIBRO GRATIS
Nosotros le enviaremos el libro gratis. Sin compromiso... a Ud. Este libro está lleno de ilustraciones y descripciones de los varios cursos. Le muestra lo fácil que es prepararse en casa para devengar altos salarios. No lo deje para después. Póngase hoy mismo en el camino del éxito. Las EIAL le ayudarán, como han ayudado a más de 500,000.
Dé el primer paso... Pida nuestro libro gratis que indica cómo, en su propia casa y en unas pocas horas diarias, puede Ud. adquirir los conocimientos y la habilidad que la Industria y el Comercio remunerar con los más altos sueldos. No lo ponga. Envíe el cupón hoy mismo.

UN SIMPLE SELLO DE CORREO
puede ser el eslabón que lo una a Ud. a un futuro de felicidad y plenitud. Más dinero para Ud. y su familia. Más diversiones. Más tranquilidad. Una vida más abundante. Infórme sobre los cursos. Estudio en casa, de las EIAL. Envíe el cupón o, si prefiere, envíe su nombre y dirección, indicando la materia de estudio que más le interese. Diríjase a: Escuelas Internacionales de la América Latina.
Manzana de Gómez K
HOY MISMO LLENE Y ENVÍE ESTE CUPON

Escuelas Internacionales de la América Latina
Manzana de Gómez 201, Habana
Deseo ampliar mis conocimientos y ponerme así en posición de ganar más dinero. Sírvase enviarme GRATIS, información acerca de los cursos marcados con una "X". (Todos estos cursos se dan en castellano).
 Ingeniería ELECTRICA. Ingeniería MECANICA. Teleggrafía y Telefonía.
 Química (Azúcar, Petróleo, Plásticos, etc.), Farmacia. Comercio, Ventas, Banca. Radio y Televisión. Ingeniería CIVIL. Automovilismo y Motores. Acondicionamiento del Aire y Refrigeración. Textiles. Matemáticas y Dibujo. Locomotoras y Frenos Neumáticos. Idioma Inglés. Vapor. Arquitectura y Construcción.

Nombre..... Edad.....
Dirección.....
Departamento o Prov..... País.....
Representantes en todas partes de la América Latina

Así Se Forja Una Nación

Sección al cuidado de JORGE QUINTANA

FRANCISCO DE ARREDONDO Y MIRANDA

(1836-1928)

a proposición de Eduardo Agramonte Piña, se procedió a tomarles juramento de fidelidad a la causa a todos los allí reunidos.

Al día siguiente, comisionado por Jerónimo Boza, regresa a Puerto Príncipe llevando una carta para el Marqués de Santa Lucía y otra para el Dr. José Ramón Boza Miranda, instruyéndosele para que una vez obtenía las respuestas, se incorporara nuevamente. Pudo cumplir felizmente su misión Arredondo y el día 6, muy temprano abandonaba Puerto Príncipe, esta vez en unión del venezolano Criabal Mendonza que se iba a incorporar a los sublevados. Perseguidos por soldados apertados a la salida de la ciudad, logran evadirlos llegando a la loma de La Mula. Dos días después, en el potrero El Delirio, se encuentra con el Marqués de Santa Lucía, que acompañado sólo por su calesero, buscaba a los insurrectos para unirlos a ellos. El 9, en la finca San Francisco se unen a Angel del Castillo que con veinticinco hombres ya estaba operando. Prosigue Arredondo para Sibanicú donde encuentra a Jerónimo Boza, incorporándosele. El 12 se separa de Boza para ir con el Marqués de Santa Lucía al ingenio San Antonio. Retorna después al campamento de Boza tomando parte en el ataque al tren que venía de Puerto Príncipe para Nuevitas.

Con nueva comisión de Jerónimo Boza se introduce en Puerto Príncipe el 19 de noviembre. El 20, mientras aguardaba la repuesta de la carta que había llevado, se dirige a su finca San Juan de Dios de Anaá donde sublevó al encargado de la misma, formando una partida con los trabajadores y vecinos. Regresa a Puerto Príncipe de donde sale el 26 dirigiéndose a la loma de La Mula. Ese mismo día se celebraba la histórica reunión de Las Minas donde Ignacio Agramonte desenmascará las maniobras traidoras de Napoleón Arango. El 27 volvió a Puerto Príncipe trasladándose a su finca donde se entera de la acción de Benilla. Opera con Juan Recio Betancourt, ocupándose, principalmente, de las fuerzas insurrectas. El 29 de diciembre, con la noticia de la llegada de la expedición de Manuel de Quesada a La Guanaja, emprende marcha hacia aquel lugar adonde llega el 30. Allí conoce a Antonio Zambrana, primo de su esposa. El 31 toma parte en la elección del jefe de las fuerzas camagüeyanas, decidiéndose tanto Recio como él por la candidatura del mayor general Manuel de Quesada, que resultó electo. Al reorganizarse las fuerzas camagüeyanas el general Quesada le reconoció el grado de comandante.

El 2 de enero sale de La Guanaja con el general Quesada. El 5 le ordenan que en unión de los expedicionarios Luis Victoriano y Federico Betancourt, Francisco La Rúa, Rafael Morales, Ramón Pérez Trujillo, Gerardo Pérez y Luis y Francisco Laville se traslade a Juan Gómez y se pongan a disposición del Comité Revolucionario de aquella localidad. El 8 llegan a Juan Gómez donde se hacen cargo de custodiar el camino real de Cuba y del Monte del Horno, organizando inmediatamente un servicio de correo con la ciudad. Fue allí donde arrestó a Ramón Zaldívar, al licenciado Francisco Zayas Bazán, Francisco Pichardo Márquez, Esteban Alvarez, Diego de Varona, al licenciado José Agustín Recio, José Antonio Rodríguez y otros que buscaban establecer contacto con la asamblea de patriotas para disuadirlos de su empresa revolucionaria. Zayas Bazán, orgulloso, se indignó cuando vio a su calesero hablando con los soldados negros que militaban en las fuerzas de Arredondo. Para castigarle su soberbia hizo Arredondo que la escolta de soldados que deberían conducirlos a Sibanicú fuese exclusivamente integrada por soldados negros mambises.

El 7 de abril se dirige a Guáimaro a fin de estar presente en aquel acontecimiento histórico que era la reunión de la Asamblea de Representantes que iba a redactar una Constitución y a elegir el Gobierno de la República, el 10 de abril de 1899. En su "Diario" escribe: "En este inmortal día, de inolvidables emociones, fueron echadas al olvido todas las desavenencias que en los días anteriores habían tenido lugar entre los que acariciaban la Dictadura con que venía revestido Céspedes y el querer de los que ambicionaban la implantación de la República Cubana".

Al día siguiente ya está de vuelta en su campamento de Juan Gómez. Pocos días después, por orden del Secretario de Guerra, Eduardo Agramonte, procedía a destruir la línea telegráfica desde el puente de Imilia hasta el lugar más cercano posible a Puerto Príncipe. En esas operaciones sostiene varios encuentros con los movilizados. En una de ellas, en el camino del Zaragozano, murió su amigo el dentista Pancho Masvidal. Después, cumpliendo instrucciones también del Secretario de Guerra procedió a dar lectura, a los esclavos de la zona, del decreto del Gobierno que los declaraba libres y ciudadanos de la República. En su "Diario" anota la oposición que le hacían los cubanos blancos, dueños de esclavos, para que llevara a cabo ese acto, que más de una vez tuvo que realizar imponiéndose.

En julio de 1899 el general Quesada le envió a un oficial español que había caído prisionero, a fin de que lo encaminara a Puerto Príncipe pues el mismo conducía pliegos suyos para el general Letona, Gobernador.

(Continúa en la Pág. 150)

Iconografía

Rafael María de Mendive no sólo fue maestro de José Martí, sino que patriótico como Miguel de Aldama le utilizaron como preceptor de sus hijos. En esta foto aparece Mendive retratado con su alumno "Chomy" Aldama y Font, hijo de Miguel de Aldama y de doña Hilarieta Font. La foto pertenece a la colección de Francisco de Paula Coronado y la publicó "El Fígaro", de La Habana, hace ya varios años.



Manuel Frau Marsal, que desempeñaba la jefatura de redacción del "Diario de la Marina", en Madrid, en 1924, ofreció en la hospedería "El Estin" de la capital española, un almuerzo a Ruy de Lugo Viña al que asistieron Manuel Serafín Pichardo, José María Chacón y Calvo, Secretario de la Legación de Cuba en España, Victorine Martínez León, Fernando López Sáinz, Dr. Porfirio Díaz de la Cuesta, Guiral, Ferrand, La Claustria y Alonso.



Manuel Sanguily falleció en esta ciudad de La Habana, donde mismo había visto la luz, en mayo de 1925. El pueblo cubano lloró a uno de sus próceros más queridos. Sus funerales constituyeron, pues, una emotiva página de duelo popular. En esta foto vemos a su hijo Manuel Sanguily y Arísty y otros amigos de su padre, sacando el féretro para conducirlo a su última morada.



En septiembre de 1925 el periódico "El Mundo", bajo la dirección de Antonio González Mora, organizó unos Juegos Florales en los que resultó reina la señorita Mercedes Loynaz del Castillo y Damas de Honor las señoritas Leonor Martínez, Lolita Mecalling, Nena Morata, Felicia Fraea, Carmelina Casalles y María Antonia Castellanos, las cuales aparecen en esta fotografía que publicó la muy habanera revista "Social".



El comandante Augusto York no fue sólo un prestigioso jefe del Ejército, sino una figura popular en el deporte. Vino a Cuba con el ejército norteamericano y aquí se quedó, ingresando en nuestro Ejército donde llegó a ser comandante jefe del Cuerpo de Señales. En marzo de 1926 fue condecorado con el Mérito Militar. Aquí vemos al coronel Rafael Castillo, cuando le condecoraba en unión de tres oficiales, del Campamento de Columbia.

El general Gerardo Machado y Morales fue electo Presidente de la República, el 1 de noviembre de 1924. En enero de 1925 la alta oficialidad del Ejército hubo de ofrecerle un banquete. El general Machado concurrió al mismo vestido con el uniforme de Brigadier del Ejército Nacional, que le correspondía por haber sido Inspector General del Cuerpo. Fue la única vez que se le vio visitando el uniforme de nuestro Ejército, después de su retiro.



Francisco de Arredondo y Miranda (1836-1928)

ENTRE los ilustres camagüeyanos que se hicieron a combatir el régimen colonial el 4 de noviembre de 1868, sumando toda una provincia al esfuerzo iniciado por Carlos Manuel de Céspedes el 10 de octubre de 1868 en La Demajagua, figura Francisco de Arredondo Miranda. Pertenecía a una insigne familia dominicana muy vinculada a los Marcano. Tomás de Arredondo y Pichardo había venido a Puerto Príncipe en el servicio al régimen colonial español. Allí se casó con una camagüeyana y allí murió, en 1836, desempeñando el cargo de Asesor de los Juzgados de Guerra, Artillería e Ingeniería de Puerto Príncipe.

El 2 de julio de 1836 nació Francisco de Arredondo y Miranda en la ciudad de Puerto Príncipe. Allí se bautizó y allí cursó sus estudios primarios. Su educación fue esmerada. Llegó a poseer una notable ilustración musical, destacándose como un notable ejecutante del piano. En 1859 fue nombrado Subdirector de la Sociedad Monte de Piedad de Puerto Príncipe. Casado con Elvira Agüero tenía en 1868 dos hijos pequeños. En 1863 adquiere el potrero de San Juan de Dios de Anaá dedicándose un poco a las tareas agrícolas y a la crianza de ganado. Era un rico propietario cuando le sorprende la noticia de la sublevación de Carlos Manuel de Céspedes en La Demajagua el 10 de octubre de 1868. Hombre de confianza de Ignacio Agramonte y del Marqués de Santa Lucía, tomó parte muy activa en la preparación de los camagüeyanos para salir al campo en plan insurrecto y sumarse al movimiento iniciado en Oriente. El 4 de noviembre de 1868, muy temprano, sale Francisco de Arredondo y Miranda de Puerto Príncipe acompañado de los patriotas Carlos Guerra Agüero, Esteban Estrada Varona y Rafael Benavides dirigiéndose a una de las márgenes del río Clavellinas, para donde estaban citados los conspiradores. Allí se declaran en abierta rebeldía con el régimen español. En total eran setenta y seis patriotas. A las diez de la mañana emprenden marcha para el ingenio El Cercado de don Martín del Castillo y Aróstegui, llegando al mediodía. Allí se procedió a trepar las tropas. Arredondo fue designado Segundo Ayudante Secretario del Jefe Superior Jerónimo Boza Agramonte. Después,



¿Por qué sufrir...

durante los "días inevitables" de cada mes?... Tome EVANOL

Algo natural y necesario en la mujer normal es la menstruación, pero no así ciertas molestias que suelen acompañar al período—pesadez de piernas, dolor de cintura, calambres, mareos, decaimiento, dolor de cabeza.

Al primer síntoma de malestar menstrual, tómese una o dos tabletas de Evanol, el poderoso calmante creado especialmente para el delicado organismo de la mujer.

Con su acción rápida y segura, Evanol alivia positivamente los dolores y, como consecuencia, calma la nerviosidad y reanima el espíritu. En otras palabras, Evanol le permite pasar tranquila y contenta los "días inevitables" de cada mes.

Además, Evanol es excelente para aliviar con prontitud otros malestares característicos de la mujer, como jaquecas y neuralgias.

Pida EVANOL en cualquier farmacia.



el calmante creado especialmente PARA LA MUJER

FRANCISCO DE ARREDONDO...

(Continuación)

dor Militar de Puerto Príncipe. El 20 de julio es agregado al Estado Mayor del mayor general Ignacio Agramonte, con quien sale para tomar parte en el ataque a Puerto Príncipe.

Un caballo de su propiedad, prestado por él al comandante Beauvilliers cuando éste dirige la artillería en el ataque del 20 de julio de 1869, fue el origen de un incidente con el mayor general Manuel de Quesada. Arredondo, días después de la operación, le pidió a Beauvilliers que le devolviera el caballo. Este se negó alegando que el general Quesada se lo había regalado. Entendió Arredondo que el general Quesada no podía regalar lo que no era de su propiedad y procedió a apoderarse del caballo de Beauvilliers. Quesada consideró aquello una ofensa y ordenó entonces a Arredondo que devolviera el caballo. Arredondo negó que lo poseyera, pero además alegó que el general Quesada no podía regalar lo que no era suyo. El general Quesada reaccionó ordenando a Arredondo que se constituyera en arresto, para ser juzgado en Consejo de Guerra por insubordinación y falta de respeto a un superior. Después de entrevistarse con Ignacio Agramonte y varios diputados, pasó Arredondo a la prisión enviado en arresto. Desde la prisión envió numerosas comunicaciones a la Cámara de Representantes protestando de lo que él consideraba un acto arbitrario del general Quesada. Cuando pocas semanas después se constituyó a Quesada, las acusaciones de Arredondo y su injusta prisión formaron parte muy principal en el pliego de cargos que se le formularon.

El 24 de diciembre de 1869, sin haberse celebrado el juicio, sale en libertad. Se hizo cargo nuevamente de su campamento. En enero de 1870 sostiene varios combates con la guerrilla española mandada por Francisco Sáenz y José Macía a los que persigue, obligándolos a refugiarse en la casa de vivanda de la finca San Antonio de Bonora. Pese a que pidió auxilio a las fuerzas insurrectas cercanas, se vio for-

zada a levantar el sitio por falta de parque, sobre todo cuando fuerzas españolas avanzaban para auxiliar a los sitiados. En febrero es ascendido a teniente coronel, siendo designado Preboste del Estado de Camagüey, dedicándose a organizar ese servicio en todo el distrito a su mando. En marzo su hombre de confianza, José del Carmen Marrero, con frecuencia se introdujo en la ciudad de Puerto Príncipe llevando y sacando correspondencia, fue delatado por su hermano. Descubierta en la propia ciudad capital camagüeyana es arrestado y con él uno de los hombres con quien se comunicaba llamado Lorenzo Torres. Con entereza y dignidad fueron fusilados los dos patriotas el 4 de abril de 1870. El 17 las fuerzas del teniente coronel Arredondo se baten con las del brigadier Goyeneche en San Carlos, siendo arrollados los mambises, salvándose Arredondo casi por milagro. El 7 de mayo, en plena manigua fallece su hijo Francisco, de veinte días de nacido en los montes de Najaza. En medio de la persecución de los guerrilleros de

Montaner y Tizón, entierra a su hijo y continúa en la lucha. Masón activo organiza en la manigua un taller del que era venerado maestro el Dr. Manuel Ramón Silva y Arredondo era Experto. A fines de 1870 le salva la vida a los hermanos Manuel y Rafael Morales, a quienes acusaban de facilitar la fuga para el extranjero de elementos revolucionarios que no estaban autorizados para salir de la isla. Arredondo los hizo arrestar, pero en vez de entregarlos a la Corte Marcial, que los hubiera ahorcado de seguro, los remite a la Secretaría de la Guerra, desempeñada a la sazón por Rafael Morales, ante quien difenenzaron su conducta los hermanos Arteaga, presentándoles después eminentes servicios a la Revolución. El 23 de marzo de 1871 le sacan de donde vive con su esposa y sus hijos pequeños. Junto al mismo se van su madre y hermanas. Estas fueron presas por los guerrilleros. Arredondo pudo escapar con su esposa e hijos. El 17 de julio de 1871 andaba Arredondo por la zona de Tunas cuando recibe la noticia de que los guerrilleros habían asaltado los ranchos por San Juan de Dios del Portillo, donde vivía su familia. Inmediatamente mandó a uno de sus hombres a que averiguase, retornando éste en unión de su esposa y sus hijos. Los guerrilleros de Tizón habían asaltado el rancho, pero ellos habían podido escapar no sin perder lo poco que aún poseían. A fines de ese mes un nuevo asalto de los guerrilleros obliga a huir con la familia, internándose en el monte, viviendo al aire libre. Aconsejado lealmente por el general Díaz de Villegas, el Marqués de Santa Lucía y el Dr. José Ramón Boza dispone la salida de su familia para la ciudad. Los hijos que se presentaron en Vista Hermosa. Fue el 26 de julio de 1871. Dos días después ya estaba de nuevo incorporado al Estado Mayor del general Ignacio Agramonte. El 25 de agosto escapa de caer en manos de los españoles cuando acompañando al Marqués de Santa Lucía, cayendo en un campamento español. En octubre, a proposición del marqués de Santa Lucía, el Presidente Céspedes le asciende a coronel. El 24 de octubre abandona el campamento cubano, por instrucciones del Presidente Céspedes para salir de Cuba, a fin de cumplir una misión. Tratábase de restablecer las comunicaciones del Gobierno con el exterior que habían quedado interrumpidas. Para ello se acordó por el Presidente Céspedes autorizarlo a presentarse a los españoles en Puerto Príncipe. La importancia de la misión justificaba ese sacrificio. El Gobierno le garantizó que una vez en el extranjero, haría de público conocimiento esa autorización. El 9 de noviembre llegó a la ciudad de Camagüey. Pocas horas después de haber llegado es arrestado, porque se le quería utilizar para que saliese al campo a ofrecer el asilo a Ignacio Agramonte, a quien se negó rotundamente, rechazando el cumplimiento de la promesa cada por el efe de la posibilidad de Puerto Príncipe de dejar salir del país, si se presentaba. Por gestiones realizadas por su milla fue libertado el 30 de noviembre ordenándosele que abandonara el país en el primer barco que saliera de Nuevitas. El 14 de diciembre se embarca en Nuevitas para Puerto Plata, donde inmediatamente escribe a Ramón de Céspedes en Nueva York, restableciendo la comunicación con el exterior.

Bohemia



Fundada en 1908 y dirigida hasta 1926 por Miguel Angel Quevedo Sr.

Director: MIGUEL ANGEL QUEVEDO.

Director Artístico: PEDRO A. VALER.

Administrador: FRANCISCO SARALEGUI.

Redacción, Administración y Talleres: Edificio BOHEMIA, Avenida de la Independencia (Rancho Boyeros) esquina a San Pedro. Apartado de Correos 2. Cable-Telegrafo: BOHEMIA. Teléfonos. Pizarra U-8901, U-9002 y U-8903. Acogida a la franquicia postal e inscripta como correspondencia de segunda clase en las oficinas del Departamento Postal de la República de Cuba. Representantes en los Estados Unidos de América: Agencia de Anuncios: Melchor Guzmán Company, Inc. 45 Rockefeller Plaza, New York 20, N. Y. Distribuidores de la revista: Jules A. Dos Angles Co., Inc. 1047 Broadway, New York 23, N. Y. Miembro del Audit Bureau of Circulations de Chicago y de la Asociación de Anunciantes de Cuba. Precio del ejemplar. Corriente: \$0.20. Atrasado: \$1.00. Suscripciones: Precio por un año: en el extranjero \$12.00. En Isla de Cuba, Isla de Pinos y Cayos adyacentes: \$11.00.

El 12 de enero Ramón de Céspedes le contesta ordenándole que se quedara en Puerto Plata, a fin de mantener expedita la comunicación con Camagüey y el Gobierno. A fin de no ser gravoso, se dedica a dar clases de piano, a afinarlos y a arreglarlos. El 25 de mayo de 1872 le escriben el Presidente Céspedes y el Marqués de Santa Lucía felicitándole por el éxito de su gestión y enviándole la documentación que acreditaba el servicio que había prestado a la Revolución cubana, aún a costa de su prestigio personal como patriota. En mayo comienza a preparar el envío de una pequeña expedición que fracasó. Inmediatamente se dio a la tarea de organizar otra que tuvo el mismo destino. Las disidencias entre los di-

Gane Peso Y Vigor Como Hacen Las Estrellas Del Cine

En Hollywood, las estrellas de la pantalla están en constante tensión nerviosa día y noche. Recetando y tratando a famosas actrices y actores, un médico de California logró combinar con éxito 5 extractos altamente concentrados que actúan a la naturaleza a fortalecer sus nervios, dan sangre, rica, roja y fuerte y estimulan energías, ayudando de este modo a obtener vigor y vitalidad. Ahora se está importando esta preparación científica con el nombre de Conferro, y está a la venta en todas las farmacias. Tan grande ha sido el éxito con la garantía de devolver el dinero si el no lo deja satisfecho de haberlo probado. Todo lo que tiene que hacer es presentar el paquete vacío y se le devolverá el dinero. Pida Conferro en su botica hoy mismo. La garantía lo protege.

rigentes de la emigración en Santo Domingo fue responsable de ambos fracasos. La situación llegó a hacerse tirante cuando la Agencia General de Jamaica trató de exigirle que en lo sucesivo, toda actividad y toda comunicación con el Gobierno la sometiese a la subagencia de Puerto Plata, a lo que se negó rotundamente. En 1874 se traslada a las islas Turcas para organizar mejor la correspondencia con el Gobierno con el anterior, así como el empeño expedicionario del general Aguilera, para el que éste solicitó su concurso. Al año siguiente regresa a Santo Domingo donde hallábase en 1878, cuando los insurrectos aceptan el Pacto del Zanjón.

El 1880 el mayor general Antonio Maceo le solicita su ayuda para organizar un nuevo movimiento revolucionario. Arredondo se dispone a ayudarle, pero éste fracasa y se queda viviendo en Santo Domingo hasta 1886, en que pudo defender al mayor general Máximo Gómez desde las columnas de "El Avisador Comercial", es conminado por el Gobierno, a abandonar el país. Se dirige entonces a Caracas donde continúa su labor.

El 26 de marzo de 1886 el Gobierno de la República de Venezuela le concede la Orden del Libertador. Al año siguiente comienza a editar, en esa ciudad, "El Avisador Comercial". Organiza clubes revolucionarios y se destaca, por su intensa labor propagandística del problema cubano. El 19 de noviembre de 1891 el Gobierno de Paraguay lo nombra Vicecónsul de esa nación en Caracas. El 2 de septiembre de 1892 le asciende a Cónsul General. Al iniciarse la revolución de independencia el 24 de febrero de 1895, ofrece sus servicios a la Delegación del Partido revolucionario Cubano en Nueva York. El 30 de noviembre de ese mismo año don Tomás Estrada Palma le nombra Subdelegado del PRC en Caracas. Para mejorar su campaña fundó "El Propagandista". Organizado, en total, cuarenta y tres clubes. Al año siguiente renuncia a su cargo de Cónsul de Paraguay por intrigas de la Legación de España. El 25 de abril de 1897, al constituirse el Cuerpo de Consejo del PRC de Venezuela, resulta electo Presidente. El 11 de agosto de 1897, desde los campos de la revolución el mayor general Máximo Gómez escribe: "Para los hombres justos y honrados como usted, para los cubanos que como usted nunca han dudado del éxito de la labor revolucionaria, guardo yo toda mi estimación; y así sus cartas las leo con gusto y sirvenme de aliento en el bregar constante de la guerra".

El 18 de diciembre de 1900 llega a Puerto Príncipe. Después de 30 años de ausencia, retornaba a la patria libertada. En 1902 el Gobierno Interventor del general Wood le designaba para un modesto cargo en la Secretaría de Goernación. El 3 de agosto de 1910 escribe en el Libro Copiador de Correspondencia: "Viejo, sin ilusiones y cansado de la vida, moriré con la satisfacción de haber consagrado a mi Patria 32 años de servicios activos; y sépase: que si ésta llegase nuevamente a necesitar del servicio de sus hijos par salvar su independencia: juro, y dejo empeñada mi palabra honrada en este escrito: que donde estén los cubanos dignos y de verguenza, estará con ellos, como lo estuve el 4 de noviembre de 1869. (Fdo.) Francisco de Arredondo y Miranda".

Falleció en La Habana, en 1929.



Alco-Elite de múltiples usos!

Alco-Elite, un eficaz antiséptico, es alcohol de 95 grados, de destilación especial. Una NECESIDAD donde hay niños... donde hay hombres... donde hay una mujer cuidadosa de la higiene de su casa

Para inyecciones

Antes de inyectar limpie cuidadosamente la zona del pinchazo con Alco-Elite.



Donde hay niños Alco-Elite es esencial

Para limpiar los objetos que están en contacto con el niño... para baños ligeros en caso de fiebre



Para después de afeitarse

Una aplicación de Alco-Elite da a su cara sensación de frescura al mismo tiempo que resulta un magnífico antiséptico.



Para dolor de cabeza... picadas... masajes... para el cuidado del cutis... Alco-Elite es indispensable!

Alco-Elite huele a puro, porque su puro... compruébelo!

Arechabata FUNDADA EN 1878

Así Va La CIENCIA

EL MAREO

¿A qué se debe el mareo?

CUANDO nuestro cuerpo es sometido a movimientos no acostumbrados —y particularmente los que afectan al equilibrio—, se producen trastornos en los músculos de las piernas, las vísceras, los ojos y, sobre todo, el oído interno (donde está el centro de control del equilibrio). De esos órganos parten inmediatamente mensajes de alerta hacia el hipotálamo, que se encuentra en la base del cerebro y es el centro director del sistema vegetativo. Esos mensajes son transformados y devueltos al organismo en forma de excitaciones a la lucha, por medio del nervio vago o neumogástrico, que nace en el bulbo raquídeo. Esas excitaciones dan lugar a contracciones espasmódicas de la laringe, la faringe, el corazón y, sobre todo, el estómago. En eso precisamente consiste el mareo.

¿El mareo sólo lo provoca el mar?

No. Apesar de su nombre, el mareo puede deberse lo mismo a un viaje por mar que por aire o por tierra. De ahí que algunos médicos consideren más acertado llamarle "dromopalia" (enfermedad debida al movimiento).

No obstante, existen ligeras diferencias, pues los movimientos que producen un barco, un vehículo terrestre y un avión no son los mismos. Por ejemplo, los "baches" en el aire son más rápidos y profundos que los movimientos de las olas. Además, en avión, la rarefacción del aire y los cambios de presión pueden causar malestas ras distintos.

¿El Mareo prolongado puede provocar trastornos graves?

A veces puede causar síncope por descenso de la presión arterial. Las violentas contracciones musculares que origina pueden dar lugar a un ataque cardíaco en una persona que padezca del corazón, o provocar un parto prematuro.

Pero por lo general los malestas cesan en cuanto el enfermo pone pie en tierra firme.

¿Cómo se puede evitar el mareo?

Aquí los consejos que da el doctor P. Navaranne, médico de la marina francesa:

Si viaja por mar. Permanecer lo más cerca posible del centro de gravedad del barco. Mantenerse al aire libre. Comer con frecuencia, pero siempre alimentos ligeros, sin bebidas alcohólicas, café ni té. No fumar (el olor del tabaco provoca a menudo los vómitos). Mirar a lo lejos, hacia la

línea inmóvil del horizonte o de la costa, pero dejando la mirada vaga, sin tratar de fijarla. Evitar la cercanía de personas mareadas, pues existe una especie de "contagio mental". Usar una faja o una banda de tela bien apretada en el vientre, sobre todo cuando la persona experimenta la sensación de que los órganos del abdomen bajan más rápidamente que el resto del cuerpo. En fin, tratar de distraerse; nada peor que ponerse a esperar con angustia los primeros síntomas del mareo. Si éstos se manifiestan, acostarse inmediatamente y cerrar los ojos.

Si se viaja por aire. Tomar las mismas precauciones generales, buscando el centro de gravedad y un lugar ventilado. Coordinar en lo posible la respiración con los movimientos del avión: aspirar prolongadamente cuando el aparato baja e inspirar lentamente cuando vuelve a subir. No apoyarse en las paredes que vibran. Evitar el ruido tapándose los oídos con algodón. Usar espejuelos oscuros. En caso de mal tiempo, ajustar el cinturón reglamentario, pero de modo que no dificulte la respiración. Los médicos americanos

sugieren que se masque chicle, pues los movimientos de la mandíbula alivian los dolores que el cambio de presión provoca en los oídos.

Si se viaja por tierra. Ir al lado del chofer, si los olores de gasolina y aceite no son muy fuertes. Mantenerse junto a una ventanilla abierta. Si es posible, pedir al chofer que no conduzca con demasiada velocidad, evite las aceleraciones bruscas y los virajes muy rápidos. Si se viaja en auto, una de las mejores formas de evitar el mareo es manejar uno mismo, pues cuando uno está ocupado por una responsabilidad suele olvidarse de cualquier malestar pequeño; muchos avezados automovilistas se marean en cuanto viajan en auto como simples pasajeros.

No ponerse rígido, sino tratar de seguir lo movimientos del vehículo. Contemplar el paisaje lejano e inmóvil, y no las cosas que van dentro del vehículo.

En fin, antes de cualquier viaje, evitar la fatiga física y mental, así como las malas noches, que pueden afectar de antemano el equilibrio nervioso y la estabilidad del organismo. Si se toma una droga contra el mareo, absorberla por lo menos media hora antes de partir, para que el estómago no pueda devolverla al comenzar el viaje.



El excremento de los conejos es particularmente rico en bacilos tetánicos.

NUEVO TRATAMIENTO CONTRA EL TETANOS

SE ha dado a conocer recientemente un nuevo tratamiento contra el tetanos, aplicable en los casos más graves.

Consiste en "vocar, por medio de diversas drogas, la parálisis total del enfermo. Este permanece en ese estado durante ocho o diez días. Así, la toxina tetánica no puede actuar sobre los músculos y, sobre todo, no puede causar las contracturas respiratorias que, de otro modo, conducirían inevitablemente a la muerte.

Pero como el enfermo se asfixiaría en pocos minutos, ya que está totalmente paralizado —incluyendo sus músculos respiratorios—, se le mantiene vivo por medio de la respiración artificial. Sin embargo, el corazón continúa activo, por lo que es necesario ninguna medida especial para asegurar la circulación de la sangre.

Este método permite que la enfermedad siga su evolución. Al cabo de diez o quince días el enfermo ha recuperado su inmunidad frente al bacilo tetánico y la fase aguda de la enfermedad ha terminado. Entonces se puede dejar que el paciente regrese a la vida.

Sin embargo, a pesar de este nuevo tratamiento y de otros que la ciencia médica ha ideado últimamente, el tetanos sigue siendo una enfermedad extremadamente peligrosa, y lo mejor es hacer todo lo posible por evitarla. En ese sentido, se debe recordar que:

—Hay que desconfiar especialmente de las heridas pequeñas pero profundas.

—Son temibles sobre todo las heridas producidas en lugares donde abundan los animales, pues en los excrementos de éstos abunda el bacilo de tetanos.

—Cualquier herida que no sea pequeña y muy superficial debe ser examinada por un médico que determinará si conviene utilizar el suero antitetánico.

HOY SE LES SALVA

HASTA hace unas décadas, un niño tenía muy pocas probabilidades de cumplir el primer año de vida. Era muy corriente oír hablar de matrimonios que "habían tenido diez hijos, de los cuales tres vivían aún".

Hoy todo niño que viene al mundo tiene 97 posibilidades de 100 de sobrevivir. Aunque llegue a atacarlo alguna enfermedad grave, lo más probable es que la medicina logre salvarlo. He aquí algunos ejemplos de las formidables armas con que cuenta actualmente la ciencia médica.



Gracias a la incubadora, un niño prematuro se convierte pronto en un niño perfectamente normal.



Este aparato eléctrico devuelve la fuerza a los músculos después de una fractura.



Hoy es más fácil operar del apéndice a un recién nacido que a un adulto.



Una neumonía se cura rápidamente bajo una cámara de oxígeno.



Este otro aparato devuelve la movilidad a los músculos paralizados por la poliomielitis.



Por medio de una electroencefalografía se puede conocer con mayor o menor precisión lo que ocurre en el cerebro del pequeño paciente.

Los AVANCES

EL CANCER Y LOS HIJOS

LA creencia de que tener hijos y darles el pecho aumenta las probabilidades que tiene la mujer de padecer de cáncer del pecho, es totalmente falsa. Según las estadísticas de una de las principales compañías de seguros de vida de los Estados Unidos, el cáncer del pecho es un 60 por ciento más abundante en las mujeres solteras que en las casadas.

HORMONA ANTICANCEROSA

Los científicos de la Universidad de California esperan tener pronto una buena cantidad de una hormona —somatotropina— que se extrae de la glándula pituitaria de las ballenas y que, según ellos han demostrado, resulta eficaz en el tratamiento del cáncer, el enanismo, el gigantismo y otras afecciones metabólicas.

LA DENTADURA Y EL AZÚCAR

Las personas que usan dentaduras postizas suelen utilizar más azúcar en sus alimentos que las que tienen dientes naturales. En efecto, los doctores W. A. Coy y R. S. Manly, de la Escuela de Odontología de Tufts, Boston, han comprobado que con la dentadura postiza se siente menos el sabor dulce que con la dentadura natural.

CURA DEL SUEÑO

Los psiquiatras de la Universidad McGill, de los Estados Unidos, informan que un sueño provocado por medio de drogas y que dura hasta treinta días, produce notables mejorías en los enfermos mentales que no reaccionan a los otros tratamientos.

NUEVA ARMA CONTRA LA ARTRITIS

El doctor Arthur W. Bagnall, de Vancouver, Canadá, uno de los más destacados especialistas en artritis del mundo, informa que ha descubierto un nuevo medicamento contra esa enfermedad. Se trata de una droga (cloroquina) conocida desde hace tiempo y utilizada hasta ahora para combatir la malaria. Y, según el doctor Bagnall, proporciona un control más seguro de la artritis reumatoide que el que se obtiene mediante la cortisona y las demás drogas utilizadas actualmente. De 125 pacientes tratados con cloroquina, el medicamento dió resultado en el 70 por ciento. Y en la tercera parte de los enfermos la artritis reumatoide fue totalmente controlada.

CONTRA LOS EDEMAS PULMONARES

Un médico de Givonda, Francia, ha obtenido excelentes resultados en tres casos de edemas pulmonares agudos por medio de inyecciones intravenosas de clorpromazina. Se trataba de enfermos cuyos ataques se sucedían con unos 10 días de intervalo y en los que no surtían efecto los tratamientos clásicos. Sin embargo, el mencionado médico advierte que la clorpromazina no debe ser empleada si la presión arterial del paciente no es demasiado baja.

DOLORES DE CABEZA

Los estudiantes menores de 20 años son las personas que más padecen de dolores de cabeza, según una investigación realizada por el doctor Henry D. Ogden, de la Escuela de Medicina de Louisiana. Entre las 4,000 personas interrogadas, el 80 por ciento de los estudiantes y el 77 por ciento de los hombres de negocios padecían dolores de cabeza. Después les seguían los profesionales, las amas de casa, los empleados de oficina, los dependientes de comercio y los obreros manuales. Los que menos dolores de cabeza tienen son los campesinos y trabajadores agrícolas (50 por ciento). El "survey" del doctor Ogden también mostró que las personas menores de 20 años son tres veces más propensas a los dolores de cabeza que las mayores de 60 años. Y que a los solteros les duele la cabeza con más frecuencia que a los casados.

HIGADO ARTIFICIAL

Un médico italiano, el doctor F. Sorrentino, está probando una especie de hígado artificial con animales del laboratorio. En realidad no es completamente artificial, pues requiere células de hígado de otros animales, que se mantienen vivas en una solución fisiológica especial. Mediante ese "hígado postizo", el doctor Sorrentino ha logrado mantener vivos durante cierto tiempo a varios animales de laboratorio después de extraerles el hígado natural. Sin embargo, el invento no está suficientemente desarrollado para que se pueda ensayar en seres humanos.

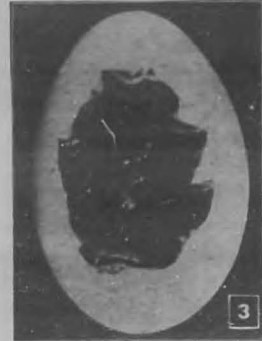

Así Va
la
Ciencia

COMO SE FORMA UN POLLUELO

ESTAS extraordinarias fotos muestran cómo se forma un polluelo en el interior de un huevo. A las pocas horas de puesto (foto 1), el huevo tiene una yema casi homogénea. Sin embargo, a las 24 horas (foto 2) ya se han formado conductos sanguíneos y una especie de charco de sangre, que será el corazón del pollo. Durante el día siguiente el crecimiento es más rápido aun. La copa ocular y el cerebro están bien desarrollados al cabo de 48 horas (foto 3). Al décimo día (foto 4) ya se puede distinguir una verdadera forma en el embrión. Transcurridos otros diez días (foto 5), casi toda la sustancia del huevo ha sido consumida, el polluelo está listo para respirar por primera vez aire, que toma a través de una bolsa especial que se encuentra entre la cáscara y las membranas. Ese primer aliento le da fuerza para comenzar la terrible lucha a la que se ve obligado para romper el cascarón y salir de él (foto 6).



La Grasa y el Corazón

LA Asociación Americana de Cardiología, basándose en los últimos descubrimientos médicos, ha dado a conocer oficialmente su opinión sobre las relaciones entre el consumo de grasa y los ataques cardíacos.

El tipo y la cantidad de grasas que se consuma no afectan necesariamente las probabilidades de sufrir un ataque cardíaco, declara la Asociación. No hay pruebas suficientes para garantizar que un cambio en el régimen alimenticio aleje las posibilidades de una enfermedad del corazón. Sin embargo, esto requiere estudios más profundos antes de que se pueda llegar a una conclusión definitiva.

Por otra parte, la Asociación concluyó que no existe una relación automática entre las grasas que consume una persona y la formación de depósitos de grasas en sus arterias. En ello influyen otros muchos factores, como la herencia, la constitución química de la arteria y la capacidad del organismo para actuar sobre las grasas.

Terminan los científicos de la A.A.C. reconociendo que el exceso de peso aumenta las probabilidades de sufrir un ataque cardíaco. En ese sentido sí hay relación entre las enfermedades del corazón y las grasas, pues éstas están entre los alimentos que más favorecen la obesidad.

PENICILINA

PARA CHUPAR

La boca es la puerta de entrada de millones de gérmenes infecciosos que minan poco a poco la salud. Al primer síntoma de gripe o catarro, ronquera, dolor, picazón o malestar en la garganta, comience a chupar las incomparables Pastillas FLORAXYL CON PENICILINA. Indicadas también en el Mal de Vincent, y en los ACCESOS FUERTES DE TOS.



- RAPIDAS
- DELICIOSAS
- ECONOMICAS

¡CUIDE SU GARGANTA Y GOZARA DE SALUD!

LAS ULTIMAS OCHO...

(Continuación)

deros de Jorge. El acuerdo, aceptado por ambas partes, fue rubricado ante el notario público 112, licenciado Roberto Núñez Escalante. Así ha terminado la historia del collar de esmeraldas.

Ahora ella nos dice: "No quiero hablar nada sobre el asunto. Durante años se ha dicho que era un buen pretexto publicitario y quizá ahora digan igual. Lo que digo y repito es que a una mujer que recibe un regalo de bodas de su marido, no se la puede llevar a los tribunales para quitarle ese regalo. Eso lo pensé ya y lo pienso cualquier día."

Insistimos sobre el tema. Y nos responde: "Lo dado, dado, dije hace mucho y así ha tenido que ser." Evidentemente María no piensa ni en derrotas ni en victorias. Ella luchó por poner bien en claro sus derechos. Y al final, mediante el pago de 475 mil pesos (38 mil dólares) su famosa y romántica sentencia —"Lo dado, dado"— ha prevalecido.

Está claro que sobre este tema no quiere exprimirse demasiado. Para terminar el asunto nos dice: "Sí, los periodistas siguen publicando cosas... Publican tanto que ya no se ni cómo está el asunto y a veces yo misma tengo que preguntar a mi abogado qué es lo que pasa. Así que, ¿para qué hablar?"

Los piropos por el mundo Cambiamos de asunto. Mientras corre el champagne no es justo hablar de pleitos. Hagamos ahora de cosas divertidas. "¿No te parece que ya está bueno del collar?" nos pregunta María. Tiene razón. Ya es

tá bueno. ¿Hablamos de viajes y sucesos?

—¿Te vas mañana, verdad?

—Sí a las ocho, a pasar dos meses en París... ¡Oh, París, que deseos tengo de verlo!

—¿Es allí donde te han dicho los mejores piropos?

—Si vieras que no... En París siempre me han tratado muy bien, con mucha categoría, pero estos franceses son demasiado sutiles para piropear a nuestro estilo... Creo que los mejores piropos los he oído en Madrid, fíjate.

—¿Por ejemplo?

—Un malagueño llamado Fernández Barreira, me recibió así cuando bajé del avión en Madrid: "Oiga, usted me ha defraudado, es usted un monstruo". Yo me quedé boquiabierto, y no sabía si indignarme por el insulto o reír por no dar importancia a la cosa. Balbuceando pregunté: ¿Por qué me dice eso?" Fernández Barreira, con una sonrisa de gran profesional del piropo me dijo: "¿Caramba que por qué... Porque tiene usted más grandes los ojos que los pies".

No nos reímos con todos los que escuchan a la Doña. Y miramos a sus ojos, que, efectivamente, son unos ojos imponentes por su tamaño y por su belleza. Volvemos a preguntar:

—¿Y en París cuál es tu vida?

—Descansar, que bien lo necesito... Divertirme, descansar y ver algunos amigos...

—¿Jean Cocteau entre ellos?

—Posiblemente...

—Oye, es verdad que al conocerlo hace tiempo te enojaste con él.

—Sí, es verdad. Cualquiera se hubiera enojado. Fíjate tú me lo presentan, me pongo muy contem-

ta y procuro estar gentilísima con el platicando mucho y elogiándole. Se retira de mi lado y a diez pasos de distancia de mí se reúne con un grupo de amigos suyos. Entonces oigo como todos ríen y algunos me miran. Pregunto y una amiga me cuenta que Cocteau, siempre en plan de diablo, ha respondido cuando le preguntaron que qué le había dicho yo: "No lo sé con exactitud, hacía tanto ruido con sus pendientes de oro que no se le entendía nada". ¿No es para molestar?

—Pero después se hicieron grandes amigos...

—Sí, después volvimos a ser presentados y antes de cruzar la primera palabra yo me quité unos pequeños aretes que llevaba ese día a propósito y le dije: "Para que usted pueda oír, señor". Entonces me sentí vengada y puedo afirmar que Cocteau es uno de los hombres más inteligentes que he conocido.

—¿Y en otras partes cómo anda la industria del piropo?

—En Buenos Aires son dramáticos y muy largos, en Río muy dulces y poéticos, en Cuba breves y expresivos, en Roma violentos y musicales, en México basta con una palabra, "chula", para que digan todo y en Nueva York... no existen.

Volvemos a reír. Ríe también Berger y las gentes del staff que nos rodea. Pedimos a María que venga con nosotros para retratarla. En realidad lo que buscamos es un poco de soledad para poder hablar de otros tópicos...

Flor de Mayo, Dolores Y Buñuel

Cuando ya estamos más solos cambiamos de asunto.

—¿Qué tal "Flor de Mayo"?

—Muy bien, aunque es cierto que ha sido un trabajo durísimo, seguramente la película más difícil que he hecho en mi vida, no por la película en sí, sino por las condiciones en que se hizo. Puedo afirmar que si yo llega a ser por la energía y ponderación de Roberto Gavaldón, el director, no la hubiéramos terminado nunca. Es un gran tipista Gavaldón...

—¿Y Gabriel Figueroa?

—Sigue siendo el mejor fotógrafo, el más simpático amigo y un compañero ideal para trabajar con él. Gaby era el que sostenía el fuego sagrado del buen humor en Topolobambo, cuando durante ocho semanas nos asamos materialmente, filmando bajo un calor de más de cuarenta grados.

—Oye, ¿cómo fue que por fin no trabajó contigo Dolores del Río, según se había anunciado antes de comenzar el film?

—No lo sé. Yo no soy el productor de la película.

—¿Te hubiera gustado?

—Pues claro. Siempre he dicho que me gustaría mucho trabajar al lado de Dolores, porque es una indiscutible figura del cine mexicano y una gran dama. Yo la estimo mucho porque es inteligente, delicada, bella, viste muy bien y se que es encantadora. No hemos tenido oportunidad de tratarnos, pero si yo le caigo tan bien como ella a mí, puedo darme por contenta.

—Así es que si no trabajó en "Flor de Mayo" no fue por tu culpa?

—Claro que no, hijito... Ya te he dicho que la estimo de verdad y que ni ahora ni nunca tendré ningún inconveniente en que traba-



Pruebe el teclado diseñado para sumar más fácil y rápidamente

Por su teclado, científicamente diseñado, la Ten Key permite un manejo al tacto, tan fácil, que no lo iguala el de ninguna otra sumadora. Ofrece la mayor exactitud... con rapidez, y es tan compacta que se puede llevar de un escritorio a otro con la mayor facilidad. Viene en cinco atractivos colores. Pida más detalles.

Llame al representante local **Burroughs**

Distribuidores exclusivos para Cuba

LA CUBANA DE FONOGRAFOS, S. A.

FUNDADA EN 1908

C. Privada A. 2901 - O'Reilly 523, Obispo 524, La Habana - Depto. de Servicio ML-1186

AGENCIAS EN TODA LA REPUBLICA

jemos juntas. Pero esto del cine es cosa de los productores que a veces llegan a uno en el dinero o en las condiciones... y a veces no. ¿Entendido?

Entendido. Un giro y hablamos enseguida de Luis Buñuel.

—Bueno, responde María, ahora no voy a trabajar a Francia. Voy, ya te dije, a descansar. En dos meses más tengo que volver a México, porque ya tengo firmado el contrato para "Miércoles de Ceniza", película que también dirige Gavaldón y en la que también trabajaré al lado de Pedro Armendáriz. Para el año que viene si tendré que cumplir los compromisos que tengo en Europa, y uno de ellos es el de Luis Buñuel. Me encanta la idea de poder ser dirigida por este genial realizador. La película se llamará "La fiebre sube al Pao" y es un tema fuerte y muy sugestivo.

—¿Estás contenta de las películas que has hecho? ¿Crees que ya has hecho tu mejor película?

—Eso nadie lo puede saber. Estoy contenta, porque ahora como nunca cuidó de que sean películas

de categoría y de ambición internacional. Pero sé que siempre se puede hacer más y eso es lo que busco. Durante años he oído decir a mi alrededor: "Es bella, pero como artista..." Para mí es un orgullo haber vencido esa leyenda negra...

—¿Cuáles son tus mejores películas?

—Para mi gusto, "Doña Bárbara", pero guardo muy buen recuerdo del "El Peñón de las ánimas", "Río Escondido", "Frech Can Can", "Los héroes están fatigados" y ahora de "Flor de Mayo" que ojalá y sea tan buena como todos quisimos que fuera al sacrificarnos tanto al hacerla.

"El también se ha sacado su bolita"

La charla se hace más íntima. Mientras Héctor García dispara su cámara a placer, en aquel rincón del set, las preguntas y las respuestas se suceden sin interrupción. A veces ella misma habla sin haber sido interrogada.

—Esto del corte de pelo mira que me ha dado lata. En todas partes me han preguntado que por qué

me lo corté. Y en todas partes he respondido lo mismo: Porque tengo derecho a hacer con mi cabellera lo que quiera y a peinarme como sea de mi gusto, no... Otros me han preguntado que si no creía que el pelo corto me restaba personalidad. ¡Por Dios!, ni que fuera verdad el dicho de Schopenhauer sobre "los animales de cabellos largos..." Mi personalidad no está ni en mi pelo, ni en mi boca, ni en mis ojos... Mi personalidad soy yo, ¿no te parece?

—Claro que sí... Oye, y una pregunta o muy tonta o muy lista: ¿Cuál es el mejor regalo que has recibido en tu vida?

—Pues como mujer el que me hizo Agustín al regalarme una canción: María Bonita. Y como madre otro regalo de Agustín, cuando el 2 de agosto de 1946 me devolvió a mi hijo Enrique como obsequio de mi santo...

—Gracias, chula... Ahora otra pregunta idiota: ¿Qué opeñas de los hombres?

—Pero qué te pasa... Bien, adelante. Los hombres... Pues puedes decir que María Félix piensa que los hombres son los seres más soberbios de la creación. Conmigo siempre han sido primorosos. ¿Está bien así?

—Perfectamente. Y ahora hablemos en concreto y del presente. ¿Eres feliz actualmente?

—Te refieres a... Ya se. Pues ¿a tí qué te parece?

—Que se te ve dichosa, como si te hubieras sacado tu bolita... madame Berger.

María ríe. Efectivamente es una mujer feliz. Y responde rápida:

—Pero te aseguro que él también se la sacó...

Creemos las dos cosas. María Félix es una mujer con suerte. Naturalmente la suerte siempre va emparejada a la belleza y a la inteligencia, cosas ambas en que María es millonaria. Ahora, en este momento de su vida, María ha encontrado justamente lo que necesitaba: un Alex Berger maduro, inteligente, serio, rico, con indiscutible personalidad y serenidad.

Es el mismo Alex Berger el que llega en este momento hasta nuestro grupo para pedir a María que se de prisa: todavía quedan las malezas por hacer y mañana hay que madurar mucho. Ni nos despedimos, puesto que al día siguiente estaremos en el aeropuerto para decir adiós a esta incomparable Madame Berger, que como amiga y como mujer siempre es deliciosa. Au revoir, Doña, y hasta pronto.

LOS MILAGROS DE LA...

(Continuación)

ligro, puesto que se desarrolla al "ralentí".

—Si ustedes me dijese —confesaba un enfermo— que toda mi vida y mi cura habían tenido la misma duración yo estaría dispuesto a creerlo. Y de hecho, se trata verdaderamente, en muchos casos de un nuevo nacimiento. Desde el momento en que el control de la razón es abolido, el enfermo es sumergido por el impulso de sus tendencias inconscientes. Se asiste en-

tonces a una verdadera regresión hacia la infancia. Los médicos hasta han inventado un nombre para caracterizar su actitud frente a estos adultos que estallan en carcajadas o en sollozos con cualquier motivo: la han llamado "maternage". Sin darse cuenta, los enfermos tutean a la enfermera, la llaman "chacha" o "mami". Exigen que les den de comer con cuchara y manifiestan atracciones o antipatías irrazonadas.

—He comprobado a menudo —me confiaba una de estas enfermeras novizas — que eran más sensibles al tono de la voz que a lo que se les decía.

—A veces se ha pretendido —explica un somnólogo— que nuestros servicios eran verdaderas mormoras, sometidas a una disciplina tan feroz como silenciosa, ningún ruido, nada de periódicos, novelas o visitas. Es falso. Los enfermos charlan entre ellos, se desplazan durante las horas que están despiertos. De tiempo en tiempo, uno de ellos conecta clandestinamente el radio. Se imagina que nos engaña. En realidad, yo dejo hacer: si la cura tiene éxito, bien pronto dejará de escucharme. Tienen todos los periódicos que quieren, pero se contentan con echar una ojeada a los titulares y los vuelven a dejar caer. Y cuando prohibimos alguna visita, es por que el propio enfermo, en esta especie de segundo-estado, ha manifestado este desecho.

En cambio, los menudos detalles de la vida cotidiana adquieren una importancia extraordinaria. Personas que, acostumbradamente, no se afeitan todos los días, pasan hora y media afeitándose. Su gran preocupación es la alimentación. Todos los enfermos son sometidos automáticamente a un régimen de sobrealimentación, con tres bistecques por comida. Y, sin embargo, se hacen enviar paquetes suplementarios del exterior. "He visto un día a mi vecina, la mujer de un industrial que devoraba a las once de la mañana un sandwich que contenía medio queso de camembert". —me contaba un antiguo curista. Y, no obstante, está comprobado que no engordan en proporción a lo que comen.

La NARIZ se le tapó?

Use PENETRO y sanseacabó!

Las Inhalaciones Penetro también contribuyen a despejar la cabeza y las vías respiratorias superiores. Y la nariz... ¡ni hablar! En seguida respira usted normalmente al usar.

Inhalador PENETRO

tonces a una verdadera regresión hacia la infancia. Los médicos hasta han inventado un nombre para caracterizar su actitud frente a estos adultos que estallan en carcajadas o en sollozos con cualquier motivo: la han llamado "maternage". Sin darse cuenta, los enfermos tutean a la enfermera, la llaman "chacha" o "mami". Exigen que les den de comer con cuchara y manifiestan atracciones o antipatías irrazonadas.

—He comprobado a menudo —me confiaba una de estas enfermeras novizas — que eran más sensibles al tono de la voz que a lo que se les decía.

—A veces se ha pretendido —explica un somnólogo— que nuestros servicios eran verdaderas mormoras, sometidas a una disciplina tan feroz como silenciosa, ningún ruido, nada de periódicos, novelas o visitas. Es falso. Los enfermos charlan entre ellos, se desplazan durante las horas que están despiertos. De tiempo en tiempo, uno de ellos conecta clandestinamente el radio. Se imagina que nos engaña. En realidad, yo dejo hacer: si la cura tiene éxito, bien pronto dejará de escucharme. Tienen todos los periódicos que quieren, pero se contentan con echar una ojeada a los titulares y los vuelven a dejar caer. Y cuando prohibimos alguna visita, es por que el propio enfermo, en esta especie de segundo-estado, ha manifestado este desecho.

En cambio, los menudos detalles de la vida cotidiana adquieren una importancia extraordinaria. Personas que, acostumbradamente, no se afeitan todos los días, pasan hora y media afeitándose. Su gran preocupación es la alimentación. Todos los enfermos son sometidos automáticamente a un régimen de sobrealimentación, con tres bistecques por comida. Y, sin embargo, se hacen enviar paquetes suplementarios del exterior. "He visto un día a mi vecina, la mujer de un industrial que devoraba a las once de la mañana un sandwich que contenía medio queso de camembert". —me contaba un antiguo curista. Y, no obstante, está comprobado que no engordan en proporción a lo que comen.

—En ocasiones, el enfermo se rebelaba contra esta regresión —me decía un psiquiatra—. Quiere mantener a toda costa sus contactos con el mundo exterior, y se niega a prescindir del corsete de las convenciones sociales. En tal caso, no insistimos nunca; interrumpimos una cura que no tiene ninguna probabilidad de triunfar. Por el contrario, explicamos que es preciso entrar en la clínica liberado de toda preocupación. Si algunos tienen algún negocio entre manos o algún vencimiento en perspectiva, les aconsejamos que esperen para comenzar la cura. Pe-



Fundada en 1908 y dirigida hasta 1926 por Miguel Angel Quevedo Sr.

Director: MIGUEL ANGEL QUEVEDO.
Director Artístico: PEDRO A. VALER.
Administrador: FRANCISCO SARALEGUI.

Redacción, Administración y Talleres: Edificio BOHEMIA, Avenida de la Independencia (Rancho Boyeros) esquina San Pedro. Apartado de Correos 2169. Cable-Teléfono: BOHEMIA. Teléfonos: Pizarra U-8901, U-8902 y U-8903. Acogida a la franquicia postal e inscripta como correspondencia de segunda clase en las oficinas del Departamento Postal de la República de Cuba. Representantes en los Estados Unidos de América: Agencia de Anuncios: Melchor Guzmán Company, Inc. 45 Rockefeller Plaza, New York 20, N. Y. Distribuidores de la revista: Jules A. Dos Angeles Co., Inc. 1947 Broadway, New York 23, N. Y. Miembro del Audit Bureau of Circulations de Chicago y de la Asociación de Anunciantes de Cuba. Precio del ejemplar: Corriente: \$0.20. Atrasado: \$0.30. Suscripciones: Precio por un año: en el extranjero \$12.00. En Isla de Cuba, Isla de Pinos y Cayos adyacentes: \$11.00.

Picazón De Los Pies Desaparece Pronto

¿Le arden, pican o queman los pies tan dolorosamente que casi lo vuelven loco? ¿Se le raja o sangra la piel de los pies? La verdadera causa de estos trastornos de la piel de los pies es un germen muy extendido en todo el mundo y conocido con diversos nombres tales como Mal de Atletas, Pícaro de Singapur, etc. Usted no podrá verlos libre de este trastorno hasta que no mate el germen que lo causa. Un nuevo descubrimiento médico llamado Nixoderm acaba pronto con la picazón, mata los gérmenes en corto tiempo y comienza a cicatrizar la piel haciéndola suave, limpia y clara pronto. Nixoderm ha tenido tanto éxito que se ofrece con garantía no sólo de acabar con la picazón y cicatrizar la piel de los pies sino también como remedio contra los casos más recalcitrantes de Eczema, Granos, Acné, Barros y Tifia de la cara, o el cuerpillo. Se ofrece con garantía de alivio o de devolverle su dinero al retornar el paquete vacío. Pida Nixoderm en su farmacia hoy mismo. Nueva garantía lo protege.

ASMATICOS! Rápidamente desaparece el ataque más rebelde.

La ciencia médica ofrece la fórmula más notable y eficaz para acabar radicalmente con el asma, aliviando rápidamente el ataque más persistente. Neosma es el nombre de este nuevo maravilloso medicamento, que miles de personas bendicen hoy, por haber devuelto la salud y el bienestar. Neosma se vende en sobresitos económicos y en envases de 24 tabletas.

NEOSMA COMBATE EL ASMA

ro, cuando se abandonan sin reticencias al sueño, la transformación moral es algunas veces tan espectacular como la curación.

Georges Dufrenes había sido hospitalizado a causa de dolores intolerables en los brazos debidos a una antigua herida de guerra. Tenía 28 años y llevaba una vida desordenada, bebía mucho y pasaba las noches de cabaret en cabaret. Ya había perdido varios empleos. Casado, padre de cuatro hijos, no volvía a su hogar más que para pagarle a su esposa, quien había pedido el divorcio. La cura sobrepasó todas las esperanzas. No solamente no volvió a sufrir de sus brazos, sino que recobró diez kilos y decidió espontáneamente reconciliarse con su mujer y retirarse a una provincia para emprender una nueva vida.

En otro caso de hipertensión ligada a una actividad excesiva, el enfermo, a pesar de los consejos de su médico, se había negado obstinadamente a cambiar de empleo. Después de la cura, que le devolvió una tensión normal, aceptó sin dificultad la reducción de sus responsabilidades.

Todos los enfermos que se han sometido a esta cura afirman que el período más inquietante de la prueba es cuando los enfermos salen de la clínica. Tienen la impresión de emerger del limbo o de caer de otro planeta. Necesitan hacer un considerable esfuerzo para interesarse de nuevo por la vida de sus semejantes y temen afrontar a su familia y a sus amigos. Las costumbres más corrientes adquieren para ellos un aspecto de extrañeza. Los hay que se maravillan de hablar con un ausente por teléfono. Y un hombre de negocios me confesaba que se enternece al redactar las usuales fórmulas de cortesía en las pocas cartas que tenía ánimo de escribir. Cuando volvió a su trabajo, sus colegas le juzgaron en peor estado que cuando fue a la clínica y eso que, en aquella época, se desvanecía todos los días.

—Es el momento en que el papel personal del médico es decisivo —me explicaba un psiquiatra. —Debe devolver la confianza, consolidar la nueva personalidad todavía frágil que emerge del sueño. El enfermo no debe dudar; desde el momento en que ha dormido, no se recuerdan ejemplos del fracaso de la cura. Ciertamente, puede haber recaídas, al cabo de cierto tiempo, pero nada impide entonces volver a empezar.

Mientras la cura revista este aspecto dramático, los beneficios del sueño estarán reservados para los enfermos graves. Pero los rusos y los suizos estudian actualmente una especie de "curas menores", que durarán solamente unos pocos días, a veces sólo un week-end. En lugar de los somníferos, experimentan con ondas eléctricas de frecuencia y de forma especiales. Cuan estas técnicas estén perfeccionadas, se podrá intervenir por medio del sueño desde el comienzo de los trastornos, antes de la aparición de las verdaderas lesiones, incluso para remediar un simple "surmenage".

Pero, sin esperar a estas realizaciones, la cura de sueño atestigüa ya el papel primordial del sueño en la belleza y el equilibrio nervioso. Y todo el mundo puede hacer suyo el consejo que daba ya en el siglo XIX el médico alemán Karl Schleich: "No te lamentes por pasar durmiendo la mitad de su existencia; vivirás doblemente la otra mitad."

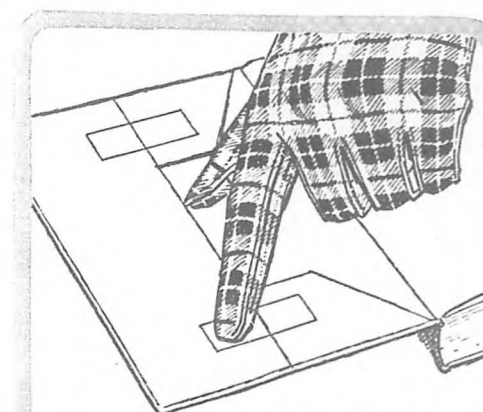

Péguelo con SCOTCH BRAND

SUJETE LOS FORROS de los libros de escuela. La cinta se adhiere firmemente, conserva las cubiertas limpias y atractivas.



Evite substitutos... exija

La palabra "SCOTCH" y el diseño escocés son marcas registradas de Minnesota Mining and Manufacturing Company, St. Paul 6, Minnesota, E.U.A.

¿Sabe Ud. que las MALAS DIGESTIONES DOLORES DE ESTOMAGO, GASTRITIS, COLITIS, AGRURAS Y OTROS MALESTARES SON ORIGINADOS POR ESPASMOS?

Se ha comprobado que la mayoría de los trastornos digestivos tienen su origen en ligeros espasmos que, al producirse, impiden el paso de los alimentos al intestino, no obstante haber terminado ya la digestión en el estómago, de ahí las llenuras tan molestas después de comer.

Al estar el estómago ocupado durante tanto tiempo — a veces hasta tres y cuatro horas — no solo se siente esa asfixiante sensación de llenura sino también los alimentos llegan a veces a fermentarse produciendo mal aliento y otros trastornos. Estos espasmos son la causa directa de las digestiones lentas o retardadas, llenuras, náuseas, vómitos, gastritis, flatulencia, dolores, agruras y otros malestares.

Un excelente y eficaz antiespasmódico es UULKAN el nuevo y maravilloso medicamento que actúa de verdad, directamente, sobre las causas que originan estos malestares digestivos: UULKAN facilita y normaliza las funciones digestivas haciendo desaparecer los trastornos que impiden el normal

proceso de la digestión. Además, por la acción combinada de sus componentes alcalinos, UULKAN neutraliza al instante el exceso de acidez y las agruras estomacales.

Con UULKAN no hay comidas pesadas... Basta una cucharadita después de cada comida para gozar de digestiones perfectas. Si usted ha venido padeciendo de trastornos estomacales, si ha estado tomando otros medicamentos sin obtener resultados, siga este consejo: coma cuanto se le antoje, disfrute sus platos favoritos, y después tome una cucharadita de UULKAN. ¡Comience hoy mismo a tomar UULKAN y en breve tiempo Ud. notará lo innecesario de dietas y de tomar medicamento alguno!

¡Pida UULKAN en todas las boticas!

UULKAN

Para digestiones Perfectas

AGOTAMIENTO?

ELIXIR B12

HUMORISMO CRIOLLO



—No te dije que mi amigo era tu "doble".

PECRUZ.



—Menos mal que aprendiste a zafarme el broche, Maricusa.

ANTONIO.



—Ahora me vés a dejar trabajar tranquilo.

NUEZ.



—El barbero corta el "cake".

MENENDEZ.



—No sé por qué me figuro que el tipo se va a robar la base.

NIKO.



—LA "TELA - VISION"

WILSON.



—Papá, ya puedes salir, que mamá guardó la escoba.

NICO.



Despierte a LA REALIDAD del PROGRESO

SE NECESITAN MILES DE MECANICOS ESPECIALIZADOS.

La época del YUNQUE ha sido desplazada por la era de la Máquina Moderna. El mundo avanza velozmente hacia la completa industrialización de sus medios de vida y producción y su adelanto descansa en los progresos de la FUERZA MOTRIZ.

EL FAMOSO "SISTEMA VISUAL HEMPHILL" LO PREPARA EN SU PROPIA CASA.

Desde su propio hogar, en sus ratos desocupados y sin tener previa preparación, pues le bastará saber leer y escribir, podrá entrenarse fácil y cómodamente, por medio de nuestro famoso "Sistema Visual". Un eminente grupo de Instructores, especialistas en cada rama de la Mecánica, le brindará sus conocimientos y experiencia a través de la enseñanza "HEMPHILL".

NO SE QUEDE USTED ATRAS.

Mientras más intenso se hace el pujante desarrollo industrial de la América Hispana, mayor es el número de puestos importantes que se abren para el Técnico en Fuerza Motriz Diesel y Mecánico Automotriz.

El petróleo - La Minería - Ferrocarriles - Automóviles - Agricultura y otras tantas actividades más, son todas fuentes importantes de ganancia para el EXPERTO EN FUERZA MOTRIZ DIESEL, para el EXPERTO EN MECANICA AUTOMOTRIZ y para el MAESTRO MECANICO SUPERINTENDENTE. Inicie HOY MISMO su preparación!

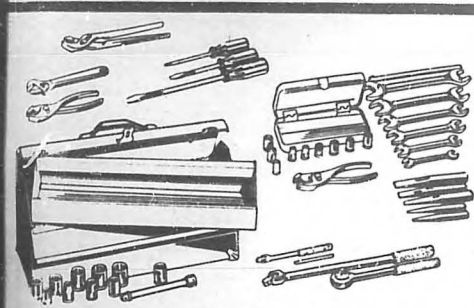

TODO ESTE EXCELENTE JUEGO DE HERRAMIENTAS SERA SUYO

OLICITE INTERESANTE FOLLETO ILUSTRADO

GRATIS

HEMPHILL SCHOOLS

COLOMBIA, Carrera 10 No. 21-11, Bogotá.
CUBA, Galiano No. 102, La Habana.
COSTA RICA, 175 Varas Sur, Teatro Moderno, San José.
EL SALVADOR, Ave. Cuscatlán No. 35, San Salvador.
GUATEMALA, 4a. Ave. No. 15-79 (2-1), Guatemala.
MEXICO, Independencia No. 100, México 1, D. F.
PERU, Ave. Tacna No. 609, Lima.
U.S.A., 1504, W. Washington Blvd., Los Angeles 7, California.
VENEZUELA, Ave. Urdaneta No. 14, Ed. Rivero, Caracas.



Recorte este cupón o escriba hoy mismo a la Oficina más cercana.

HEMPHILL SCHOOLS

GALIANO No. 102 Depto. 6C-9-DN
LA HABANA, CUBA. TELF. W-9361

Sírvanse enviarme gratis su folleto ilustrado que explica cómo fabricarme un porvenir, aprendiendo en mi casa la materia que he marcado con una "X".

Mecánica Automotriz Fuerzo Motriz Diesel

NOMBRE _____ Edad _____

DIRECCION _____

POBLACION _____ Prov. o Edo. _____

AYUDE A UN AMIGO. Escriba abajo el nombre de alguno de sus amigos que desee un porvenir mejor y le mandará informes.

NOMBRE _____ Edad _____

DIRECCION COMPLETA _____

humorismo



—SIN PALABRAS.



—Pues, como te iba diciendo...



—Señorita, se ha terminado la hora de visita.

—Si no te decides a picar como es, tu tito de peso gallo está en peligro.



—Esta es la prueba número uno. Tenga bondad el Jurado de examinarla cuidadosamente.



—¿Y qué? Le estoy haciendo un regalo sin que se dé cuenta.



—El dijo que jamás me engañaría, pero yo no sabía que padecía de insomnio.



—Por lo menos aquí no tengo que temer que mi suegra venga a vivir conmigo.

Su tractor le RINDE MAS con gomas

U. S. ROYAL *Super* GRIP MASTER

Vea por qué

1. Porque sus grandes barras de agarre no acumulan fango ni piedras... se limpian solas!
2. Porque no patinan ni bajando las tierras más difíciles... arcillosas, desniveladas o demasiado mojadas. Se agarran como esteras.
3. Porque el tractor no se sale del surco, debido a que las U. S. ROYAL Super Grip Master no lo dejan resbalar hacia los lados.
4. Porque tienen más cantidad de caucho en la banda de rodamiento y por lo tanto, duran más y van mejor muelleaje.

Las U. S. Royal Super Grip Master hacen el trabajo más pronto, con seguridad, sin interrupciones. Y esto representa para USTED, ahorro en combustible, ahorro en tiempo, ahorro en trabajo y en jornales.

Vea a su distribuidor U. S. ROYAL

Para todo tractor... para toda labor...

U. S. ROYAL SUPER GRIP MASTER

Lo mejor en gomas

US U. S. Rubber



Humorismo



—Beba, creo que el policía nos está mandando a parar.



—¡Fíjate qué contentos se ponen!



—Y ahora fíjese para allá, esa hermosa vista...



—Me gustan más con el periódico delante de la cara.



—Deberías aprovechar esta tranquilidad para pensar en el trabajo.



—Juego tan mal, que no me explico por qué quiere usted jugar conmigo.



—Lo maté por diversión... se estaba divirtiendo con otra.

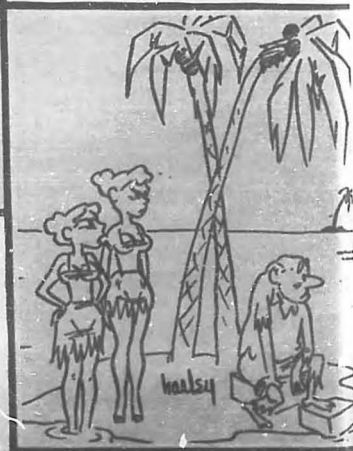

—Fíjate lo que nos ha tocado.